

2000/3-4

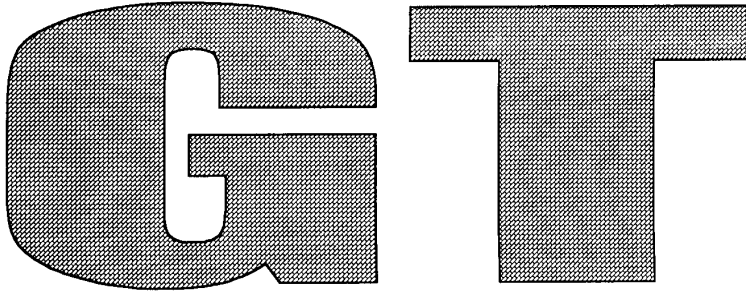

Gazdaság & Társadalom

Tartalomából:

- Dr. Nagy Pongrác:** Jövedelempolitika Magyarország a rendszerváltás óta
- Dr. Menyhay Imre:** Gazdasági racionalizmus és a szándékolt eredményesség megfordítása
- Dr. Lakatos Gyula:** Az amortizáció és az értékcsökkenési leírás problémái a magyar gazdaságban 1950-1974 között
- Dr. Rétvári László:** Természeti erőforrások: A (tudomány-) politika hullámverésében
- Kiss Krisztina:** A települési önkormányzatok gazdálkodása és fejlődésük várható irányai
- Lentner Csaba:** A magyar mezőgazdaság jövőképe pénzügypolitikai szempontból
- Dr. Gazdag László:** Globalizáció, korszakváltás és hazánk esélyei
- Dr. Balázs Judit:** A növekedés korlátai: afrikai gazdasági viszonyok a 19. században

Társadalomtudományi folyóirat

A szerkesztőbizottság elnöke: Dr. Gidai Erzsébet

A szerkesztőbizottság tagjai: Dr. Bíró Zoltán, Dr. Fecske Mihály,
Dr. Gánti Tibor, Dr. Gidai Erzsébet

Megjelenik negyedévente

GT

A szedést Bosnyákovits Józsefné készítette,
a tördelés Takács Eszter munkája.
A nyomtatás 2001 februárjában készült.

Felelős kiadó: Dr. Gidai Erzsébet
Kiadja a Társadalomkutató és Előrejelző Intézet
1132. Budapest, Victor Hugo u. 18-22.

ISSN 0865 7823

TARTALOM

GAZDASÁG

- Dr. Nagy Pongrác:** Jövedelempolitika Magyarország a rendszerváltás óta 5
- Dr. Menyhay Imre:** Gazdasági racionalizmus és a szándékolt eredményesség megfordítása 28
- Dr. Lakatos Gyula:** Az amortizáció és az értékcsökkenési leírás problémái a magyar gazdaságban 1950-1974 között 84

TÁRSADALOM ÉS POLITIKA

- Dr. Rétvári László:** Természeti erőforrások: A (tudomány-) politika hullámverésében 144
- Kiss Krisztina:** A települési önkormányzatok gazdálkodása és fejlődésük várható irányai 123

NEMZETKÖZI KITEKINTÉS

- Lentner Csaba:** A magyar mezőgazdaság jövőképe pénzügypolitikai szempontból 136
- Dr. Gazdag László:** Globalizáció, korszakváltás és hazánk esélyei ... 156
- Dr. Balázs Judit:** A növekedés korlátai: afrikai gazdasági viszonyok a 19. században 188

GAZDASÁG

Nagy Pongrác

Jövedelempolitika Magyarországon a rendszer-váltás óta¹

A jövedelempolitikának két célja lehet, s a kormány törekedhet az egyik vagy másik, vagy akár egyidejűleg mindkettő elérésére.

1. *Egyes néprétegek jövedelemnövekedésének felgyorsítása, lelassítása más néprétegek jövedelemnövekedéséhez viszonyítva.* Ezt a jövedelemátcsoportosítást a kormány a költségvetés segítségével érheti el. Két eszköze van. Ezeket vagylagosan, esetleg mindkettőt egyszerre is használhatja.

a) Az egyik az adóztatás súlypontjának áthelyezése az egyik adótípusról a másikra. Ha a súlypontot a fogyasztást terhelő adókra helyezi, akkor csökkentti, ha a jövedelmeket terhelő adókra helyezi (személyi jövedelemadó, társasági adó), akkor a progresszív adókulcs növeli az adóztatás jövedelemkiegyenlítő hatását.

A második világháború után hatalomra került angol munkáspárt adóztatási politikája az újkori történelem talán legdrasztikusabb példája az alacsonyjövedelmű néprétegek (adózás utáni) jövedelmének növelése a magasabb jövedelmű néprétegek jövedelméhez viszonyítva. Ennek ellenkezőjére: a magasabb jövedelműek jövedelmének az adóztatás útján való viszonylagos növelésére e tanulmányban látunk majd példát.

¹ Fejezet a szerző készülő jegyzetéből, melynek címe: „Gazdaságpolitika”

- b) A másik eszköz a begyűjtött adók olyatén való újraelosztása, hogy az más néprétegekhez viszonyítva növelje bizonyos néprétegek jövedelmét.

Erre ismét az említett angol munkáskormány politikája a legmarkánsabb példa. Ez ugyanis szinte egyik napról a másikra olyan viszonylag fejlett jóléti államot létesített, amelynek legnagyobb kedvezményezettjei a szegényebb néprétegek voltak. Az ellenkezőjére: a tehetősebb néprétegek jövedelmének újraelosztása révén való növelésére ismét e tanulmány későbbi részében lesz példa.

2. A jövedelempolitika másik lehetséges célja a bérek és fizetések növekedésének kormány-beavatkozás révén történő mérséklése az infláció *mérséklése* végett. (Természetesen, ha a kormány *csak* a bérek és fizetések növekedését mérsékli, más típusú jövedelmekét nem, akkor ennek ugyanolyan jövedelemátcsoportosító hatása lesz, mint az előbbi két módszernek.)

Az infláció tárgyalásakor láttuk (Gazdaság és Társadalom, 1999/3-4), hogy *költséghajtotta inflációnak* az olyan árszintnövekedést nevezik, amikor a béreknek a produktivitás növekedését meghaladó emelkedése hajtja fel az árakat. Azt is láttuk, hogy ilyen béremelkedésből csak akkor keletkezhet infláció, ha a kormányzat a pénzmennyiségnek a BHT volumennövekedését meghaladó növelésével „megfinanszírozza” őket. Ez azt jelenti, hogy az úgynevezett „költséghajtotta infláció” valójában a bankóprés működtetéséből származó infláció. Vagyis: *költséghajtotta infláció nincs.*

Mielőtt azonban a közgazdászok és nyomukban a kormányok erre rájöttek, sok szó esett a „költséghajtotta” – vagyis túlzott béremelésből származó – inflációról, s kísérletek történtek arra, hogy ezt (szűkebb értelemben vett) „jövedelempolitikával” akadályozzák meg.

Megpróbálták tehát mind a munkaadókat, mind a munkavállalókat befolyásolni. Így például egyes kormányok megpróbálták az általuk valószínűsített termelékenység-növekedést meghaladó béremeléseket megadóztatni. Vagy a kormány megfenyegette a munkaadókat: nem finanszírozza a termelékenység várható növekedését meghaladó béremelést. Ami a munkavállalók befolyását illeti, a kormány nyilatkozataival – a csökkenő versenyképesség, növekvő munkanélkü-

liség emlegetése – igyekezett a szakszervezeteket bérköveteléseik mérséklésére bírni.

Mindennek nem volt eredménye mindaddig, míg a kormány a túlzott béremelést (és annak megadóztatását!) végül mégis finanszírozta. És végül mégis finanszírozta, mert szüksége volt a munkások szavazatára. A szakszervezetek pedig, hatalmuk fitogtatására, „csak azért sem” vettek tudomást a kormány „tanácsairól”.

Az ördögi kört az Egyesült Államokban a Reagan-kormány, az Egyesült Királyságban a Thatcher-kormány törte meg azzal, hogy bevezette a monetarista gazdaságpolitikát, s ezzel megszüntette a termelékenység növekedését meghaladó béremelések finanszírozását. Az amerikai kormány ezt nagyobb kockázat nélkül megtehetette, hisz ott a szakszervezetek sosem képviseltek olyan meghatározó erőt, mint Nyugat-Európában. Angliában a Thatcher-kormány megtehetette, éppen ennek az ellenkezője miatt. Ott ugyanis a szakszervezetek igen nagy társadalmi erőt képviseltek. Ezzel az erejükkel azonban visszaéltek. Egymást érték a sztrájkok. Nemcsak a szakszervezetek vezetősége által – a tagok megkérdezése nélkül – elrendelt sztrájkok, hanem az úgynevezett „vadsztrájkok” is, amikor egy vállalat vagy vállalatrésztleg munkásai valamely sérelem ürügyén – a szakszervezet jóváhagyása nélkül – hazamentek. (Nem ritkán az igazi ok a szép idő volt.) Mivel a közszolgáltató üzemek (közlekedés, posta, villamos művek, szénbányák – melyek a fűtéshez szükséges szenet szállították –, kórházi ápolónők stb.) is gyakran sztrájkba léptek, s az angolok hol gyalogoltak, hol nem kapták meg a – rendszerint karácsonyi! – postájukat, hol gyertyafénynél töltötték estéiket, hol az utcán feltornyosuló szemét szagát szívták, s az elszaporodó patkányoktól félték. A postások hagyományosan decemberre, a köztisztasági vállalatok dolgozói hagyományosan július-augusztusra, a szénbányászok persze a téli hónapokra időzítették sztrájkjaikat. Így a szakszervezetek és sztrájkok egyre népszerűtlenebbekké váltak, és egyre nagyobb lett megrendszabályozásuk társadalmi támogatása.

Az egyesült államokbeli és angliai sikerei következtében a monetarista politika átterjedt Nyugat-Európára, és mindenütt sikert ért el az infláció csökkentése terén. Ma már a fejlett nyugati országokban nincs

szó arról a valamiről, amit régebben tévesen „kölség-hajtotta infláció-nak” neveztek, s egyetlen kormány sem próbálkozik ott jövedelempolitikával. Részint azért, mert céltalan, részint pedig azért, mert akkor sem volt hatékony, amikor még azt hitték, hogy célravezető.

Az első cél magvalósulására irányuló politikát nevezhetjük *strukturális* jövedelempolitikának, hisz célja a jövedelemstruktúra megváltoztatása. A második cél elérésére irányuló politika *konjunkturális* jövedelempolitika – sokan ezt értik egyedül „jövedelempolitika” alatt – hiszen az infláció mérséklése a konjunktúrapolitika feladata.

Jövedelempolitika Magyarországon

Magyarországon a rendszerváltás óta volt erélyes strukturális és erélyes konjunkturális jövedelempolitika. Az utóbbi, mely fejlett piacgazdaságban egyrészt céltalan, másrészt nem eredményes, hisz nem mérsékli a bérek és fizetések növekedését, Magyarországon szintén céltalan, viszont eredményes.

Céltalan ugyanazon okból, mint ott: költséghajtott infláció nincs. Magyarországon ennek még a gyanúja sem merülhetett fel, hiszen, mint látni fogjuk, a nettó (adózott) bérek mértéke lassabban nőtt, mint az árszint. (Hogy Magyarországon bérinfláció van, azt csak Dr. Kádár Béla állította külkereskedelmi miniszter korában.)

A bérekre és fizetésekre való direkt ráhatás Magyarországon nem csökkentette az inflációt, de eredményes volt a jövedelmek növelésének mérséklése, illetve reálértékük csökkentése terén. Egyrészt a tömegtájékoztatási eszközök segítségével történő meggyőzés (agymosás?) eredményeképpen: „kényszerpályán vagyunk”; „áldozatokra van szükség, hogy kilábaljunk a múlt rendszertől átörökölt válságból”; „felelőtlenség ma már más politikát javasolni, vagy e politika sikerét bérköveteléssel gátolni” és így tovább.

Eredményes volt ilyen értelemben a múlt rendszerből itt felejtett szak-szervezetek magatartása következtében is.

- Ezek egyrészt követik azt a múlt rendszerbeli beidegződést, hogy feladatuk a Párt – illetve újabban: a kormány – politikájának megmagyarázása, népszerűsítése a dolgozók körében.

- Másrészt a szakszervezeti vezetők valamelyik parlamenti párt tagjai és pártfegyelmet kapnának, ha nem ezt tennék. (A rendszerváltástól, 1998 júliusáig valamennyi parlamenti párt támogatta a Valutaalap által diktált, monetáris gazdaságpolitikát, amelynek szerves része volt a restriktív bérpolitika.)

Így a szakszervezetek a bérek és fizetések kialakításában ma ép-púgy nem játszanak szerepet, mint a múlt rendszerben.

Egy kanadai tőzsdeügynökség körlevelében többek között azzal buzdította ügyfeleit magyarországi befektetésre, hogy ott a szakszervezet nem komoly tényező. Ellenkezőleg, nem más, mint „jó vicc”. („*Trade unions are a joke.*”)

- Az „egyeztető tárgyalásokon” a kormány képviselője a tömegtájékoztatási eszközök, bizalmas telefonok, párnyomás által már megpuhított szakszervezeti vezetőket könnyűszerrel rábírija az általa megfelelőnek tartott béremelés elfogadására.

Ami a nyugdíjasokat illeti – és Magyarország lakosságának egyharmada nyugdíjas –, a kormány az egyedüli meghatározó tényező. A nyugdíjakat ugyanis nem egy kormánytól független nyugdíjalapból folyósítják, mint a fejlett országokban, hanem a költségvetésből. Így évről-évre a kormány dönti el, mennyi nyugdíjat fizet.

Így Magyarországon 3,2 millió ember (a nyugdíjasok) jövedelmének alakulását a kormány határozza meg. Ugyancsak a kormány határozza meg annak a 317 ezer embernek a jövedelmét, amelyik munkanélküli segélyből él vagy jövedelempótló támogatást élvez. És a kormány befolyása meghatározó a 3,1 millió bérből és fizetésből élő jövedelmének alakulását illetően. Ez összesen 6,6 millió, vagyis az eltartottakkal együtt mintegy 9 millió. Más szóval: Magyarországon e téren a szocializmusból átörökölt viszonyok 11 évvel a rendszerváltás után, alig változtak. A kormány szerepe a lakosság 90 százaléka jövedelmének alakulása tekintetében vagy kizárólagos, vagy meghatározó.

A jövedelemalakulásra való közvetlen ráhatás jövedelempolitikája tehát Magyarországon még ugyancsak eredményes lehet. A magyarországi strukturális jövedelempolitikára a költségvetés bevételeinek és kiadásaink elemzése során derül fény.

Strukturális jövedelempolitika Magyarországon

A költségvetés bevételeinek és kiadásainak elemzése

A Pénzügyminisztérium 1998-tól nem közli többé az államháztartás konszolidált bevételeit olyan formában, mint a korábbi években, s amely elemzésünk szempontjából mérvadó lenne. Így a bevételeket a központi költségvetés bevételei alapján elemezzük, remélve, hogy következtetéseink jellemzőek az államháztartás bevételeire is. A kiadások elemzésénél teljes képet igyekszünk nyújtani, így azokat az államháztartás kiadásai alapján elemezzük. Elnézést kérünk eme kényszerű következtetlenségért.

Az adóztatás jövedelemkiegyenlítő hatásának mérséklése – a költségvetés bevételei

Az adóztatás súlypontjának a (progresszív) személyi jövedelemadóra való áthelyezése azt jelenti, hogy a kormány növelni akarja az adóztatás jövedelemkiegyenlítő hatását. Ez csak ott van így, ahol jó az adómorál és mindenki az előírásoknak megfelelően fizeti adóját, és ahol a kormány nem akar inflációs adónyereségre szert tenni azzal, hogy nem módosítja az adósávokat úgy, hogy kövessék a névleges jövedelmek inflációs emelkedését.

Magyarországon mindennek a fordítottja igaz. A bérből és fizetésből élők pontosan az előírások szerint fizetik személyi jövedelemadójukat a többi népréteg – s a tehetősebbek éppen ezekhez a néprétegekhez tartoznak – viszont köztudomásúlag él a lehetőséggel, hogy adóját legális, sőt nem ritkán illegális eszközökkel csökkentse. Másodsor, Magyarországon a kormány is élt a lehetőséggel, hogy az 1990–1997-es ügető infláció idején az adósávok manipulálásával inflációs adónyereségre tegyen szert. Ez jól látható az 4. táblázat 3. és 4. sorainak összehasonlításakor. Az adózott (nettó) átlagkereset forintértéke 1999-ig jóval lassabban nőtt, mint a bruttó átlagkereseté. Megjegyzendő, hogy az 1998-ban hivatalba lépett kormány a jelek szerint véget akar vetni ennek a bérből és fizetésből élők legjobban sújtó inflációs adódézmának. A 2000. évi költségvetés előrejelzései szerint ugyanis 1999 és 2002 között azonos mértékben nő a bruttó és nettó átlagkereset forintértéke.

1. A központi költségvetés bevételei¹⁾

	Milliárd Ft folyó áron					Milliárd Ft 1989-es áron					Index összehasonlító áron, 1989=100					Az összbevétel százalékban				
	1989	1996	1998	2000	2002	1989	1996	1998	2000	2002	1989	1996	1998	2000	2002	1989	1996	1998	2000	2002
	Teljesítés	Teljesítés	Teljesítés	Előirányzat	Irányszám	Teljesítés	Teljesítés	Teljesítés	Előirányzat	Irányszám	Teljesítés	Teljesítés	Teljesítés	Előirányzat	Irányszám	Teljesítés	Teljesítés	Teljesítés	Előirányzat	Irányszám
	1	2	3	4	5	6	7	8	9	10	11	12	13	14	15	16	17	18	19	20
Gazdálkodó szervek befizetései ²⁾	224	399	377	475	513	224	81	57	61	61	100	36	25	27	27	42	19	14	14	14
Fogyasztáshoz kapcsolódó adók ²⁾	231	737	1117	1519	1755	231	150	167	196	208	100	65	72	85	90	43	36	43	45	47
Lakossági befizetések ²⁾	44	419	520	703	809	44	85	78	91	96	100	193	177	207	218	8	20	20	21	21
Egyéb ²⁾	36	524	610	700	677	36	106	91	90	80	100	294	253	250	222	7	25	23	20	18
Ebből: a pénzügyintézetek nyereségadója és osztaléka ³⁾	21	16	18	22	30	21	3	3	3	4	100	14	14	14	19	4	1	0,5	0,6	0,8
Összes bevétel ⁴⁾	535	2079	2624	3397	3752	535	422	393	438	445	100	79	71	82	83	100	100	100	100	100
Emlékeztető: Fogyasztói árindex, 1989=100	100	493	667	776	844															

1) A Pénzügyminisztérium az államháztartás konszolidált bevételeit 1998 óta nem közli többé a fenti bontásban. Így a táblázat csupán a központi költségvetés bevételeit tartalmazza.
2) A részletezést lásd a költségvetési politikáról szóló tanulmány 2. táblázatában a Gazdaság és Társadalom későbbi számában.
3) MNB nélkül.
4) Privatizációs bevételek nélkül.

A szerző számításai Az alapadatok forrása:

KSH: Magyar Statisztikai Évkönyv

Pénzügyminisztérium: T/1658. számú törvényjavaslat a Magyar Köztársaság 2000. évi költségvetéséről

Az a tény tehát, hogy Magyarországon 1989 és 1998 között az adóztatás súlypontja a gazdálkodó szervezetek befizetéseiről főképpen a lakossági befizetésekre (ezek zöme személyi jövedelemadó) helyeződött át – részarányuk az adóbevételekből 8%-ról 20%-ra nőtt, reálértékük közel megduplázódott (lásd az 1. táblázatot) – nem jelenti azt, hogy Magyarországon a rendszerváltás óta megnőtt az adóztatás jövedelemkiegyenlítő hatása. Ellenkezőleg: valószínűleg valamelyest inkább csökkent, hiszen a gazdálkodó szervezetet terhelő adók reálértéke 1989 és 1998 között 75%-kal csökkent, részarányuk az összes adóbevételekből pedig 42%-ról 14%-ra esett. 1989-ben ezeket az adókat és osztalékokat az állami vállalatok fizették a költségvetésnek, vagyis az állam az államnak. Ma a túlnyomóan magánosított vállalati szektorban az adók 75%-os reálcsökkenésének haszonélvezői a vállalatok részvényesei, tehát az ország és a külföld tehetősebb rétegei.

Az, hogy Magyarországon 1989 és 1996 között gazdasági válság volt, hogy ennek következtében a legtöbb vállalat nyeresége csökkent, sok pedig veszteségesé vált, csak részbeni magyarázat ezeknek a befizetéseknek a csökkenésére. Ugyanis reálértékük a 2000. évi előirányzat szerint az 1998-at követő fellendülés idején is csak 7%-kal nő (két év alatt!) és arányuk az összbevételben belül változatlan marad még 2002-ben is, holott a kormány erre az időszakra a BHT évi 4,5-5%-os reálnövekedését irányozott elő.

A drámai csökkenésnek tehát más okai vannak.

- 1996-ban az az évben hozott adótörvény bevezette Magyarországon a világ egyik legalacsonyabb társasági adókulcsát, s még az az alól való kivételeket is négy oldalra csökkentette;
- 1989 és 1996 között az állami vállalatok legnagyobb részét magánosították úgy, hogy többségüket külföldieknek adták el. A külföldi beruházó viszont 5 évig mentesül a társasági adó fizetése alól;
- 1989-ben a túlnyomóan állami tulajdonban lévő vállalatok nemcsak társasági adót, hanem osztalékot is fizettek a központi költségvetésbe. (Ezt is tartalmazza a 42%-os részesedés.) A magánosítás után természetesen nem fizetnek az államnak osztalékot;

- meghonosult Magyarországon is a nyugati könyvelési technika, amelynek ezeregy módszere van a fizetendő adó legális módon való csökkentésére – hogy az igencsak elterjedt adócsalást ne is említsük.

Mindez talán megmagyarázza a gazdálkodó szervek adóbefektetési részarányának csökkenését 1996-ig. A megválaszolatlan kérdés azonban az, hogy miért csökkent az arány 1996 és 1998 között, és miért maradt szinten az előirányzat és irányszámok szerint a későbbi években is, holott a magánosítás befejeződött, a külföldi beruházóknak kijáró türelmi idő letelt vagy hamarosan letelik, a nyugati könyvelési módszer összes adócsökkentő fogása már alkalmazásban van.

Különös figyelmet érdemelnek a pénzügyintézetek befizetései. Mint láttuk, ezek eddig a kormánytól sok száz milliárd forint értékű államkötvényt kaptak ajándékba, melyek hozama valaha meghaladta az éves 30%-ot, s hozamuk még 1999-ben is 12-15% között volt. Ezek nyereségadója és osztaléka – itt még számottevő az állami tulajdon – 1989 és 1998 között az összbevétel 4%-áról annak 0,5%-ára csökkent, s a 2000. évi költségvetés is csak marginális részarány-növekedést irányoz elő a jövőben. Lehetséges volna, hogy mindez szándékos és része az egymást követő kormányok adóztatási elgondolásának?

Az államháztartás kiadásai

Az államháztartás kiadásainak vizsgálatánál figyelmünket arra összpontosítjuk, amit a Pénzügyminisztérium „jóléti kiadásoknak”, mi „humánfejlesztési beruházásoknak” nevezünk. A 2. és 3. táblázat ezeknek csak egy részét – a nagyobbik részét – tünteti fel, mert csak ezekre a kiadásokra vannak legalább nagyjából összehasonlítható idősorok.

1989 és 1993 között a bruttó hazai termék reálértéke 18,2%-kal csökkent (2. táblázat, 14. sor). Közgazdasági logika szerint az államháztartás bevételei reálértékének hasonló arányban kellett volna csökkenniük, hiszen ilyenkor csökkennek a jövedelmek (tehát csökkennek a fogyasztáshoz kapcsolt adók) és csökken – esetleg veszteségessé válik – a vállalati nyereség (csökkennek a gazdálkodó szervek befizetései). Ez, mint a 2. táblázat 12. sora mutatja, nem következett be: a bevételek reál-

értéke csak 12%-kal csökkent. Ez is jele annak, hogy a költségvetés ebben az időszakban jelentős inflációs nyereségre tett szert. A kiadások reálértéke viszont a gazdasági visszaesés esetén kevésbé csökken, mint a bruttó hazai termék, mert ilyenkor – a takarékosági intézkedések ellenére – megnőnek a költségvetés kiadásai: munkanélküli segély, egyéb szociális juttatások. Ez így is történt. A kiadások reálértéke 1989 és 1993 között csak 11%-kal csökkent.

Bár a bevétel reálértéke kevésbé csökkent, mint a bruttó hazai terméké, megtakarításokra mégis szükség volt. Az Antall–Boross-kormány ezeket más területeken kereste. Néhány humánfejlesztési beruházás reálértékét drasztikusan csökkentette ugyan – tudományos kutatás, családi pótlék, sport, nyugdíj, GYES, GYED, táppénz –, mások reálértékét szinten tartotta, sőt növelte: oktatás, társadalombiztosítás egésze, egészségvédelem, kultúra. Így a humánfejlesztésre fordított összkiadás nagyjából szinten maradt 1989 és 1994 között (lásd a 3. táblázat sorait 9-től 16-ig).

1994-től kezdve a kamatkiadások az említett okokból jelentősen megnöttek. Újabb megtakarításokra volt szükség a kiadási oldalon. Az „egyéb” magtakarítási lehetőségeket azonban az Antall–Boross-kormány lényegében már kimerítette. Megtakarítási lehetőség – az akkori kormány szemlélete szerint – csupán a humánfejlesztési beruházások terén adódott, s Bokros Lajos Pénzügyminiszter nagy energiával látott hozzá a „koraszülött jóléti állam” felszámolásához. Amint a 13. táblázat adatai mutatják, két év alatt (1995-ben és 1996-ban – hisz Bokros utóda végrehajtotta Bokros programját) az oktatásra fordított kiadások reálértéke 22%-kal, a társadalombiztosításra fordítottaké 18%-kal, a családi pótléké 37%-kal, az egészségvédelemre fordítottaké 14%-kal, a kulturális kiadásoké 28%-kal csökkent és így tovább. A humánfejlesztési kiadások reálértéke összesen 22%-kal csökkent ez alatt a két év alatt (3. táblázat, 8. sor). Így azok a BHT 34%-áról annak 27%-ára estek vissza (2. táblázat, 7. sor).

Ugyanakkor a kamatkiadások 1989 és 1996 között a kiadások 5,6%-áról azok 16,2%-ára, a BHT 3,6%-áról annak 9,2%-ára emelkedtek. Csúcspontjukat 1997-ben érték el, amikor is 1867 milliárd kamatmentes adósság kamatozó adóssággá való változása összegüket több mint 160 milliárd forinttal emelte (2. táblázat, 6. és 8. sora).

2. Az államháztartás humánfejlesztési beruházásai és kamatkiadásai

	1989	1990	1991	1992	1993	1994	1995	1996	1997	1998	1999	2000	2002
	Előirányzat											Irányszám	
MILLIÁRD FORINT													
1. Humánfejlesztési beruházás	485	610	862	1027	1248	1474	1646	1849	2183	2621	2891 ^{rb}	3164 ^{rb}	3558 ^{rb}
2. Kamatkiadás	62	64	94	166	161	360	518	636	850	790	798	803	724
INDEX, 1989=100													
3. Humánfejlesztési beruházás	100	126	178	212	257	304	339	381	450	540	596 ^{rb}	652 ^{rb}	734 ^{rb}
4. Kamatkiadás	100	103	152	268	271	581	835	1026	1371	1247	1287	1295	1168
A KIADÁSOK SZÁZALÉKÁBAN													
5. Humánfejlesztési beruházás	44	48	53	50	56	46	46	47	45	52	55 ^{rb}	55 ^{rb}	57 ^{rb}
6. Kamatkiadás	5,6	5,0	5,8	8,1	7,2	11,1	14,6	16,2	17,5	15,6	15,1	14,0	11,5
A BHT SZÁZALÉKÁBAN													
7. Humánfejlesztési beruházás	28	29	35	35	35	34	29	27	26	26	25 ^{rb}	25 ^{rb}	24 ^{rb}
8. Kamatkiadás	3,6	3,1	3,8	5,6	4,5	8,2	9,2	9,2	10,0	7,8	6,9	6,4	4,8
EMLÉKEZTETŐ													
MILLIÁRD FORINT													
9. Összes bevétel, privatizációs bevételekkel együtt	1064	1279	1589	1894	2449	3061	3353	3985	4693	4418	4872	5282	5861
10. Összes kiadás kamatfizetéssel együtt	1113	1271	1628	2050	2598	3229	3545	3931	4845	5050	5302	5716	6272
11. Bruttó hazai termék	1722	2089	2498	2942	3548	4365	5614	6894	8541	10086	11565	12530	14930
INDEX ÖSSZEHASONLÍTÓ ÁRON, 1989=100													
12. Összes bevétel, privatizációs bevételekkel együtt	100	93	86	83	88	93	79	76	76	62	63	64	65
13. Összes kiadás kamatfizetéssel együtt	100	88	84	86	89	93	80	72	75	68	65	66	67
14. Bruttó hazai termék	100	96	85	82	81,8	84	85	86	90	95	99	103	115
A BHT SZÁZALÉKÁBAN													
15. Összes bevétel, privatizációs bevételekkel együtt	62	61	64	64	69	70	60	58	55	44	42	42	39
16. Összes kiadás kamatfizetéssel együtt	65	61	65	70	73	74	63	57	57	50	46	46	42

Forrás: 1. sor: 3. táblázat, 8. sor

Többi adat: KSH: *Magyar Statisztikai évkönyvek* és szóbeli felvilágosítás, valamint

Pénzügyminisztérium: *2000. évi költségvetés*

Az összehasonlító áron számított indexek deflátorá a fogyasztói árindex

3. Az államháztartás főbb humánfejlesztési beruházásai

	1989	1990	1991	1992	1993	1994	1995	1996	1997	1998	1999	2000	2002
	Előirányzat											Irányszám	
MILLIÁRD FORINT. FOLYÓ ÁRON													
1. Oktatás	87	110	143	179	232	278	307	341	426	493	509	576	636
2. Társadalombiztosítás	217	278	446	523	625	737	838	953	1138	1397 ^{rb}	1717 ¹⁾	1847 ¹⁾	2119 ¹⁾
2.1 ebből: Nyugdíj	156	202	263	306	392	498	582	670	805	834	943	1027	1145
2.2 Táppénz, GYES, GYED	30	38	45	50	57	70	72	69	76	79			
3. Családi pótlék	53	64	82	92	107	103	100	95	105	120			
4. Egészségvédelem	70	96	129	155	187	242	273	326	382	462	503	555	606
5. Kultúra	21,5	25,8	32,0	42,1	57,0	68,0	79,4	77,9	60,7	69,9	75	91	90
6. Tudományos kutatás	33,8	33,7	27,1	31,6	35,3	40,3	42,3	46,0	64	71	} 87 ^b	} 95 ^b	} 107 ^b
7. Sport	2,5 ^b	2,75	3,25	3,91	4,38	6,11	6,62	10,1	6,7	8,3			
8. ÖSSZESEN	485	610	862	1027	1248	1474	1646	1849	2183	2621	2891 ^{rb}	3164 ^{rb}	3558 ^{rb}
INDEX ÖSSZEHAJONLÍTÓ ÁRON, 1989=100													
9. Oktatás	100	98	95	96	102	103	89	80	84	85	80	85	87
10. Társadalombiztosítás	100	99	118	113	110	109	97	89	90	96			
10.1 ebből: Havi átlagnyugdíj	100	98	90	86	82	85	75	69	69	74			
10.2 Egy táppénzes napra jutó kiadás ^{b)}	100	91	n. a.	n. a.	87	85	75	71	68	66			
10.3 GYES – egy gyermekre jutó havi átlag	100	96	96	91	86	88	78	72	79	77			
10.4 GYED – egy gyermekre jutó havi átlag	100	93	88	89	90	85	79	76	78	97			
11. Családi pótlék havonta, családonként	100	85	79	72	68	59	45	37	38	39			
12. Egészségvédelem	100	106	106	103	103	111	98	95	94	99	99	102	103
13. Kultúra	100	95	86	92	101	102	93	73	48	49	48	55	50
14. Tudományos kutatás	100	78	46	43	40	38	31	28	32	31	} 33	} 34	} 35
15. Sport	100	85	75	73	67	78	66	82	46	50			
16. ÖSSZESEN	100	98	102	99	98	98	85	77	77	81	82	84	87

A rendszerváltás után csak fokozatosan történt az európai fogalmi és tartalmi meghatározások átvétele. Így egyes tételek tartalma a tárgyidőszak alatt bővült vagy csökkent, ami az alapadatokban és az indexszámokban „ugrásokat” és „eséseket” idézett elő. Így az adatok, főképpen az indexszámok egyik évről a másikra való változása kevésbé irányadó, mint egy-egy tételnek az egész időszak alatti változása.

1) Társadalombiztosítási és jóléti szolgáltatások. Az utóbbiak többek közt tartalmazzák a családi pótlékot, táppénzt, a GYES-t és a GYED-et.

Összeállította a szerző. **Forrás:** KSH: Magyar statisztikai évkönyvek

Pénzügyminisztérium: Törvényjavaslat a Magyar Köztársaság 2000. évi költségvetéséről

A két táblázat adatai azt mutatják, hogy az 1998 júliusában hivatalba lépett kormány a humánfejlesztési beruházások terén a leírt irányzatokat megállította és – óvatosan bár, de – visszafordította. A „koraszülött jóléti állam” felszámolása, a jelek szerint, nem cél többé. Ellenkezőleg: a humánfejlesztési beruházások reálértéke az irányszámok szerint 2002-re 1997-hez viszonyítva 13%-kal fog növekedni (s egyszer talán majd eléri az 1989-es szintet – lásd a 3. táblázat 16. sorát).

A kamatkidadások terén radikális változást hozott az infláció mérséklődése és ezzel a kamatlábak csökkenése. Az adósság tovább nő, hisz az adósságcspadában az adósság önmagát növeli, de az összkamat csökken – még abszolút értékben is, arányaiban pedig még inkább (2. táblázat, 2., 4., 6., 8. sor).

Jövedelemcsoportosítás

„... a jövedelemelosztási viszonyoknak a vállalkozások javára történő gyors megváltoztatásával a gazdaság akkumulációs – tőkevonzó képességének gyors növekedését igényli...” (sic!)

„A gazdasági stratégia megvalósítása során (...) megindul a kívánatos jövedelemátcsoportosítás a vállalkozói szféra javára.”

*Pénzügyminisztérium: A magyar kormány középtávú gazdasági stratégiája,
1995. szeptember*

A fenti idézetek a Bokros Lajos pénzügyminiszter elgondolásait tükröző dolgozat első oldalán található.

Van adott nemzeti jövedelem. Ha azt valamely „szféra” javára átcsoportosítják, akkor ez csak más „szférák” kárára történhet. A dolgozat nem hagy kétséget a felől, hogy a más szféra a bérből és fizetésből élők csoportja lesz. A dolgozat nem mondja ugyan, de amint a továbbiakban kitérünk, volt egy másik réteg is, amelynek kárára a jövedelemátcsoportosítás megtörtént, s ez a nyugdíjasok csoportja volt.

A jövedelemátcsoportosítás lehet olyan, hogy a „károsult” és „kedvezményezett” néprétegek reáljövedelme egyaránt nő, de az utóbbiaké gyorsabban, mint az előbbieké. Lehet olyan is, hogy a kedvezményezett népcsoporté nő, a másiké csökken. Mint látni fogjuk, Magyarországon az utóbbi történt.

A progresszív adóztatás jövedelemkiegyenlítő hatása Magyarországon csökken azáltal, hogy az adóztatás súlypontja egyre inkább a bérből és fizetésből élők vállára nehezedik. Ezt jelenti a fogyasztási adó részarányának növekedése az összes adóbevételen belül, és ezt jelenti a jövedelmi adó részarányának növekedése is, hiszen azt a bérből és fizetésből élők pontosan a törvény előírásai szerint fizetik, míg a többi néprétegeknek, többségében a tehetősebb rétegeknek, számos eszköz áll rendelkezésére ahhoz, hogy adójukat legális vagy illegális módon csökkentsék. Ehhez járult a Bokros pénzügyminiszter által 1995 szeptemberében meghirdetett, de már az év eleje óta alkalmazott jövedelemátcsoportosítás a kiadási oldalon: a humánfejlesztési beruházások terhére, amelyekből az egész társadalom részesül, a kamatkiadások javára, amelyből főként a bankok és ezek részvényesei részesülnek.

Ha egyszerre folyik a jövedelemátcsoportosítás strukturális, tehát költségvetési eszközökkel, valamint a konjunkturális, azaz egyszeres ráhatás módszereivel, akkor nehéz a strukturális és a konjunkturális jövedelempolitika jövedelemátcsoportosító hatását statisztikailag szétválasztani. (A kettőnek együttes magyarországi hatását a következőkben fogjuk számokkal érzékeltetni.) Itt csupán elméleti példával illusztráljuk, hogyan „működik” a költségvetési eszközökkel végrehajtott jövedelemátcsoportosítás a szegényebb néprétegektől a tehetősebb néprétegek javára.

Kiindulópontként tételezzük fel a következőket:

A társadalom 100 háztartásból áll. Ebből 90-nek az évi jövedelme 400 ezer forint, 10-é 2 millió, vagyis a jövedelemarány 1:5. Tegyük fel továbbá, hogy a progresszív adóztatás sávjainak kulcsa 400 ezer forintos jövedelemig 20%, 400 001 forinttól 1 millióig 30%, 1 millió fölül 40%. Tegyük fel azt is, hogy a kiinduló évben mindenki pontosan fizeti az adóját. Így 90 háztartás adózás utáni jövedelme 320 000 forint, 10-é 340 000 forint. Vagyis a progresszív adóztatás eredményeképpen a jövedelemarány lecsökkent 1:4,19-re.

Ha a kormány a beszedett összes adót $[90 \times 80\,000] + (10 \times 640\,000) = 13,6$ millió] egyenlően osztja el, a 100 család között kormányszolgáltatások formájában, akkor mindegyiknek juttat 136 000 forintot. A szegényebb néprétegek – nevezzük őket bérből és fizetésből élőknek – összes jövedelem tehát $(320\,000 + 136\,000 =)$ 456 000 forint, a tehetősebbeké

(1 340 000 + 136 000 =) 1 476 000 forint, vagyis a jövedelemarány tovább csökkent 1:3,24-re.

Tegyük fel, hogy 6 év során a jövedelmek névértéke megsokszorozódik, de reálértékük változatlan marad. (Ez Magyarországon természetesen nem így történt, hiszen a bérből és fizetésből élők, valamint a nyugdíjasok reáljövedelme csökkent, a tehetősebb rétegeké pedig nőtt. E tényt itt nem vesszük figyelembe, hisz célunk a kormány jövedelempolitikájának elméleti illusztrálása.) A kormány az adósávokat nem emeli a bruttó jövedelmek inflációs növekedésének arányába, így jelentős inflációs adóbevételekre tesz szert. Ennek következtében 6 év alatt a bérből és fizetésből élők adózás utáni évi reáljövedelme 320 ezer forintról – mondjuk – 280 ezer forintra csökken, a befizetett adó reálértéke pedig 80 ezer forintról 120 ezerre nő. Ugyanakkor az évi 2 millió forint átlagjövedelmű réteg adójának reálértéke marad a korábbi 660 ezer forint, mert – feltételezésünk szerint – az adóalanyok ügyessége közömbösíti a kormány inflációs adóbevételek szerzésére irányuló törekvését. Az adózott jövedelem – 280 ezer és 1 millió 340 ezer forint – aránya tehát nem a korábbi 1:4,18, hanem 1:4,70. Az adóztatásnak tehát úgyszólván nincs többé jövedelemkiegyenlítő szerepe. Lássuk az újraelosztásban bekövetkezett változásokat!

A költségvetés összjövedelem tehát:

$$\begin{aligned} 90 \times 120\,000 &= 10\,800\,000 \\ 10 \times 660\,000 &= \underline{6\,600\,000} \\ \text{Összesen:} & \quad 17\,400\,000 \text{ forint} \end{aligned}$$

Ezt a 17,4 millió forintnyi bevételt a kormány most már nem osztja el teljes egészében egyenlőképpen. Az összeg 20%-a (3,48 millió) a tehetősebb 10%-hoz kerül kamatfizetés formájában, ami családonként 348 ezer forint, csupán a maradék 13,92 milliót osztja szét egyenlőképpen, vagyis minden család kap 139 200 forintot.

	Alacsony jövedelem	Magas jövedelem	Jövedele- marány
	1	2	3(=2/1)
1. Bruttó jövedelem családonként	400 000	2 000 000	1:5
2. Adózás után	280 000	1 340 000	1:4,79
3. Kamat		0 348 000	
4. Kormányszolgáltatás	139 200	139 200	
5. Jövedelem adózás és újraelosztás után (2+3+4)	419 000	1 827 200	1:4,36

Vagyis az adóztatás és újraelosztás utáni jövedelemarány 1:3,224-ről 1:4,36-ra nőtt. Az időszak elején – nincs inflációs adónyereség, mindenki pontosan megfizeti az adóját, nincs kamatteher – a két népréteg jövedelme adózás és újraelosztás után évi 456 000, illetve 1 476 000 forint volt. Úgy is lehet tehát mondani, hogy az említett fejlemények – túlnyomóan kormányintézkedések – következtében minden szegény család jövedelméből évi 36 800 forint a tehetősebb néprétegekhez került, akiknek adózott összjövedelme így családonként évi 351 200 forinttal nőtt. Ismét hangsúlyozzuk: példánk elméleti.

Magyarországon valami ilyesféle történt a rendszerváltást követő években, majd pedig felgyorsult a folyamat 1995-ben és 1996-ban. Erre utalnak a következő tények.

Bevételi oldalon:

- a lakossági befizetések reálértékének és arányának növekedése (1. táblázat). Szem előtt tartva azt, hogy ezek alól a többségében szegényebb jövedelműekhez tartozó bérből és fizetésből élők egyáltalán nem vonhatják ki magukat, a nagyrészt a tehetősebbek közé tartozó szabadfoglalkozásúak, vállalkozók, tőkejövedelemből élők viszont igen, s ezzel a lehetőséggel e néprétegek Magyarországon élnek is;
- a kormány 1990 és 1996 között jelentős inflációs bevételekre tett szert. Elsősorban a bérből és fizetésből élők rovására;
- a gazdálkodó szervek adóbefizetései ugyanakkor jelentősen csökkentek mind reálértékben, mind pedig az összbevétel százalékában, és szinte brutális módon csökkent a pénzintézetek nyereségadója és osztaléka, még folyó áron is (1. táblázat).

Kiadási oldalon:

- az újraelosztás módosult a tehetősebb néprétegek és a szegényebb néprétegek kárára: kamatkidadások növekedése, humánfejlesztési beruházások csökkenése (2. táblázat, 3-tól 8. sorig).

1990 és 1996 között a költségvetési eszközökkel végrehajtott strukturális jövedelemátcsoportosítást erősítette, felgyorsította a kormány konjunkturális jövedelempolitikája.

Konjunkturális jövedelempolitika Magyarországon

A jövedelmek alakulása

Hogy hogyan alakult a bérből és fizetésből élők keresete a kormány meghatározó *ráhatása*, valamint hogyan változtak a nyugdíjak a kormány döntése következtében, azt a 4. táblázat adatai mutatják.

A havi nettó reálkereset minden évben csökkent, kivéve a választások közeledtével. A Boross-kormány idején későn, a Horn-kormány idején talán jól időzítve (5. sor). A csökkenés 1996-ra 24%-ot tett ki.

Az átlagnyugdíj vásárlóértéke minden évben csökkent, kivéve a választások közeledtével 1994-ben. 1996-ra az átlagnyugdíj vásárlóértéke már 31%-kal alacsonyabb volt, mint 1989-ben (8. sor).

1989-ben a négytagú városi család átlagos havi jövedelme még közel 20%-kal haladta meg ugyanennek a családnak a létminimumát. 1993-94-ben a létminimum körül ingadozott (12. sor).

1989-ben az átlagnyugdíj még közel 23%-kal haladta meg a városban, egyszemélyes háztartásban élő nyugdíjas létminimumát. 1993-re és 1994-re a nyugdíj majdnem a létminimum színvonaláig süllyedt (14. sor).

Az utóbbi két pontban foglaltakat tapasztalva és a nemzetközi szervezetek – pl.: Világbank – útmutatásait követve a kormány 1995-ben betiltotta a létminimum-számítások közzétételét.

Ilyen arányú reáljövedelem-csökkentés bármely fejlett demokratikus országban országos sztrájkokat, tüntetéseket, esetleg zendülést váltott volna ki. Magyarországon sztrájk, tüntetés csak elvétve fordult elő és semmiféle hatást sem gyakorolt a kormány politikájára. E politikát valamennyi parlamenti párt támogatta. A politikusok nézeteit a tömegtájékoztatói eszközök szelvében hosszában terjesztették. Az ellenvéleményt a politikusok eleve „felelőtlenek”, „demagógnak” bélyegezték. Így az a sajtóban alig kapott teret.

4. A nettó átlagkeresetek és a nyugdíjak alakulása

	1989	1990	1991	1992	1993	1994	1995	1996	1997	1998	1999	2000	2002
													Előrejelzés
AZ ALKALMAZÁSBAN ÁLLÓK HAVI ÁTLAGKERESETE¹⁾	F o r i n t												
1. Bruttó	10 571	13 446	17 934	22 294	27 173	33 309	38 900	46 837	57 270	67 764	77 200 ²⁾	83762	95897
2. Nettó	8 165	10 108	18 948	15 628	18 397	23 049	25 891	30 544	38 145	45 162	50 100 ²⁾	54359	62234
	l n d e x, 1 9 8 9 = 1 0 0												
3. Bruttó	100	127	170	211	257	315	368	443	542	641	730	782	907
4. Nettó	100	124	159	191	225	282	317	374	467	553	614	666	762
5. A nettó kereset reálértéke	100	96	91	89	86	91	79	76	80	83	84	86	90
ÁTLAGNYUGDÍJ	F o r i n t												
6. Átlagnyugdíj	5 318	6 683	8 341	9 747	11 503	13 977	16 030	18 113	21 473	26 105	29 639		
	l n d e x, 1 9 8 9 = 1 0 0												
7. Átlagnyugdíj	100	126	157	183	216	263	301	341	404	491	557		
8. Az átlagnyugdíj reálértéke	100	98	90	86	82	85	75	69	69	74	76		
ÁTLAGJÖVEDELEM ÉS LÉTMINIMUM													
9. Havi családi pótlék 2 gyerekre	3365	4223	5140	5827	6200	6500							
10. Négytagú család havi nettó átlagjövedelme [(1x2)+9]	19695	24439	31036	37083	42994	53448							
11. Négytagú városi család havi nettó létminimuma	16480	21196	29205	34977	43897	52349							
12. Családi átlagjövedelem / létminimum (10/11)	120	115	106	106	98	102							
13. Magányos városi nyugdíjas havi létminimuma	4330	6240	7651	9035	11376	13559							
14. Átlagnyugdíj / létminimum (6/13)	123	107	109	108	101	103							
1) Alkalmazásban állók = bérből és fizetésből élők													
2) A KSH jelentő (1999/12) című közlemény forint és százalékos növekedést jelző adatai nincsenek összhangban a Magyar statisztikai évkönyv 1998-ban közölt forrásokkal													

Forrás: 1989-1998: KSH: Magyar statisztikai évkönyvek;

1999: A KSH jelentő, 1999/12;

2000, 2002: Pénzügyminisztérium: A Magyar Köztársaság 2000. évi költségvetése

A széles néprétegek, köztük az érintettek, tehát apatikusan beletörődtek abba, hogy ez az ára a „szocializmusból átöröklött” gazdasági válságból való kilábalásnak (holott a gazdasági válságot az ország nem a szocializmusból örökölte, hanem a rendszerváltás utáni kormányok politikája idézte azt elő) és mindez a gazdasági rendszerváltás „elkerülhetetlen” velejárója.

Így a magyar bérből és fizetésből élők, valamint nyugdíjasok szinte hangtalanul viseltek el egy olyan arányú reáljövedelem-csökkenést, amely egyike volt a legnagyobbaknak azok közül, amelyet kormány politikája valahol, valaha is előidézett.

Ugyanakkor egy 3-400 ezer keresőt számláló réteg jövedelme – szabad foglalkozásúak, vállalkozók, tőkejövedelemből élők – jelentősen megnőtt. 1997-re névértékben az 1991-esnek a 4,8-szeresére emelkedett a bérből és fizetésből élők jövedelmének 2,8-szeres növekedésével szemben (lásd az 5. táblázat 3. és 4. sorát).

5. A jövedelempolitika két mutatója

	1991	1992	1993	1994	1995	1996	1997
	Milliárd forint						
1. Munkavállalói jövedelem	1386	1605	1927	2216	2557	3147	3839
2. Bruttó működési eredmény és vegyes jövedelem	728	882	1087	1521	2114	2698	3487
	Index, 1991=100 – Folyó áron						
3. Munkavállalói jövedelem	100	116	139	160	184	227	277
4. Bruttó működési eredmény és vegyes jövedelem	100	121	149	209	290	371	478
	A B H T s z á z a l é k á b a n						
5. Munkavállalói jövedelem	55	55	54	51	46	46	45
6. Bruttó működési eredmény és vegyes jövedelem	29	30	31	35	38	39	41
Valamennyi jövedelem adózás előtti (bruttó)							
A működési eredmény ezen felül még azért is bruttó, mert nincs belőle levonva az állóeszközök értékcsökkenése.							
A munkavállalói jövedelem tartalmazza a bruttó béreket és fizetéseket, valamint a munkavállalók és a munkaadók társadalombiztosítási hozzájárulását.							

Forrás: 1., 2. sor: KSH: Magyar statisztikai évkönyvek
Többi adat: a szerző számításai

A jövedelemátcsoportosítás méretei

Most már lehetőség nyílik arra, hogy statisztikailag érzékeltessük a strukturális és konjunkturális jövedelempolitika együttes jövedelemátcsoportosító hatását Magyarországon. Ez már a 5. táblázat adataiból is kitűnik: a munkavállalói jövedelem aránya a bruttó hazai terméken belül 1991 és 1997 között 55%-ról, 45%-ra csökkent, míg a vállalkozói jövedelmeké 29%-ról 41%-ra nőtt (5. és 6. sor).

A táblázat adatai következtetni engednek a jövedelmi olló szétnyílására, de csak letompított formában. A „munkavállalói jövedelmet” ugyanis felduzzasztja a vállalatvezetők és felső káderek gyakran többmilliós havi fizetése, a „bruttó működési eredményt és vegyes jövedelmet” pedig jelentősen mérsékli az a körülmény, hogy sok tízezer kisiparos, kiskereskedő és kisparaszt jövedelme is ebbe a kategóriába tartozik.

A szegényebb néprétegektől a tehetősebb néprétegek javára történő jövedelemátcsoportosítást a jövedelemolló szétnyitása érzékelteti a legjobban. (Jövedelemolló: a tehetősebb néprétegek átlagjövedelme a szegényebb néprétegek átlagjövedelméhez viszonyítva. Ha az arány nő, az olló „szétnyílik”, ellenkező esetben „összecsukódik”). A jövedelemolló szétnyílását, összecsukódását az összehasonlító jövedelemstatisztika mutatja.

Az ilyen statisztika többféle módszert használ a jövedelmek összehasonlítására. Az egyik például az, hogy a lakosságot, mondjuk öt, egyenlő létszámú csoportra osztják. Majd a jövedelmeket nagyság szerint sorba rakják, és a lakossági létszám ötödeként csoportosítják. Ezután kiszámítják a legalacsonyabb jövedelmű ötöd átlagjövedelmét, a második legalacsonyabb jövedelmű ötödét és így tovább. Végül megnézik, hogy a legmagasabb jövedelmű ötöd átlagjövedelme hányszorosa a legalacsonyabbnak (jövedelemolló). A KSH 1998 óta ezt a módszert használja. A közgazdász természetesen csak ennél jóval hosszabb idősorokból tud mérvadó következtetéseket levonni a jövedelemolló szétnyílására vagy összecsukódására. (Lásd a 6. táblázat utolsó sorát.)

A másik módszer az, hogy a lakosság helyett a nemzeti jövedelmet osztják fel, mondjuk öt egyenlő nagyságú sávra. Ha a nemzeti jövedelem például 1000 milliárd forint, akkor 200 milliárdos sávokra. A jövedelmeket ismét sorba rakják nagyság szerint, s kimutatják, hogy a legalacsonyabb jövedelműek közül hány lakos osztozik az első 200 milliárdon, a valamivel magasabb jövedelműek közül hány a második 200 milliárdon és így tovább. Mi-

nél kisebb az egyes sávokba besorolt jövedelemélvezők közötti számbeli különbség, annál egyenletesebb a jövedelem-eloszlás, és fordítva.

A Központi Statisztikai Hivatal 1992 óta publikál olyan adatokat, amelyekből *következtetni* lehet a magyarországi jövedelemelőző szétnyílására az azóta eltelt időszakban. Ez a lakosság fogyasztási kiadásainak alakulása és lakosságtizedek szerinti csoportosítása a legkevesebbet fogyasztó tizedtől a legtöbbet fogyasztóig úgy, ahogy a fenti első módszerben a jövedelemre vonatkozóan leírtuk. Mi ezt az áttekinthetőség kedvéért ötödökre egyszerűsítettük (6. táblázat).

6. A háztartások éves fogyasztási kiadásai

	1.	2.	3.	4.	5.	5./1.
	ötöd					
	d ¹⁾					
<i>Folyó áron</i>	e z e r f o r i n t / f ő					
1992	95	108	121	144	198	2,08
1993	88 (?)	112	131	153	217	2,47
1994	107	130	154	175	255	2,38
1995	121	152	182	209	312	2,58
1996	141	177	213	245	362	2,57
1997	159	208	243	290	415	2,61
1998	188	243	280	334	489	2,60
1999	203	273	319	386	583	2,87
A kiadások reálértéke	l n d e x, 1 9 9 2 = 1 0 0					
1996	65	71	77	74	79	
1997	61	71	74	74	77	
1999	63	74	77	79	86	
EMLÉKEZTETŐ	e z e r f o r i n t / f ő					
A háztartások éves nettó jövedelme 1999-ben	183	275	338	416	657	3,59
Megjegyzéseinket lásd a szövegben!						
1) A háztartások éves kiadását a legalacsonyabbtól a legmagasabbig sorba rendezik, utána az összlakosság ötödé- ként kiszámítják egy-egy ötöd fejenkénti átlagát. A 95-ös szám tehát azt jelenti, hogy az ország legszegényebb, mintegy 2 millió lakosának 1997-ben 195.000 forint volt az egy főre jutó összes fogyasztási kiadása.						

Forrás: KSH: Statisztikai évkönyvek, 1993–1999

Van a táblázatban néhány furcsaság. Például a legkevesebbet fogyasztó ötöd fogyasztása folyó áron 1993-ban kevesebb volt, mint 1992-ben, holott közben az árak 22,5%-kal nőttek, vagy az, hogy 1999-ben a legalacsonyabb

jövedelmű réteg húszezer forinttal többet költött fogyasztásra, mint amekora a jövedelme volt. Véleményünk szerint az efféle különlegességek ellenére a táblázat a valóságot megközelítő képet nyújt a fogyasztási kiadások nagyság szerint csoportosított alakulásáról.

Megjegyzések a táblázathoz:

- Hét év alatt a legtöbbet és legkevesebbet fogyasztók fogyasztói kiadásainak aránya 2,08-ról 2,87-re nőtt. Természetesen a jövedelemolló szétnyílása ennél valószínűleg jóval nagyobb, hiszen láttuk, hogy a fogyasztás növekedése nem arányos a jövedelemnövekedéssel, különösen a magas jövedelműek esetében.
- A kiadások reálértékét feltüntető sorok a fogyasztási kiadások igen nagymérvű csökkenését mutatják. A jelek szerint a fogyasztás csökkenése két ötöd esetében 1996-ban, hároméban pedig 1997-ben érte el a mélypontot, természetesen a Bokros-féle reáljövedelem-csökkentések eredményeképpen. Az sem meglepő, hogy a legkevesebbet fogyasztó, tehát legszegényebb népréteg fogyasztása csökkent a legnagyobb mértékben.

Az már azonban meglepő, hogy valamennyi népcsoport fogyasztása csökkent. Még meglepőbb azonban az, hogy 1999-re egyetlen népcsoport fogyasztása sem érte el az 1992-es szintet, holott a BHT-statisztika szerint a lakossági összefogyasztás összehasonlító áron akkorra már 2,5%-kal meghaladta az 1992-i szintet. Nincs tehát teljes összhang a KSH különböző főosztályai által különböző statisztikai módszerekkel számított adatai között. Úgy véljük azonban, hogy az összhangnak eme valós vagy látszólagos hiánya nem érvényteleníti az alapadatokból a jövedelemelosztás változására vonatkozó általános következtetéseket.

- A táblázat utolsó sora az 1998 óta létező összehasonlító jövedelemstatisztika végeredményét mutatja. A jövedelmi olló valójában valószínűleg jóval nyitottabb, mint ahogy a 3,59-es adat mutatja, hisz igen valószínű, hogy a magyarországi viszonyok közepette a magas jövedelműek, a biztonság kedvéért még a KSH felméréseinek sem vallják be jövedelmük teljes összegét. Visszamenőleg nincs adat az olló szétnyílásának statisztika útján való igazolására. Érdekes volna azonban az 1999-es állapotnak más országokkal, például egyes latin-amerikai államokkal való összehasonlítása. Erre azonban e jegyzet

keretében a Budapesten fellelhető nemzetközi adatok hiányossága miatt nem volt lehetőség.

Mindent összevetve, a statisztikai adatok alapján csupán következtetni tudunk arra, ami a „terepen” a gondos megfigyelő számára nyilvánvaló: Magyarországon a rendszerváltás óta óriási mértékű jövedelem-eltolódás következett be: milliók elszegényedése, kevesek meggazdagodása, mely súlyos társadalmi feszültségeknek lehet a forrása. Az azonban adatainkból nyilvánvaló, hogy ezt a jövedelem-eltolódást, polarizálódást nagyrészt az egymást követő kormányok politikája – Bokros minisztersége esetén *tudatos* politikája – idézte elő. Az is nyilvánvaló, hogy a polarizálódást a néhány éve tartó gazdasági fellendülés alig enyhítette.

Budapest, 2000 júniusa

Menyhay Imre

Gazdasági racionalizmus és a szándékolt eredményesség megfordítása

A szándékolt eredményesség megfordítása-törvény gyökereiben mutatja az ember irracionális oldalát és egyben azt, hogy a gazdasági racionalizmusra és gazdasági maximalizációra épülő gazdálkodás- és vállalkozásetikának létjogosultsága egy emberközpontú társadalomban *tarthatatlan*.

1. A szándékolt eredményesség megfordítása-törvény és a paradox intenció

A szándékolt eredményesség megfordítása-törvény már régen ismert. Hatásának érvényességét a tapasztalatok minden kétséget kizáróan bizonyítják. Sőt, létünk, mindennapjaink, elválaszthatatlanul összefonódnak ennek *a pszichikus alaptörvénynek* nevelő és egyben embert teremtő – vagy ignorálása esetén – embert pusztító hatásával. Mindezek ellenére a társadalom az ezzel kapcsolatos ismeretek terjesztéséhez és jelentőségének tudatosításához nem járult olyan mértékben hozzá, mint amilyen figyelmet érdemelne. A felelőség kérdése tisztázatlan. FRANKL erről úgy vélekedett, hogy egy valódi közösség lényegében felelősséget vállaló egyedek közössége, a személyiséget vesztett egyedek összessége az anonimitás kódéba burkolódzott tömeg. (FRANKL. ÄS. 90. o.) .

Szándékolt eredményesség megfordítása szerint, mindazok a folyamatok, állapotok, amelyeket a természet automatikus, vagy vegetatív mechanizmusok alá rendelt, *feltétlen engedelmességet* követelnek. Ha az ember akaratával ezeket az automatikus állapotokat és folyamatokat befolyásolni igyekszik, pontosan az ellenkezőjét éri el, mint amit szándékozik. Aki szívdobogását figyeli és azt akarattal szabályozni kívánja, súlyos szívritmus-zavarokkal fizet; aki a szexualitását nem ingerrel, ha-

nem tudatosan akarja ébreszteni, impotenciával fizet; aki szeretetet követel, az gyűlöletet arat; aki tudatosan akar egy hangszeren játszani, az eredménytelenségre van utalva. Mondhatjuk, hogy az ezekkel a jelenségekkel szembeni érzéketlenség *nem csak* az ember irracionális oldalának a *csúcsa*, hanem annak az *intellektuális slamposságnak és tájékozatlanságnak is*, ami az ember boldogtalanságának és szenvedéseinek okai között számításba jöhet: az ember hajszolja a boldogságot, az örömet és nem veszi észre, hogy a boldogság és az öröm, amit megtalálni vélt, kifolyik az ujjai között.

A szándékolt eredményesség megfordítása-törvény bölcsessége úgy foglalható össze, hogy szinte kézzel fogható közelségbe hozza a realitás elvéhez való alkalmazkodás szükségességét az örömszerzés elvével szemben, mert csak ez az út vezet a befejezetlen teremtés befejezéséhez, a biológiai emberi organizáció valódi emberségéhez.

A szándékolt eredményesség megfordítása-törvényt számos elnevezéssel emlegetik. A legismertebb a Viktor E. FRANKL által használt kifejezés, a „paradox intenció”.

„Meg kell említeni a phobias betegek kezelésében nagy erővel bíró paradox intenció technikáját, amely FRANKLTól ered, aki észrevette, hogy érdemes a betegeket megnyerni olyan viselkedésre, amitől félnek.” (HARASZTI. 119. o.)

FRANKL és követőinek tábora vallja, hogy a szándékolt eredményesség megfordítása-törvény és a paradox intenció *nem azonos*. A különbség abban keresendő, hogy míg más terápiák a neurózis-teória kereteit nem lépik át, – azaz csupán az elfojtott információk tudatosítására fektetnek súlyt –, addig a paradox intenció jelenségét FRANKL egy logoterápiának nevezett szisztémába foglalta. (PETRILOWITSCH. (ST) 1964). Az a körülmény azonban, amellyel a különbséget indokolják ugyan lényeges szempont, de a legkevésbé sem befolyásolja *az elvet*, amely alapján a szándékolt eredményesség megfordításának törvénye *működik*.

A számtalan elnevezés dzsungele tette szükségessé, hogy a szándékolt eredményesség megfordítása-törvény elnevezést bevezessük. (MENYHAY. Interdependenzen. 1990. 15-40. o.)

A szándékolt eredményesség megfordítása-törvény már az ókorban is ismerték anélkül, hogy nevet adtak volna neki. Amikor OVID azt tanácsolta, hogy hálótársa kívánalmára mondjon nemet, ha azt akarja, hogy még jobban kívánja, nem tett egyebet, mint a szándékolt eredményesség megfordításnak alkalmazását ajánlotta. Az Új-testamentumban és a Talmudban is számos esetben szó esik a szándékolt eredményesség megfordításáról anélkül, hogy ennek nevet adtak volna. FRANKL felépése után megváltozott a helyzet.

A szándékolt eredményesség megfordítása-törvényt FRANKL már 1929-ben alkalmazta (PONGRATZ. 1973.), azonban csak tíz évvel később publikálta az ezzel a kezelési módszerrel elérhető eredményeket (FRANKL. 1939), és 1947-ben először nevezte a szándékolt eredményesség megfordítása-törvényét paradox intenciónak. (FRANKL. 1947). Ezután kezdődött a „tudományos infláció”, amelyben a szándékolt eredményesség megfordítása-törvényt a legkülönbözőbb elnevezéssel kívánták értékesíteni (token-technika, anxiety provoking, exposure in vivo, flooding, implosive therapy, induced anxiety, modeling, modification of expectations, negative practice, prolonged exposure, stb.).

A szándékolt eredményesség megfordítása-törvény ismertetése után sor került annak a többletnek a tárgyalására, amely bemutatja, hogy mivel járult hozzá FRANKL a szándékolt eredményesség megfordítása-törvény magasabb szintű alkalmazásához. Azt azonban ezek figyelembe vétele után sem lehet mondani, hogy a paradox intenció nem azonos a szándékolt eredményesség megfordítása-törvénnyel. A törvény azonos, a gyümölcsötetése azonban *kifinomultabb – felülemelkedik a mechanikus alkalmazáson.*

2. A szándékolt eredményesség megfordítása-törvény elve és megnyilvánulásai

Ha azt mondom, hogy $1+1=2$, vagy azt, hogy $1-1=0$, abban nincs semmi különös, mert állításom racionális, logikus. Ha azonban azt mondom, hogy $1+1=0$, vagy azt hogy $1-1=2$, akkor esetleg kiteszem magam annak, hogy épelmjúségemet kétségbe vonják. És éppen ez, az épelmjúség kétségbevonásával aligha tudatosan felmerülhető veszély az, ami az embert visszatartja attól, hogy irracionális oldalára rádöbbenjen. Pedig tény, hogy mindaddig amíg csak anyagról van szó, a racionalitás elve érvényes, ha azonban az anyag minőségi fokozatai elérik az érzelem és az akarat kifejlődésének szintjét; amikor az evolúció eléri *az érzelmek és az akarat* megjelenését a biológiai organizációban, gyökeresen megváltozik a helyzet. Ezen a szinten és ettől a szinttől kezdve lehetővé válik, hogy az ember akaratát automatikus folyamatokkal szembe helyezze, szembefordítsa saját érzelmeivel, gondolataival, vegetatív és spontán folyamatokkal. És erre a természet, hogy úgymond „pofonokkal” válaszol.

⇒ *A természet az általa meghatározott törvényekkel való szembehe-lyezkedés eredményét elveszi.*

Míg az anyag szintjén *a racionalitás* elve érvényes, azaz

$$++ = 2 + \text{és} + - = 0$$

addig az evolúció jelzett szintjén ennek fordítottja, *az irracionalitás* érvényes:

$$++ = 0 + \text{és} + - = 2 +$$

A racionalitás elve kézenfekvő, magyarázatra nem szorul, mert ide vágó anyagi jellegű tapasztalataink érzékszerveinkkel jól követhetők, előttünk, körülöttünk és velünk kapcsolatosak, ezért a gazdasági racionalizmus a természetesség igényével ellenállás nélkül érvényesülhet. viszont, ha valami „nem sikerül”, „félre megy”, a visszájára vág”,

„visszaüt”, annak okának észlelésére érzékszerveink érzékenysége *nem terjed ki*. Ilyen esetekben racionális, könnyen érthető és könnyen feldolgozható magyarázatok sora áll rendelkezésünkre, amit racionalizálásnak nevezünk: könnyen önmagunkat vagy másokat okuljuk, de az, hogy a természettel való szembehelyezkedés is közrejátszhat a sikertelenségben, rendszerint nem éri el a tudatunkat.

A racionális tapasztalok gyűjtése vélhetően a barlanglakó ember korában elkezdődött: Már ott – a barlangban – tapasztalhatták, hogy egy meglazult sziklatömb alátámasztása eredménnyel jár, megszünteti a veszélyt. Képletesen: A veszélyhelyzet adott (+); az alátámasztás, az ellenhatás (–) a veszély megszűnését semlegesítését (0) hozza magával. A racionális alapelv bizonyítása perfekt: $+ - = 0$. Ez a racionális – logikus – viselkedés alapja és ennek a viselkedésnek az eredményessége kondicionálta az embert arra, hogy racionálisan cselekedjen, s hanem, akkor ezt racionalizálja. Az átállás az evolúció által felszínre hozott irracionális jelenlétének felismerésére és az ehhez való alkalmazkodásra nyilván olyan nehézségbe ütközött, hogy napjainkig

⇒ kizárt minden konzisztens alkalmazkodást és felerősítette az aeb-komplexum – az agresszió-, egoizmus-, birtoklás-komplexum – és az ezzel szorosan összefüggő örömszerzés elvének érvényességét és erősen befolyásolta a gazdasági racionalizmus kizárólagos érvényesülésének jogosságába vetett hitet.

Eközben elsikkadt a különbség a csupán anyagi és az anyagra épült minőségek között, ami fatális következményekkel járt és jár az ember egészsége, a társadalom és gazdaság fejlődése szempontjából. Ugyanis, ha az ember az anyagra alkalmazott racionális viselkedési mintákat a lelki életre, érzelmekre, vegetatív funkciókban vagy egy spontaneitást vagy rutint követelő alkotási folyamatban alkalmazza, azaz szembeszáll a természet meghatározásaival, akkor a természet azonnal visszavág és meghiúsítja a szándékot: $+ - = 0$. Ennek a legsúlyosabb következménye feltételezhetően a következő tényekben tükröződik.

Az Istennek és sok minden másnak nevezett életre törő Ősenergia *különleges minősége* – az Abszolútum, az Irracionális – és a szándékolt eredményesség megfordítása-törvény között félreismerhetetlen összefüggések vannak. Ismert, hogy emberek gyakran abban a betegségben halnak meg, amitől eredetileg ok nélkül féltek. A mélylélektan ezt azzal magyarázza, hogy az ember vonzza a betegséget. A vonzás lényege a szándékolt eredményesség megfordítása-törvény természetében keresendő. A lelkiélet irracionális mechanizmusa a következő képen hat: A félelem egy bizonyos betegségtől, egy tény (+), a tény ellen fellép az ember, nem akarja (-). Ami ellen fordul, az erősödik (2 +). A „Legyen meg a Te akaratom” viszont elveszi a szituáció életét: tudatos, hogy az ember egy bizonyos betegségben meghalhat (+). Az ember elfogadja a lehető elkerülhetetlent, alkalmazkodik a megváltoztathatatlanhoz (+), és a szervezet felhagy azzal, hogy állandó önfigyeléssel (hiperintenció, hiperreflexió) egy nem szándékozott irányba terelje magát (0): ++ = 0.

A reflexműködést a szándékolt eredményesség megfordítása-törvény a következőképpen befolyásolja: a könyök közelében lévő reflexkiváltó pontra egy vibrátort helyezünk. A vibrátor ingerlésére az alsókar lassan felemelkedik. Ha a kísérleti személyt utasítják, hogy figyeljen az alsó karjára, a vibrátor már nem képes az alsókart mozgásba hozni, nyilvánvalóan mert a kísérleti személy elvileg akarattal nem befolyásolható reflexet *tudatosan várja*, tudatosan figyelemmel kíséri. A hatás perfekt: ++ = 0. A kísérlet mutatja a szándékolt eredményesség megfordítása-törvény érzékenységét. Az önfigyelés képes természetes folyamatokkal szembeszállni és azokat leblokkolni.

A szándékolt eredményesség megfordítása-törvény fontos szerepet játszik a vezetésben és nevelésben. Ez a mechanizmus az, amely autokratikusan *kikényszeríteni akaró viselkedési minták képzését meghiúsítja*.

A szándékolt eredményesség megfordítása-törvény érvényes az érés által feltételezett fizikai képességek (pl. csúszás, mászás, ülés, menés, ugrálás, fogás) és az érés által feltételezett pszichikus képességek (pl. énefejlődés, öntudat, intelligencia) pozitív vagy negatív befolyásolására is. A gyermektől az érési folyamatokhoz kö-

tött egyik-másik képességet idő előtt megkövetelni, egyenlő a kívánt képesség kifejlődésének gátolásával. (BERELSON. 45. o.)

A büntetés nem azonos az eredményélmény meghiúsításával. Az eredményélmény meghiúsítása a kondicionálást hiúsítja meg, illetve kondicionált viselkedéseket olt ki. A büntetés megtorlást jelentő értelmezése a nem kívánt viselkedést erősíti: „A büntetés elszomorító következményei mint egy fekete fonal húzódik végig kutatási eredményeinken. – írják SEARS és munkatársai. – Anyák akik a szobatisztaságot büntetéssel próbálták kierőszakolni, végül is bepisilő gyermekekkel kellett, hogy megelégedjenek. Anyák, akik a gyermekből az anyától való függőséget büntetéssel akarták kiölni, többnyire csak a függőség növelését érték el azokkal az anyákkal szemben, akik nem így cselekedtek. Anyák, akik az agresszivitást súlyosan büntették, végül is rosszabbul jártak, mint azok, akik az agresszivitást csak mértékkel büntették. Súlyos büntetések, a büntetés súlyosságának növelésével egyenes arányban hívtak elő agresszivitás növekedést és étkezési problémákat. (Sears et al., 1957, 484. o.)” (BERELSON. 23. o.)

FRANKL beszámol arról, hogy egy spontaneitást követelő művészi teljesítmény hogyan válik lehetetlenné: Egy hegedűművész megkísérelte, hogy *tudatosan még jobban játsszon*, a zsebkendő vállra helyezésétől a vonó húzásáig mindent tudatosan a racionálisan akart követni és *leblokkolt*. A tehetség és a hegedüléshez szükséges mozzanatok kondicionálása adott (+), ezt a hegedűművész megtoldotta akaratával (+) és az eredeti tehetség és kondicionált képesség – a hegedülni tudás – elvesztésével fizetett (0). „A pszichoterápiának az volt a feladata, – írja FRANKL – hogy a hegedűművész tudatalattiba való bizalmát visszaállítsa, hogy állandóan szem előtt tartsa, a nem tudatos rutinja és képessége muzikálisabb mint a tudatosságé.” (FRANKL. U. 1979. 69. o.) Ez a terápia eredményesnek bizonyult.

A Talmudban a következő idézetek utalnak arra, hogy a szándékolt eredményesség megfordítása-törvény abban az időben már ismert volt: „Ne próbáld meg embertársad megnyugtatni, ha azt elragadta a harag.” A harag, a felindultság, egy tény (+), megnyugtatni nem egyéb, mint a felindulás ellen lenni (–). Az eredmény, hogy a harag, a felindultság, erősödik (2 +). Vagy pedig: „Ne vigasztald, amíg a halott előtte fekszik.” Azaz, a szomorúság egy tény (+). Vigasztalni annyit jelent,

hogy a vigasztaló a szomorúság, a gyász ellen fordul (+), ezzel a szomorúságot erősíti (2+). Továbbá: „Ne próbálkozz valakit abban a pillanatban céljától eltántorítani, amikor a cél megszületett.” Azaz: Az elhatározás, egy célt elérni, egy tény (+), attól eltántorítani akarni, annyit jelent, mint ellene lenni (-). Az eredmény, a célkitűzés erősödik (2 +).

A kereszténységben *elvileg* a szándékolt eredményesség megfordítása-törvény nagy szerepet játszik. Erre utalnak a következő idézetek MÁTÉ evangéliumából: Hallottátok a parancsot: Szemet szemért, és fogat fogért. Én pedig azt mondom nektek, ne álljatok ellent a gonosznak. Aki megüti jobb arcodat (+), annak tartsd oda a másikat is (+ + = 0). Aki perbe fog, hogy elvegye ruhádat (+), annak add oda a köntösödöt is (+ + = 0). S ha valaki egy mérföldre kényszerít (+), menj vele kétannyira (+ + = 0). (MÁTÉ 5; 38-41) Ezek a tanácsok nem légből kapottak. A szándékolt eredményesség megfordítása-törvényen nyugszanak. Mégis, óvatosnak kell lenni ezekkel a bölcsességekkel szemben, mert ugyan egy „normálisan” neurotizált emberrel szemben hatnak, de *egy pszichopátával szemben már nem*.

A tiltott vonzóerejéről és az ebből eredő szándék meghiúsulásáról szól a következő idézet: „Vigyázzatok, ne tudja meg senki. De azok, alig hogy elmentek, az egész környéken elhíresztelték.” (MÁTÉ; 9, 30-31)

„Aki... megalázza magát, mint ez a gyerek, az a legnagyobb a mennyek országában.” (MÁTÉ, 18; 4.) „Aki közületek nagyobb akar lenni, legyen a szolgátok, s aki első akar lenni, legyen a cselédetek”. (MÁTÉ, 20; 27.) „Aki felmagasztalja magát, azt megalázzák, aki megalázza magát, azt felmagasztalják.” (MÁTÉ, 23; 19.) A tudományos szövegben ez a törvényszerűség egy nemzetközileg elismert szociológus szájából így hangzik: „Egy vezető saját személyének lekicsinyítése elveszi a vezetettek félelmét és tartózkodását. Ez motiválja azokat, hogy szimpatikusnak találják és elfogadják őt.” (BLAU. 208. o.)

Dadogás oka lehet a szándékolt eredményesség megfordítása is, nevezetesen akkor, ha ennek oka nem organikus megbetegedésre vezethető vissza. Ezekben az esetekben dadogósok magányosan nem dadognak. Mások jelenlétének hiánya elveszi a védekezési kényszert, az önfigyelés bénító hatása elmarad. A dadogás kezelése ezekben az esetekben a szándékolt eredményesség megfordítás-törvény haté-

konyságának érvénytelenítésében keresendő: „A szülő és az óvoda arra törekedjen, hogy a gyermek figyelmét tereljék el a beszédbeli ügyetlenségéről. A gyermek öntudatát, magabiztosságát fokozni kell.” (VÉKÁSI. 61. o.)

A dadogás analógiáját megtalálhatjuk az újszövetségben: „Amikor átadnak benneteket a bíróságnak, ne töprengjete, hogyan és mit mondjatok. Abban az órában megadatik nektek, hogyan beszéljete.” (MÁTÉ, 10; 19.)

Ha örökélet valamilyen formában létezik, akkor ez nagy valószínűséggel a szándékolt eredményesség megfordításának közreműködésével lehetséges: a halállal szembe szállni, nem elfogadni, annyit jelent mint meghalni; a halált elfogadni azt, hogy élni. A halál elfogadása a halál pillanatában azt a relaxációt – lazaságot – teheti lehetővé, ami az Ős-energiába való szelíd visszatérés előfeltételeként szerepelhet.

Az idő csak a sebesség (mozgás), forma (kiterjedés, tér) függvényében a relativitás szintjén létezhet. Ezek nélkül – a formátlan egységben létező nyugalmi energia szintjén – a pillanat oszthatatlan egysége egyenlő az örökkévalósággal. A halál beköszöntésének pillanatában át-élt megbékélés az örökkévalósággal való megbékélést – az azzal való egyesülést, az oda való visszatérést jelentheti. Aki ezt nem érti, ne foglalkozzon vele tovább, mert nyilván a megértéshez szükséges információk hiányoznak, amelynek ismertetésére itt nem térhetünk ki. Engedtesse meg, hogy a tudományosan elfogadható álláspontot – amivel személyes véleményem egyezik – három idézettel mutassuk be.

Freud a halállal való szembeszállás értelmetlenségét és egyben a szándékolt eredményesség megfordításának az értelmét a következő gondolatmenettel fejezte ki: „A fájdalmas is lehet igaz. Nem voltam képes sem arra, hogy az általános elmúlással szembeszálljak, sem arra, hogy az esztétikus és a tökéletesség számára kivételt erőszakoljak ki. De vitattam a pesszimiztikus költő igazát, miszerint a szépség elmúlása ennek értékét veszi. Ellenkezőleg, értéknövelés következik be! Az elmúlás ritkaságérték-növelés az időben. *Az élvezetek lehetőségeinek behatárolása növeli annak értékét.* (FREUD. Imago. X. 359. o.) (Azaz + - = 2 +)

„Se nem szégyellem, de okom sincs arra, hogy büszke legyek rá: számomra az Istennek nevezett abszolút eredeti erő létezése, amely az energiából kiindulva fejlődésnek indult, az anorganikus anyagból az organikus felé és benne, egy jól felfogható és átlátható fenomén. A hangsúly nem az energián van, hanem a benne lévő *különleges minőségen*, az önorganizációs képességen, ami az evolúció során nyilvánvalóvá vált és ami jelenlegi (vég)eredményében oda vezetett, hogy egy lény rádöbrent magára és azt tudja mondani, hogy *Én vagyok*. Mindegy hogy hogyan jutott el az evolúció ide, hogy véletlenül vagy kevésbé így, a lényeg, hogy az ember tudja, hogy *van*. Az *Én vagyok* egyben a pszichológia és a pedagógia sarkalatos pontja, hiszen a nevelés főfeladatának éppen ennek az *Én vagyok* erősítésének kellene lennie, hogy az ember ne érezze szükségét ezt akarattalosan és folyamatosan bizonyítani, mert ez az emberiség pszichikus alapbetegsége és boldogtalansága.” (MENYHAY. 1996. 10. o)

„Ezt a könyvet az energia azon különleges minőségének a tiszteletére írtam, amely az energiából atomot, ebből molekulát és ebből szerves életet hozott létre; amely az evolúció során eljutott odáig, hogy rádöbrent magára és kimondta ÉN VAGYOK; amely vágyakozása feltételezhetően az, hogy az ÉN VAGYOK valóban legyen, ura legyen magának, és amelyet a különböző kultúrák más-más névvel illetnek és amit a mi kultúrkörünkben Istennek is szoktak nevezni.” (MENYHAY. 1998. A könyv bevezetője)

Az örömszerzés elvének kizárólagos érvényesülésére – a monetáris gazdaságfilozófiára – felépített modern animális társadalom erkölcsi csődjének okát a következő idézet fedi: „Aki megakarja menteni életét, az elveszíti, aki azonban értem elveszíti, az megtalálja.” (MÁTÉ, 16; 25.) Az „értem” szó magába foglalja mindazokat a korlátokat, amelyeket a vallásalapító megfogalmazott, illetve mindazt, amit a Tízparancsolat tartalmaz. Lényegében

⇒ *a hajtóerők korlátlan érvényesülésének szabályozásáról, a totális kiélés elleni fellépésről van szó, amelynek megvalósítása az emberi biológiai organizációt az állati szintről felemelni képes. Más alternatíva nincs.*

3. Exkurzus a Tízparancsolatról

Tanulásgként: Ószövetség, Kivonulás 20; 1-21.

- 1) Bálványimádattal szemben az egyistenhit egy óriási szellemi haladást jelent az állati szinttel szemben.
- 2) A tisztelet az alapbeállítódás része; vagy van, vagy nincs. Ha nincs, ha nem tiszteled az autoritást – azt amit Isten alatt érteni szoktak –, akkor magad autoritását, emberi voltodat sem tiszteled és könnyen eljátszod azokat az emelkedettebb szintű lehetőségeket amelyeket az emberi biológiai organizáció magával hozott.
- 3) A pihenőnap fontos. Míg az állat csak örömszerzésre beállított viselkedésekre van beprogramozva, az ember szakadatlanul képes dolgozni, vagy azért mert a munka örömet okoz, vagy azért mert a munka gyümölcsét valamikor örömszerzésre kívánja felhasználni. Nem a munkával van a baj, hanem azzal, hogy a munka figyelmet igényel. Ha a munka szünet nélküli, akkor a figyelem állandó jelleggel a munkára illetve annak gyümölcsére, az anyagi javakra irányul és *eltereli az ember figyelmét önmagáról*, önmagának elemzéséről, önmaga felismeréséről és ezzel elveszi a tökéletesedés lehetőségét, mert azt, *amit az ember nem ismer, azt nem tudja orvosolni*. („Legyetek tökéletesek mint mennyei Atyátok tökéletes.” MÁTÉ. 5; 48)
- 4) Míg a ragadozók az elejtett állat felfalása közben is az erősebb jogát érvényesítik – testvérek között sincs méltányosság –, addig a szeretet „parancsa” (parancs nem okos kifejezés, a szándékolt eredményesség megfordításának kihívása) az önorganizáció fejlesztésére támaszkodva – annak reményében – *ellentétes viselkedést* követel.
- 5) A szexualitás szabadon engedése az állatvilágban természetes és az életfenntartást szolgálja, az ember azonban fantáziájával és akaratával a fajfenntartást megcélzó élvezetből *sportot csinálhat*, ezért a parancs, ne paráználkodjál. Hasonló a helyzet az étkezéssel: az állat akkor eszik, ha éhes, az ember azonban tilalmak nélkül akkor is, ha élvezetet akar szerezni magának, történetesen mint

Rómában *hányásra ingerli a torkát*. Ezért indokolt a mértékletességre való intés. Bőjtök bevezetése egészségi szempontból – a szervezet időnkénti salaktalanítása szempontjából is – fontos.

- 6) Állatok félhetnek egymástól, respektálhatják *az erősebb jogát*, de olyan mint tisztelet, aligha érvényesül. Tisztelet vagy tiszteletlenség az ember számára az evolúció során bontakozott ki. Speciálisan a szülői szeretetre vonatkoztatva ez azt jelenti, hogy a szülők és az ősök szakadatlan sora az eredetig, elvezet az Ősenergia teremtő tevékenységéig, sőt az ebbe való beolvadásig, az ezzel való felbonthatatlan egységig. Az út vissza a kezdethez, eredethez, elvezet ahhoz a ponthoz, amikor az Ősenergia önmagából megteremtette a formát és ennek evolúciója során az embert. A szülők tisztelete elvezet tehát ennek az Őserőnek a tiszteletéig, ami arra ösztönözhet, hogy az Ősenergia alkotó tevékenysége mögött meghúzódható cél után kutassunk, mert értelmünk birtokában *kutathatunk*. Az egy más kérdés, hogy a szóban forgó értelmet megtaláljuk-e vagy sem. Van aki megtalálja, van aki nem.
- 7) *Az állat megöli a természetes ellenfelét*. Az emberi biológiai organizáció azonban erkölcsi szempontból csak akkor ember, *ha nem olt ki életet*. Ez már az állatok fogyasztásával kapcsolatban sem probléma mentes, ha a gazdálkodás-ethika lehetővé teszi az állati étellel – az étellel – szembeni tiszteletet hústenyészítő telepek létesítésével „kifejezni”. „Csak élő állatot vérével nem ehettek” (Teremtés, 9; 4) világosan kifejezi, hogy az embert az állattól többek között az különbözteti meg, hogy míg az állat élő állatot is ehet vérével együtt, addig az embernek *ezt a „szokást” fel kell adni* ahhoz, hogy kitudjon emelkedni az állati sorból.
- 8) Az állat párkapcsolatait programok – ösztönök – szabályozzák. Az embernek az evolúció során *csak a szexualitás maradt, a kapcsolatokat maga teremti és tartja fenn*. Szükség van tehát valamilyen korlátozásra –, a párkapcsolatok védelmére, hogy az ember szexuális szükségletei után rohanva – amit fantáziájával amúgy is a totális kielégésig fokozhat – ne feledkezzen el az élet intézményesített *továbbadásáról és fenntartásáról* és az ezzel járó *kötelezettségekről*. Ezzel kapcsolatban felmerül *ismét* a fantázia által lehetővé vált szexuális szükség-

letek mértéktelen növelésének kérdése, ami – ismételjük meg – úgy hangzik, hogy ne paráználkodjál.

- 9) Állati szint azt jelenti, hogy nem bűn, mondjuk, mások fészkeiből kilopni a tojásokat és ezzel mások utódait elpusztítani. Az embernek különbnek kellene lenni, *az ember ne lopjon*. Az állat nem képes társait bevádolni, színészkedni, hazudni; az állat természetes, az ember „*csinálja magát*”, meghatározza a kultúr-specifikus jót és rosszat és szabad akarta lehetővé teszi, hogy hamis tanúvallomást tegyen, ezért szükség van arra hogy kimondjuk, *ne hazudj és ne tégy hamis tanúvallomást*.
- 10) Az állat nem gyűjt vagyont, amit gyűjt, az az élet fenntartását szolgálja. Nem úgy az ember. Az ember *kívánhatja* mások vagyontát, feleségét, szolgálólányát. Ráadásul a kíváncsi akarattól függetlenül *a jégszkekrényeffektuson keresztül automatikusan* érvényesül. Jégszkekrényeffektus azt jelenti, hogy bár az evolúció során újabb és újabb agyrétegek jöttek létre, amelyek mindinkább magasabb rendű funkciók ellátására képesek, de az aeb-komplexumban fészkelő ősi/eredeti hajtóerők biológiai alapjai nem fejlődtek vissza; ennek következménye, hogy a magasabb funkciók ellátására alkalmas újabb agyrétegek működését a vissza nem fejlődött agyrétegek funkciója (az aeb-komplexum funkciója) a gondolatokat és az érzelmeket tendenciálisan az aeb-komplexum érvényesülése irányába hajtja; az újabb agyrétegek hasonlóan veszik át a régi primitívebbek viselkedésre készítő tendenciáit, mint egy áporodott szagú jégszkekrényben az abba helyezett csomagolatlan friss élelmiszer az áporodott szagot; ez egyben az animális társadalom irányába való tendenciális visszaesések oka. A jégszkekrény effektusban keresendő tehát a házasságtörés oka. Ha az ember fájának másnemű képviselőjével áll szembe, a kíváncsi automatikusan meglepheti és meg is lepi – ha egészséges. Szükség van tehát kimondani, hogy *ne kívánd* – de ha mégis, *ne kövesd* a kíváncsalmat, hanem mond, hogy legyen meg a Te akaratom és hagyd, hogy a kíváncsi elhalványodjon. Ugyanis ha nem kíséreled meg a kíváncsalmat elnyomni, hanem sokkal inkább a kíváncsi ignorálásval járó feszültséget magadra veszed – ha képes vagy magadra venni, ha az Éned elég erős –, akkor ez a feszültség eltűnik – kvázi elszívárog mint az esővíz a homokban zivatar után. Azaz: „A szűk kapun menjetek be! Tágas a

kapu és széles az út, amely a romlásba visz – sokan bemennek rajta. Szűk a kapu és keskeny az út, amely az életre vezet – kevesen vannak akik megtalálják.” (MÁTÉ, 6; 13-14.)

4. A szándékolt eredményesség megfordítása-törvény és a bumerángeffektus elkerülése

Az emberi biológiai organizáció emberré válását erkölcsi szinten azok az örömszerzés elvével való szembehelyezkedések – korlátok – jelentik, amelyeket minden vallás valamilyen formában megkövetel és amit a liberalizmusra hivatkozó monetáris gazdaságfilozófia felold. Ebből a szempontból a monetáris gazdaságfilozófia és etikája fejlődés ellenes, mert az emberré válást nem hogy nem szolgálja, hanem sokkal inkább elveszi az emberré válás előfeltételeként felismert korlátokat. Fejlődést pontosan annak az ellenkezője jelenthetné, amitől ez a filozófia mentesít. A fejlődés, az evolúció tendenciáihoz való kulturális hozzájárulás akkor válhatna lehetővé, ha az ember értelme és akarata egyre jobban képes lenne önmaga megszervezését fejleszteni, képes lenne, önmagán uralkodni, Énjét erősíteni. Képes is lenne, ha a kultúra nem a gazdasági érdekek szolgálatára lenne beállítva és nem éppen a szükségessel ellenkező irányba ható képzettsétsítési ajánlatokkal illetve sociokulturális értéktételezésekkel operálna.

⇒ Itt olyan korlátozásokat érvényesítő viselkedésekről van szó, amelyek az állatra nem jellemzőek, illetve olyanok kondicionálásáról, amelyek az emberi biológiai szervezet erkölcsi szintű emberré válásához szükségesek, amelyeket azonban a jégszekrényeffektus minden tilalom ellenére érzelmek és gondolatok formájában érvényesít. És itt egy borzalmas hatású bumerángeffektussal találkozhatjuk magunkat szemben.

Ha a tilalmak a Felettesében gyökeret vertek és az ember állandó jelleggel tapasztalja, hogy a tilalmak ellenére olyan érzelmek és gondolatok lepik meg, amelyek tilosak, akkor könnyen olyan automatizált –

természetes –, még az evolúció által ki nem oltott – érzelmek és a gondolatok ellen lép fel, amelyeket *nem akar*. A szándékolt eredményesség törvénye katasztrofális helyzetet teremthet, amely a következő folyamatot indíthatja be:

Az állati szintre jellemző viselkedés a jégszekrényeffektuson keresztül megjelenik az érzelmvilágban és a gondolatokban (+); az akarat szembehelyezkedik ezzel (–); az állatra jellemző viselkedések érzelmi és gondolati tükröződése erősödik (2 +). A feltétlen érvényesülő negatívnak tekintett érzelmekkel és gondolatokkal való erőszakos szembehelyezkedés megfelel a FREUDI *elfojtás* fogalmának, aminek eredménye a neurózis és neurotikus reakció. Az erőszakos szembehelyezkedés a természettel – természetes jelenségekkel és folyamatokkal – erőszakos alapbeállítódásra utal, amely azt eredményezi, hogy az ember másokkal úgy bánik, mint önmagával – erőszakosan.

Felmerülhet a kétség: Ez azt jelentené, hogy az ember hagyja sodorni magát? Szó sincs róla. Az aeb-komplexummal szembeni konzisztens emberi magatartásról van itt csupán szó, az agresszió, egoizmus és birtoklás humanizálásáról, megnevesítéséről a szocializáció során. Az agressziót akarattá – ideális esetben hitté – kell fejleszteni. Az agresszív akaratot akaratoságnak nevezzük. Akaratos viselkedés jóval több energiát fektet egy cél elérésébe mint amennyi szükséges – gazdaságos. A megnevesített agresszió, az akarat, erőbefektetése hozzávetőlegesen megfelel a cél eléréséhez szükséges erő kifejtésnek. A *hit* nem valamilyen dogmában való hitet jelent. A hit – nem csak a pszichológiában, hanem vallási szempontból is – az ember

⇒ *Énerejének fokát, önmagába vetet hitét, önbizalmát és annak az erő kifejtésnek a minimalizálását jelenti, amelyet az Én szükségesnek érzel.*

Tanulásként:

- * „Ha csak akkora hitetek lesz is, mint a mustármag, s azt mondjátok ennek a szederfának: Szakadj ki gyökerestül és verj gyökeret a tengerben, megteszi nektek.” (LUKÁCS. 17/6)
- * „Ha csak akkora hitetek lesz is, mint a mustármag, s azt mondjátok ennek a hegynek itt, menj innét oda, oda megy...” (MÁTÉ. 17/20.)
- * A századosnak pedig ezt mondta: „Menj, legyen ahogy hitted.” A szolga még abban az órában meggyógyult.” (MÁTÉ. 8/13)
- * „Mit félték kicsiny hitűek?” (MÁTÉ. 8/26)
- * „Bízzál fiam, bocsánatot nyernek bűneid.”.....”Mi könnyebb, azt mondani, hogy bocsánatot nyernek bűneid, vagy azt, hogy kellj fel és járj?” (MÁTÉ 9/5)
- * „Bízzál lányom, a hited meggyógyított.” (MÁTÉ. 9/22)
- * „Te kis hitű.....miért kételkedtél?” (MÁTÉ. 14/31)
- * „Asszony, nagy a hited. Legyen hát akaratod szerint.” (MÁTÉ. 15/28.)
- * „Kis hitűek, mit tanakodtok magatok közt, hogy nincs kenyerek?” (MÁTÉ. 16/8)
- * „Legyen hitetek szerint!” (MÁTÉ. 9/29.)
- * „Ha lesz bennetek hit és nem kételkedtek, nem csak a fügefával tehetitek meg, ami történt, hanem akár ennek a hegynek is mondhatjátok: Emelkedj föl és omolj a tengerbe, s az is végbemej.” (MÁTÉ. 21/21)

Minél erősebb az Én, annál kisebb az agresszív erőbedobásra való igény és annál nagyobb a frusztrációs tolerancia, a csalódások elviselésének képessége.

Az egoizmust az altruizmusnak az emberbarát beállítódás felerősítésén keresztül lehet mérsékelni – megszüntetni azonban aligha. Akaratos fellépés az egoizmussal szemben, erősíti azt. Értelemszerűen az előző bekezdésben elmondottak itt is érvényesek.

A birtokláshoz való viszony megnevesítése azt jelenti, hogy a birtoklás kizárólagos érvényesülését *a lét* – a feszültség leépítésén keresztül elérhető – önértékelés – egészíti ki. Ugyanis a birtoklás lényege a feszültség: X hatáskörébe vonja és tartja Y-t. És ez az önértékelés útjában áll, mert X figyelmét állandó jelleggel Y köti le és ez elveszi az önismeret, önértékelés lehetőségét. A birtoklás feladása a relaxáció előfeltétele. Hatása megegyezik a hit hatásával.

Tanulásként:

- * „...a világi gondok, s a csalóka gazdagság elfojtja az isteni szót, úgy hogy nem hoz termést.” (Máté, 12; 23.)
- * „Ne gyűjtsetek kincset... Ahol a kincsed, ott a szíved is.” (MÁTÉ. 6/19-21.)
- * „Nem szolgálhattok az Istennek is, a Mammonnak is.” (MÁTÉ. 6/24.)
- * „Övetekbe ne szerezzetek se arany-, se ezüst-, se réz pénzt. Ne vigyetek magatokkal az útra se két ruhát, se sarut, se botot. A munkás ugyanis megérdemli a bérét.” (Máté. 10/9.)
- * „A világi gondok s a csalóka gazdagágóság elfojtja az isteni szót.” (Máté. 13/22.) Azaz lehetetlenné teszi a szociálisszerep- és önmegvalósítást.
- * „Könnyebb a tevének átmenni a tűfokán, mint a gazdagnak bejutni az Isten országába.” (MÁTÉ. 19/24.) Mert az a pénzzel és vagyonával törődik és nem ön-maga erkölcsi és szellemi felemelkedésével.

A megoldás tehát nem a jégszékélyeffektus által előhívott állati szintű gondolatok és érzelmek elleni harcban – az akaratos erőszakosságban – hanem

⇒ *az akarat gazdaságosságában vagy még inkább a hit erejében keresendő.*

Az akarat gazdaságossága akkor adott, ha az ember nem küzd olyan jelenségek ellen – a jégszékély effektus okozta animális jellegű gondolatok és érzelmek ellen – amit nem tud megszüntetni. Csak így marad elegendő *lelkierő* arra, hogy az ember *ne tegye* azt, amit az animálisból feltörő gondolatok és érzelmek követelnek. Ha azonban az ember ennek leküzdésére koncentrálna, akkor

⇒ *Énerejét emészti fel egy eredménytelenségre ítélt harcban és elveszti a cselekvés elkerüléséhez szükséges lelki energia jórészét.*

Ez lehet egy vallás túlbuzgóságának és információs deficitjének tragikus következménye is.

A hit az akaratot (nemesen) helyettesítő jelenléte még eredményesebb: az ember teszi azt, amit tenni kell, anélkül, hogy ez különleges erőfeszítésbe kerülne. A dolgokat szelíd irányítással hagyja az ember történni. A hit erejének *iránya* a jégszékélyeffektusban feltörő gondolatok és érzelmek ellen

⇒ *nem okoz feszültséget,*

mert a hit nincs erőszakra ráutalva, a hit nem védekezik, nem lép fel a gonosz ellen, nem kíván senkit legyőzni, önmagát sem, és ez a bioenergia egészséges áramlását - a libidóáramlást -, a vérkeringés élénkségét, a szervek jó oxigén ellátását, az immunrendszer erősödését, a mostlyt, a *humor* megjelenését és a gonosznak ítélt jelenségektől való *distanciát*, az attól való képzeletbeli eltávolodást teszi lehetővé. Ugyanezt

eredményezi az egoizmus kiegészítése altruizmussal, a szeretet – a szociális szeretet – feléledése és a létezés átéléséhez való jutás.

A szociális szeretet – az egoizmus altruizmussal való kiegészítése – egyenlő a hit jelenlétével és a létezés élményével; a létélmény egyenlő az altruizmussal és a hittel; a hit egyenlő az altruizmussal és a létélménnyel. Egy és ugyanazon jelenség három oldalról való megközelítéséről van itt szó, amely mögött egyetlen közös szomatikus jelenség, az adrenalin termelés foka és időtartama áll.

Só sincs tehát arról, hogy az embernek a jégszekrényeffektus és a szándékolt eredményesség megfordítása-törvény szerint hagyni kell sodorni magát. Csupán a természet követelményeihez való okos és hatásos alkalmazkodásról van szó,

⇒ *amelyet a gazdálkodás- és vállalkozásetikának is magáénak kellene vallani ahhoz, hogy reálistan egy emberségesebb társadalom építéséről eshessék szó.*

Itt csupán arról van szó, hogy a „legyen meg a Te akaratod-elv” még a gonosszal szemben is érvényes kell, hogy legyen ahhoz, hogy az ember integritását meg tudja őrizni. Ez a feltétel nem új és nem korlátozódik vallási parancsokra. Ha azonban a vallás is ez irányban tevékenykedik, annak csak örülni lehet. Aki kard által győz, az kard által vész el, mutatja a gonosszal szemben tanúsított kérlelhetetlenség visszavágóját, amit a fizikai megsemmisítés veszélyén túlmenően az is indokol, hogy „Ellenfeleddel szemben légy békülékeny idejében, amikor még úton vagy vele, nehogy átadjon ellenfeled a bírónak, a bíró pedig a poroslónak, és börtönbe kerülj. Bizony mondom neked, nem szabadulsz ki, amíg az utolsó fillért is meg nem fizeted.” (MÁTÉ, 2; 25-26) Berthold BRECHT az ellenséggel szembeni kérlelhetetlenség visszavágóját úgy fejez ki, hogy „Auch der Haß gegen die Niedrigkeit verzerrt die Züge. Auch der Zorn über das Unrecht macht die Stimme heiser” (Az aljasság gyűlölése is eltorzítja arcunk, a harag is gazzal

szemben, elfojtja a hangunk.” (Berthold BRECHT: An die Nachgeborenen)

Még kevésbé arról van itt szó, hogy az ember a jégszekrényeffektusban feltörő animális szintű érzelmekből és gondolatokból szociokulturális értékeket teremtsen, hogy az emberré válás szempontjából nem kívánatos gondolatokat és érzelmeket kívánatosnak minősítse és kövesse, mert ezeknek a gondolatoknak és érzelmeknek kulturális értékekké való kondicionálása

⇒ *olyan gazdálkodásetikához vezet, amelyet legalább a médiák mindennapi híreiből jól ismerünk.*

5. A szándékolt eredményesség megfordítása-törvény és a két dimenzió

A szándékolt eredményesség megfordítása-törvény alapján két dimenzió bontakozik ki előttünk, a racionális és az irracionális dimenzió.

A horizontális dimenzió a relativitás szintje, a logikáé, a tudományos vizsgálódások *lehetőségeinek* szintje; a racionalitás szintje, ahol $++ = 2$ és $+ - = 0$ érvényes.

A vertikális dimenzió az irracionális dimenzió, az Abszolútum szintje, amelynek lényegét nem lehet logikusan megközelíteni, mert kauzalitások nem érvényesek, fogalmak elvesztik érvényességüket. Ez a dimenzió csak képzeletben, érzelmekben és szimbólumokkal megközelíthető; itt a „vagy-vagy” nem érvényes, ezen a szinten „ez” ennek az ellentéte is. A racionalitás az ellentétébe csap át: $++ = 0$ és $+ - = 2$. Amikor a szándékolt eredményesség megfordítása-törvény következményeit tapasztaljuk, akkor

⇒ *ez a hatás a vertikális dimenzióban mutatkozik, mindig itt és most, a legszigorúbb racionalitás és realitás közepette és annak ellenére*

anélkül, hogy horizontális dimenziót elhagynánk. Lehet, hogy a halállal elhagyjuk és átmegyünk a másikba. Ha a vertikális irracionális dimenzió létezik – már pedig létezik –, akkor ennek *lehetősége* nem kizárt – mert nem is lehet kizárni, ha ez a dimenzió már életünk során a relativitás szintjén a racionalitások dzsungelében is jelentős szerepet játszik –, de tudományosan – de a józan ész diktátumit követően sem – állíthatja senki, hogy ez biztosan így van vagy nincs így vagy másként van. Bármilyen hitetlenség legyen az ezzel kapcsolatban, nem lehet zokon venni senkitől.

SZENTKUTHY Miklós Kossuth-díjas író – volt tanárom – barátságába fogadott. A meghitt kapcsolat élete végéig tartott. SZENTKUTHY nagyon vallásos ember volt. Könyvtárában, ahol dolgozott és aludt is, a heverő melletti kisasztalon feküdt egy nagy feszület. Egyszer élete utolsó szakaszában szóba került a halál gondolata. Fel tettem a kérdést, hogy nem fél e a haláltól. SZENTKUTHY elgondolkodott és csak annyit mondott: „Hát!”

A racionális és irracionális dimenzió közti különbség C. G. JUNG *anagógikus* pszichológiájának is eszenciája – és ez FRANKLÉ is. Mindkét teóriából kiderül *a tudomány illetékessége*, amely ugyan a racionális dimenzióra szorítkozik, de ez nem jogosítja fel a tudomány művelőit arra, hogy az irracionális dimenzió fontosságát elhallgassák – agyon hallgassák – vagy még rosszabb, annak ellenére tagadják, hogy a szándékolt eredményesség megfordítása-törvény szinte szünet nélkül szüli a viselkedések és magatartások irracionális következményeit. Az e fajta tudományosságot – az irracionális jelentőségének indokolatlan tendenciális vagy nyílt tagadásával vagy mellőzésével fogalmazott tudományos téziseket – FRANKL *redukcionalizmusnak* nevezi. Itt csupán arról van szó, hogy a tudós társaság óvatosabban fogalmazzon, amikor tézisek megfogalmazásába bocsátkozik. A kategorikus kijelentésektől óvakodni kell; a „nincs” helyet az „aligha” is megteszi; a „soha” vagy „mindig” csak kivételes esetben lehet indokolt, e helyett a „rendszerint” igazabb lehet. Nem lehet téves egy olyan megállapítás, amit úgy vezetünk be, hogy „az adott körülmények között úgy látszik”, vagy „úgy

tűnik”, vagy „az is lehetséges”. A cél, hogy az irracionális esetleges érvényesülését a történésekből ne zárjuk ki.

Az irracionálissal szembeni idegenkedés a biológiai emberi organizáció erkölcsi emberré válásának nem tesz jó szolgálatot. Az alábbi ábra érzékelteti a két dimenziót az ember körül. Az embert a középen található pont szimbolizálja. A horizontális a racionális és a vertikális az irracionális – transzcendentális – dimenziót érzékelteti.

⇒ A horizontális dimenzió arra ad feleletet, hogy az ember *miért* olyan mint amilyen és miért úgy gazdálkodik mint ahogyan gazdálkodik, a vertikális azt, hogy biológiai-evolúciós érettsége *még mire tenné képessé* azonkívül mint amilyen és mint ahogyan gazdálkodik.

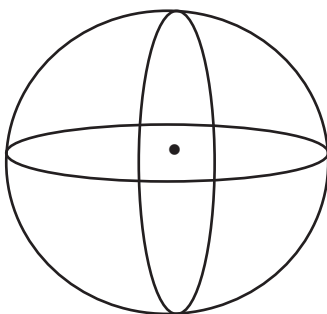

1. ábra. Racionális és irracionális dimenzió és a tudomány illetékessége.
(C. G. JUNG alapján. GW. 5. Szimbole der Wandlung)

A szándékolt eredményesség megfordítása-törvénynél kézenfekvőbb bizonyítékot a vertikális dimenzió létezéséről – az irracionális realitásáról, az Abszolútum létezéséről – aligha lenne képes egy empirikus tudomány adni, ha ez a jelenség más empiriával mint mindenapi tapasztalatokkal hozzáférhető lenne.

Gondolok itt az empirizmus olyan jellegű interpretációjára, miszerint a tapasztalat sem ér sokat, ha az *matematikával* nem kifejezhető. Az üzemi valóság számára ezzel kapcsolatban fontos adalékokat nyújt Christian Gasser Vállalatvezetés

strukturális változásokban című könyve. Az üzemen belüli három „szféra” (műszaki, gazdasági-számviteli, emberi-társadalmi) lehatárolása után a következőket írja: „A felsőfokú tanulmányok és az üzemen belüli magatartás megítélésének alapvető tévedése abban volt és van ma is, hogy a műszaki és gazdasági ‘szférák’ megfontolásait, ‘logikáját’ és ‘törvényszerűségeit’ alkalmazták és alkalmazzák az emberi ‘szférára’. A műszaki és gazdasági gondolkodás fogalmi eszköztára egészen egyszerűen nem alkalmas az emberi-társadalmi tények és ‘törvényszerűségek’ megragadására. Minőségi különbségek állnak fenn, olyan, mintha az első ‘szférában’ méterrel, a másodikban kilogrammal, a harmadikban pedig Celsius fokokkal mérnék. Méterrel és kilogrammal a hőmérsékletet egyszerűen nem lehet megmérni!” (GASSER. 78. o.)

A szándékolt eredményesség megfordítása-törvény mindenki számára tapasztalható irracionális hatását tehát cáfolni aligha lehet, ha csak azzal nem érvelünk, hogy mindaz ami velünk a szándékolt eredményesség megfordítása közben történik, az csupán álmodja az ember, annak a valósághoz semmi köze. Ezen túlmenően a szándékolt eredményesség megfordítása-törvény az Abszolútum és ennek emberi vetülete közötti rokonságot is bizonyítani látszik, mert nyilván való, hogy az Abszolútum emberi vetülete az evolúció során

⇒ *felveszi eredetének leglényegesebb jellegzetességét, az irracionálisat.*

Addig rendben vannak a dolgok, amíg a tudományos gondolkodás azt követeli, hogy a tudomány maradjon a horizontális dimenzió szintjén. FRANKL a redukcionizmus követőinek nem is azt veti szemére, hogy munkásságukat a horizontális dimenzióra redukálják – szűkítik –, hanem azt, hogy a vertikális dimenzió létezésének extrém ignorálásán keresztül kizárják a személyiségképzést a nevelésből és oktatásból és elveszik a felnövekvő nemzedéktől a lehetőséget, hogy önmaguk megvalósításával az anyagi szint fölötti szintre emelkedjenek – elveszik a *transzcendentális* dimenzióba való felemelkedés lehetőségét. A mi szempontunkból fontos, hogy

⇒ *a gazdasági racionalizmus egyoldalú anyagi szemlélete nagy mértékben hozzájárul a vertikális dimenzió társadalmi szintű ignorálásához,*

annak ellenére, hogy a vertikális dimenzió az eddig elmondottakon túlmenően számos olyan jelenségben is megnyilvánul, amely létünkkel összefonódik.

LENZ professzor írja, hogy az irracionális jelentősége minden ember életében nagy jelentőségű éppen úgy a művészetben, és a vallásban, sőt az irracionális előfutára megjelenik az állatvilágban. „Egynéhány fenntartásokkal talán mondhatjuk, hogy a horizontális és vertikális dimenzió már az állat szintjén elválik egymástól. Gondolok itt az állatok társas viselkedésére és tanulási képességeire a horizontális dimenzióban és az állatok ösztönszerű megérzésére és viselkedésére a vertikális dimenzióban.” Továbbá: „A mi korszakunkban, amelyben a természettudományok, a technika és szociológia a társadalmat totálisan irányítani tűnnek, egy másik dimenzió is létezik... A következőkben nyilvánvalóvá válik, hogy az irracionális minden ember életében nagy jelentőségű, éppen úgy mint a művészetben, tudományban és vallásban...Ezt a világot, az irracionális világát, nem lehet fogalmakkal hanem csak szimbólumokkal kifejezni. Itt nem érvényes a logika törvénye és nem a kauzalitások sorozata, hanem csak a képzelet, ami az igen és nem egybeolvadását teszi lehetővé...NITZSCHE a fogalomvilág megszűnéséről, KUBIN a céltalanság állapotáról, és MOZART, az egyidejűségről, az idő felfüggesztéséről beszél.” Az irracionalist nem kell és nem is lehet megmagyarázni. Ilyenek például az olyan állapotok, amikre a következő mondatok jellegzetesek: „szerelmes vagyok” – mondja az ember, de ezt kifejezi úgy is, hogy „bele bolondultam”. „Tárgyilagos, logikus meggondolások relatív csekély szerepet játszanak a két szerelmes kapcsolatában... szavakkal ki nem fejezhető kötődés uralja kapcsolatukat, amely az irracionális dimenzióhoz tartozik... A szerelmes állapot többnyire a testi-lelki egybefonódás ekstázisához vezet. A párok egymásban feloldódnak, az idő megáll, a horizontális dimenzió jelentősége elvész... A vallásos örömteliség szexuális karaktert is fölvehet és a szeretett személy idealizálása megközelíti a megváltó szinonim jelentését... Inspiráció és intuíció olyan jelenségek, amelyek az individuum oldaláról nem kormányozhatók...” A szeretet és az intuíció is irracionális: „A mély szeretet néma... Az intuíció nem egyéb, mint hozzáférhetőség olyan felismerésekhez, amelyek logikus gon-

dolgozással nem hozzáférhetőek... Az inspirációt, azaz sugalmazást, ihletet, nem lehet levezetni, tehát irracionálisak.” A Nobel-díjas „Konrad LORENZ úgy érzékeli, hogy minden lényeges teljesítmény jelentős mértékben a nem tudatosból tör fel. Azt mondja, hogy ő sokszor megérzi, ha egy új gondolat feltörőben van, de még nem tudja megfogalmazni... ABDERHALDEN Emil 1924-ben elkezdett egy négykötetes fizioológiával foglalkozó könyvet írni – intuíció alapján. Két évig dolgozott rajta és az volt az érzése, hogy a nem tudatosból jövő meglátásokat rögzít.” JUNG leírása alapján „A felismerés MAYER Róbertet az energia fennmaradásának törvényével kapcsolatban egy hajó a fedélzetén lepte meg, az ötlet kitöltötte az egész személyiségét és úgy érezte, hogy gondolkodnia és cselekednie kell...” Vincent VAN GOGH ezt írta testvérének: „Olyan pillanataim vannak, amikor a lelkesedés az örültségig vagy a profétizmusig kerekedik fel bennem, amikor is úgy érzem magam mint egy három lábon álló görög óraker...” BRAHMS úgy érezte, hogy a harmónia és a zenei összhang „direkt az Istentől jön. Egy létállapotban kell lennie ahhoz, hogy ilyen szinten – amit fél-transznak nevez – alkotni tudjon. Ez a szellemi állapot az omnipotencia élményének a része, és nagyon kell vigyázni, hogy el ne veszítse az eszméletét... Nem kétséges, hogy éppen a muzsika mint nem verbális kommunikációs eszköz, az emberhez pszichikusan szól, ezért a logikus fogalmak számára nem elérhető... Nem véletlen, hogy Kasmírban az örültséget és az isteni inspirációt egy és ugyanazon szóval fejezik ki.” (LENZ. 11., 13., 21., 24., 25., 27., 29. o.)

PAVLOV reflexológiája, WATSON behaviorizmusa, ADLER individuális pszichológiája és FREUD mélylélektana és akármilyen más irányzat – kivéve JUNG anagogikus komplex-pszichológiáját – horizontális szinten, a redukcionalizmus szintjén található, a humánus komplexuma alatti szinten. FREUD volt annyira intelligens, hogy ezt tudta. Ludwig BINSWANGERnek írt levelében ezt úgy fogalmazta meg, hogy „Én a pszichológia struktúráiban mindig a földszinten és annak alagsorában tartózkodtam.” (BINSWANGER. 1956. 115. o.) Ennek tudható be FREUD további megjegyzése ugyanitt, mikor azt írja, hogy „a vallás berkeit a tudományos munkásságom alagsorában akkor találtam meg, amikor a neurózis kategóriájára bukkantam.” Ez a megjegyzés a redukcionizmus legtragikusabb következménye, amikor is valaki *tudatában* van annak, hogy a horizontális dimenzióban tartózkodik és munkálkodik és a vertikális dimenzióról nem akar tudomásul venni. FRANKL véleményéhez

csatlakozni nem okoz nehézséget, annál is inkább nem, mert az ember érthetetlenül áll a tény előtt, hogy FREUD az Es fogalmának meghatározásánál az Abszolútum *minden vélhető* ismertetőjegyet felsorolja, ugyanakkor a vallást neurotikus mankónak állítja be: „A vallás – írja FREUD – egy kísérlet, hogy azt az érzékeinkkel tapasztalható reális világot, amelybe belekényszerültünk, azoknak a kívánságoknak elképzelésével gyűrjük le, amelyeket biológiai és pszichológiai szükségleteinknek megfelelően fejlesztettünk ki magunkban.” (Imago. XV. 181. o.) Vagy egy másik helyen: A vallás nem egyéb, mint „a neurózis ellen-szere”, amely egy „tömegőrület érvényesülésén keresztül segít az individuális neurózist elkerülni.” (Imago. XIV. 444. o.)

FREUD intoleranciája a vallással szemben valószínű arra vezethető vissza, hogy a vallások az irracionális élményeknek kedveznek, és ezek egy gyenge Ént könnyen szétvetnek, szétszórnak. A libidinális energia áramlása a libidinális energia objektumai felé megszűnik és az ember visszaesik arra ősi nem tudatos állapotra, ami az Es-re jellemző – az Es elnyeli azt az pszichikus koncentrációs képességet ami az Ént jellemzi és ami az Esből alakult ki. Ennek következménye a pszichózis. Professzor Hermann LENZ a következőket írja: „Irracionális erők érintése válságot jelent, ami a szellemi egészség szempontjából nem veszélytelen.” GIEL és munkatársai Etiópiában tapasztalták, „hogy a súlyos pszichotikus megbetegedések aránya az összes pszichotikus megbetegedéseken belül vallásos kollektívákban 50%-os volt és nem vallásos közösségekben csak 16%-os” (LENZ. 1976. 156. o.)

Érdeklődésünk középpontjába az a kérdés került, hogy hogyan oldja meg az ember azt a dilemmát, amely abból adódik, hogy a jégszekrényeffektus animális impulzusait ne nyomja el, de ne is kövesse. Erre az aeb-komplexummal kapcsolatos elmefuttatásokban már kitértünk: az aeb-komplexum megnemesítésén keresztül érhetjük el a kitűzött célt. A hit karakterének ismertetése során szó esett a humorról és a distanciáról. Ezek azok a tényezők, amelyeket FRANKL a szándékolt eredmé-

nyesség megfordítás-törvény alkalmazhatóságával összekötött és *Logoterápiának* nevezett.

6. A logoterápia teoretikus háttérének gazdasági vonatkozásai

6.1. A logoterápia fogalma

A „logo” szó használata félreértésekre adhat okot. Az első kézenfekvő félreértés abból adódhat, hogy a „logo” szót a logikával tévesztik össze. Előfordulhat, hogy valaki úgy véli, az orvos a páciensét azzal a logikával közelíti meg, miszerint neki a beteg fejéből ki kell magyarázni azt, amit az csupán beképzelt magának.

További félreértések adódhatnak a „logosz” szó számos jelentéséből és abból, hogy az „sz” elhagyása a „logo”-hoz vezet, amelynek jelentése szűkebb mint a „logosz” szó jelentése, pedig itt, ebben a vonatkozásban, nem a szűkebb, hanem a tágabb értelmezés indokolt.

A „logosz” szónak is van egy olyan jelentése, amely az emberi beszéddel, az értelmes szóval függ össze, és egyben az emberi értelemet, a szellemi nagyságot fejezi ki, és van egy olyan jelentése is, amely a vertikális dimenzióba való felemelkedésre utal. Ezek mindegyike alkalmas arra, hogy a logoterápia lényegét meg lehessen ragadni; benne vannak mindazok az elemek, amelyek a humánus lényegét alkotják és az embert az állat fölé lennének képesek emelni.

Benne van a szellem, a szellemisség – a *distancia* előfeltétele, a *humor* – a szellemiség, azaz az emberi értelem *lehetséges* felértékelése, összességében a vertikális dimenzióba való felemelkedés – a *transzcendencia* – előfeltétele, *de nincs benne a determináció*, az, hogy a felértékelésnek okvetlen meg kell valósulnia. A megvalósulásról az embernek magának kellene gondoskodnia kultúráján – gazdálkodásának etikáján – keresztül.

Logoterápia alatt neurotikus szimptomák kezelését értjük *a szellemi* kapacitás bevonásával oly módon, hogy az orvos segít a betegnek *ön-magát* megtalálni. Minket a logoterápia elméletéből kiszűrhető gazdasági vonatkozások érdekelnek. Ehhez közelebbről meg kell néznünk a logoterápia lényegét.

A Logoterápia kulcsfogalmai:

- * *Egzisztencia-analízis* (FRANKL. TT. 1956.)
- * *A tudomány pluralizmusa és az ember oszthatatlan egysége.* (FRANKL. PLU. 1970)
- * *Transzcendencia.* Az alacsonyrendűből való kiemelkedés és ennek leghatásosabb eszköze, a *humor.* (FRANKL. TT. 1956; HB. 1959.)
- * *Distancia.* Az alacsonyrendűtől való eltávolodás *a dolgok értelmének* keresése útján. (FRANKL. UM. 1949. 88. o.)
- * *Paradox intenció.* (PONGRATZ. 1973; FRANKL. 1939 és 1947.)

Vegyük ezeket sorra!

6.2. Egzisztencia-analízis

FRANKL a logoterápia jelentőségét a gyógyulás érdekében a tipikus humánium bevetésével kötötte egybe. A tipikus humániumhoz tartozik a *distancia* és *transzcendencia*, amelyek tulajdonképpen már az egzisztencia-analízis eredményének tekinthetők, ugyanis egzisztenciaanalízis el-sősorban nem teológiai értelemben vett létezés-elemzést jelent,

⇒ *hanem annak az elemzését, ami lehetővé teszi a létezést – a valódi értékes emberi létezést, és ez a tipikus humánium két pillére, a transzcendencia és a distancia.* (FRANKL. EA. 34-35. o. és AG 258. o.)

Nem ilyen jellegű létezésanalízis, hanem a konkrét anyagi létezés formáinak elemzése a relativitás-racionalitás szintjén a horizontális dimenzióban lehetséges. Ez a tudomány feladata. Viszont a lét és lét között különbség van; nem mindegy, hogy a lét csak horizontális szintű vagy horizontális és vertikális szintű. Más szóval a létanalízis FRANKL szerint elsősorban azoknak az előfeltételeknek az elemzése, amelyek megvilágítani képesek, hogy *hogyan közelítheti meg* az ember a horizontális dimenzióban való létezésben a vertikális dimenziót, mi az, ami az embert képessé teszi az emberi biológiai organizációban rejlő lehetőségek kiaknázására – önmegevalósítására.

⇒ *A horizontális dimenzióban való leragadás, a konkurenciaharc és a pénzímádat bizonyosan nem alkalmasak a biológiai organizációban rejlő lehetőségek kiaknázására, azaz a vertikális dimenzió megközelítésére. Erre a logoterápia eszközei teszik az embert képessé: a transzcendencia és distancia.*

FRANKL egzisztencia-analízise és egyáltalán a transzcendencia lényege – a lét és értelmének keresése – eredetileg a teológia kompetenciája. FRANKL nyilván a teológia alapvető kérdését alkalmazta a pszichológiára úgy, hogy a teológia pszichológiára vonatkoztatható elemeit hasznosította neurotikus megbetegedések gyógyításában. Ha ez fordítva is érvényes lenne, mármint hogy vallási organizációk papjaik képzését neurotikus megbetegedések orvoslására céltudatosan is képessé tennék, akkor egyrészt a pszichológusok és pszichoterapeuták munkája megcsappanna, másrészt a bűnbocsánat hitével járó pszichikus megkönnyebbülést – feloldást, feloldozást – gyógyulással lehetne párosítani. Gondoljunk itt mondjuk a katolikus egyház gyóntatószék-hálózatára és arra a potenciára, amely ebben rejlik, feltéve ha megfelelően képzett ember ül az enyhülést/gyógyulást keresővel szemben és ha az emberek ezeket a szolgáltatásokat igénybe vennék. A pszichoterápia sem tesz egyebet, mint ügyesen vezetett gondolatmenettel lehetővé teszi, hogy a beteg elfojtott konfliktusaira rádöbbenjen és ezeket emocionális töltéssel „kibeszélje”. Sőt, a *katharsis-teória* értelmezése és mechanizmusa

alapján már maga a beszélgetési lehetőség gyógyító hatású, mert lehetővé teszi, hogy pszichikus feszültségeken beszéddel túladjon az ember és konfliktusait tisztázza. Traccsoló háziasszonyok, akik hogy úgymond a négy fal közé vannak bezárva, nyilván érzik a beszélgetésben rejlő jó hatást a pszichikus higiéniát illetően.

A létezés értelmének keresését illetően érvényes lehet, hogy a létezés értelme egy létező magyarázat keresésén keresztül lesz nyilvánvaló, amelynek során a létező saját létezésének okát kutatja. (HEIDEGGER. 436. o.)

Teológiai értelmezésben az értelem nem azt jelenti, hogy annak van-e értelme amire gondolunk, vagy hogy mi értelme van a világnak, de még csak nem is azt, hogy van-e és ha van, mi értelme van az életnek, hanem sokkal inkább azt, hogy *miért létezik a lét*. Úgy néz ki, hogy azért, mert a lét örök és kikerülhetetlen: ha tagadjuk a létet, a tagadás maga bizonyítja a létet, mert aki tagad, az létezik. A lét akkor sem megkerülhető, ha nem történik semmi, ami egy szubjektum részéről indulhatna ki. A látens tézis, hogy nincs semmi, azt jelenti, hogy a semmi van, tehát a semmi is valami és ez csak az lehet, amit mi semminek gondolunk, mert az energia mindenesetre *van – múlt- és jövőidő nélkül – egyszerűen van*. E szerint az egységformában – a formátlan formában – létező összehasonlíthatatlan semleges örök és abszolút energia (E_0) kikerülhetetlen. E_0 nyilván az örökkévalóság szintjén létezik, amely valamikor elindult – vagy éppen állandóan úton *van* – a formák, az összehasonlíthatóság – a relativitás – felé ($E_0 \rightarrow E_{(+ 0 -)}$; proton, neutron, elektron,). Ezért nem lehet csodálkozni azon, hogy az E_0 az a semleges kiindulópont, amelynek megközelítése a pszichikus higiéniát biztosítani képes: a pszichoterápia a konfliktusok feloldásán keresztül veszi célba ezt az állapotot; a gyónásban a megbánáson és a bűnbocsánaton keresztül kerülhet az ember a megnyugvás semleges állapotának közelébe; az autogén tréning célja a relaxáción keresztül is ide vezet (SCHULZ és BÖHM); az agykontrol célja is ez (SILVA), és a buddhizmusban nagyra tartott nirvána – a semleges boldogság – a kereszténységben az

üdvözülés – sem egyéb, mint a semleges Ősenergia abszolút nyugalmának megközelítése azon keresztül, hogy az ember feladja önmagát, rábízva magát az Ősenergia „mindig valahogy volt és lesz” kikerülhetetlen igazságára. A gondolat- és kívánságnélküliség az, ami az embert az E_0 -hoz hasonló semlegesség élményéhez segíti (LANGLEY); a nirvána az abszolút semminek lenni élménye az, amelyen keresztül a valódi létezés a vertikális dimenzióban megnyílni látszik. A szándékolt eredményesség megfordítása-törvény érvényessége impozánsan megnyilvánul itt. Ez különösen akkor válik szembeűnővé, ha az ember az ezzel kapcsolatos irodalmat tanulmányozza, amiből kiderül, hogy vannak vallásos buddhisták, akik a nirvána boldogságát az emberiség szenvedéseire való tekintettel nem tartják erkölcsösnek elfogadni és ezért lemondanak róla. Erre fel a boldogság csak növekszik. Viszont ha azzal a céllal mond le valaki a boldogságról, hogy még boldogabb akar lenni, akkor a nirvána azonnal elvész.

Az E_0 annak a tényezőnek látszik lenni, amely az evolúción keresztül eljutott oda, hogy rádöbbsent önmagára és kimondta, hogy ÉN VAGYOK. Nem az energián van a hangsúly, hanem az energia különleges önszervezési minőségén – hasonlóan mint az ember esetében ez az Énnel kapcsolatban érvényes. Mintha valami rokonságféleség lenne itt lehetséges az Ősenergia és emberi vetülete között. És itt megint felmerül a teológiai kérdés, hogy miért indult el az őenergia a formák felé. Erre tudományos alapon feleletet nem lehet adni, találgatni azonban lehet, érdemes is, ha elősegíteni látszik az emberré válást: talán azért, hogy az Ősenergia formákban – különlegesen emberként –, a társadalmi dimenzióba beágyazva kerülje ki az elhagyatottságot, az önző egyedüllét sívárságát. Ez egy ok lehetne arra nézve, hogy az ember igyekezzen önmagát megvalósítani, és magyarázatot adhatna arra nézve is, hogy intuitív miért tekintik a vallások a felebaráti szeretetet – sőt, ellenségeinknek való megbocsátást is – fontosnak. Az állat erre nem képes – biológiai organizációjának alacsonyabb szintje miatt nem. Magyarázatot adhat arra nézve is, hogy

⇒ *a konkurenciaharc és a kizárólag a piaci mechanizmusok egoizmusán nyugvó gazdálkodás és vállalkozás miért nem fér össze egy emberközpontú szemlélettel.*

Mint mondtam, FRANKL túl lépi azokat a határokat, amelyeket a teológia a léttel és az értelem keresésével kapcsolatos kérdésben kifejezésre juttat. FRANKL hű marad ugyan a teológiai alapálláshoz, miszerint az egzisztencia-analízis nem a létet analizálja, hanem azokra a feltételekre kíván fényt deríteni, amelyek a magasabb rendű létet a vertikális dimenzió bevonásával lehetővé teszi. Ebben az irányban érvel STEGMÜLLER, aki FRANKL gondolatához hasonlóan a lét értelmének keresésével kapcsolatban azt írja, hogy amikor az ember rádöbben, „hogyan Én vagyok és lennem kell”, akkor világosan jelentkezik a lét – a létezésre ítéles az univerzális léten belül –, amelynek lehetőségeit az ember még mindig *megragadhatja vagy elvetheti*. (STEGMÜLLER. 136. o.)

⇒ *Ez az oka annak, hogy ebben a munkában elválasztjuk egymástól a biológiai emberi organizációt és az ennek lehetőségeiben rejlő erkölcsi emberré válást. Az erkölcsi emberré válás előfeltétele a szociokulturális értéktételezések irányától – a lehetőségek megragadásától vagy elvetésétől – azaz a jelenlegi gazdálkodás- és vállalkozás-etikától való határozott eltávolodásban kell keresnünk.*

Emmerich TRUMMER ezt úgy fejezte ki, hogy „a létezés tulajdonképpen eredetileg egy tartalom nélküli és mégis egy megkerülhetetlen létközpont az emberben, egy lehetőség, amelyet az ember

⇒ *csak koncentrált erőfeszítéssel képes realizálni.*” (TRUMMER. 2. o.)

FRANKL a Chicagói Loyola Egyetemen tartott előadásában díszdoktorrá való avatásának alkalmából leszögezi: „Végeredményben az emberi magatartás nem azoktól a szociokulturális értékektől függ, amibe beleszületik, hanem sokkal inkább döntésétől. Hogy tudatosan vagy sem, az mellékes; az ember választási lehetősége adott, nevezetesen, hogy elfogadja-e a szociokulturális értéket vagy nem, más szóval, hogy

milyen mértékben hagyja magát ezektől befolyásolni.” Ennek gazdaságpszichológiai jelentősége abban keresendő, hogy

⇒ *az egoizmus hajtóerején nyugvó piaci mechanizmusok felmagasztosítását társadalmi legfőbb értéké nem jelenti azt, hogy ezt kritikátlanul el is kell fogadni.*

Az emberen múlik, hogy mit fogad el és mit nem.

Hogy FRANKL számára nem csak a teológiai értelemben vett lét és értelem fontos, többek között láthatjuk a „...trotzdem ja zum Leben sagen. Ein Psychologe erlebt das Konzentrationslager” („...ennek ellenére igent mondani az életre. Egy pszichológus túléli a koncentrációs tábor.”) című művében, amikor is azt írja, hogy feladatunk kétségbeeset embereknek közelebb hozni, hogy tulajdonképpen nem az a lényeges, hogy mi mit várunk el az élettől, hanem sokkal inkább, hogy az élet mit vár el tőlünk. Ugyanebbe az irányba mutat a „Das leiden am sinnlosen Leben” („Az értelmetlen élet szenvedése”) c. munkája, amelynek már a címe is sokatmondó.

6.3. A tudományos pluralizmus és az ember oszthatatlan egysége

PESTALOZZI két évszázaddal ezelőtt sérelmezte, hogy a személyiségképzést „izolált tantárgyak kusza összevisszaságáért feláldozzák, amelyekben a fellelhető töredék igazságok az igazság szellemét teszik tönkre.” (PESTALOZZI. 1946. IX. kötet. 238. o.) Ebből indulhatunk ki, amikor a szóban forgó kérdés tárgyalásába kezdünk.

6.3.1. Redukcionalizmus és dimenzió-ontológia

Az előzőekben JUNGgal kapcsolatban már érintettük a redukcionizmus fogalmát. Az ott mondottakhoz érdemes a következőket hozzáfűzni.

A tudomány az embert csupán egy bizonyos szempontból képes tanulmányozni; az ember egészét, a *humánium* lényegét, teljes mértékben egyetlen tudományos diszciplína sem képes megragadni. A tudomány részleteket hasít ki az oszthatatlan emberből és ezzel egy beszűkített képre zsugorítja – eltorzítja – az ember voltát. Ezt FRANKL *redukcionálizmusnak* nevezte.

Annak érdekében, hogy FRANKL a diszciplínacentrikus tudományok által festett *emberkép redukcionálizmusát* belátható módon be tudja mutatni, bevezette a *dimenzió-ontológiát*, leírta és ábrázolta annak két törvényét. FRANKL a *Jahrbuch der Psychologie und Psychotherapie* egyik számában erről így ír: „Engedtessék meg nekem, egy *Imago hominis* ‘ordine geometrico demonstrata’, egy emberképet felvázoljak, amely geometrikus analógiákkal operál.” (I. 1953. 186. o.)

A dimenzió-ontológia *első törvénye* szerint

- * *egy ugyanazon dolog*
- * a saját dimenziójának *kivetítése* útján
- * *alacsonyabb* szintű és értékű dimenzióba vagy dimenziókba torkol és
- * a kivetített alacsonyabb szintű dimenziók egymásnak ellent mondanak.

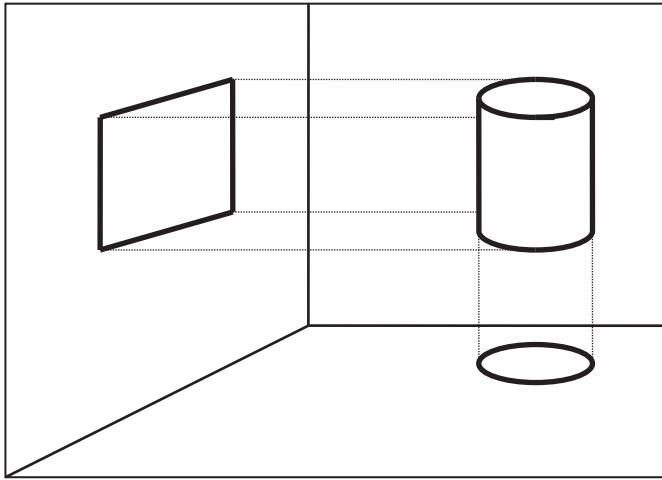

2. ábra. Emberkép FRANKL dimenzió-ontológiájának
1. törvénye alapján. (Forrás: FRANKL. PLU. 374. ff.)

Az ábra mutatja, hogy egy cylinder – egy három dimenziós tér a negyedikben, az időben – kivetítése egy alacsonyabb szintű dimenzióba – felületbe – torkollik és a felületek szintjén láthatóvá vált formák ellentmondanak egymásnak: *a négyzet nem kör* és a *kör nem négyzet*. De ezen túlmenően is ellentmondás van az eredeti dolog – a cylinder – és vetületei között, mert az eredeti egy *nyitott* forma, a kivetítettek pedig *zártak*.

Az emberre vonatkoztatva a következő tanulságok vonhatók le. Az ember három dimenziós, a magasabb szint felé nyitott, vetülete megfelel az alacsonyabb szintű zárt négyzetnek és a körnek; ezek egyike a biológiának, a másik a pszichológiának, de egyik sem felel meg az embernek, a humánum lényegének. Az ember helye ott van ahol a cylinder, a vetületek fölötti szinten. Hasonló feltételezésre juthatunk *magával az emberrel, mint vetülettel*. Az ember akaratától függetlenül lett. Az ember annak a vetülete, aminek létét köszönheti. Ha ennek a lényegére kérdezzük rá, akkor azt kell mondanunk, hogy a formák – élettelen

és élő anyag, növények, állatok és az ember – nem egyebek, mint vetületei annak, aki vagy ami létrehozta ezeket. Úgy néz ki, hogy a létrehozónak a leghűbb vetülete az ember, de az ember is csak egy vetület, egy magasabb szint vetülete, amely nem lehet azonos azzal, aminek a vetülete.

A magasabb és alacsonyabb szint nem jelent értékelést, mert hiszen a dolgok komplex megragadhatósága egy relativitásokban és sorrendekben gondolkodó agy számára csak a vetületekben – felületek zárt szisztémáiban, ha úgy tetszik körökben és négyzetekben, modellekben – lehetséges. Ezért a tudománynak joga van, sőt kötelessége a multi-dimenzionalitást szemléletéből kizárni és a jelenségeket részrealitásokra osztani. A projekció – az eredetinek a megragadhatóság érdekében történő kivetítése felületekre, zárt szisztémákra – a tudomány kötelessége – állítja FRANKL a Bécsi Egyetem hatszáz éves fennállása alkalmából tartott ünnepi előadásában. De FRANKL azt is hangsúlyozza, hogy

a tudomány kötelessége *a hibaforrásokra* is rámutatni, arra, hogy a tudomány nem képes *az univerzális realitást* megragadni és bemutatni. A redukcionizmus indokoltsága a tudományokban nem jelenti azt, hogy a tudománynak a valóságból joga van *kategorikusan kizárni* azt, amit nem tud közvetlenül bizonyítani, de cáfolni sem, de aminek realitása kézenfekvőnek látszik.

A biológia szintje szomatikus, a pszichológia szintje pszichológiai jelenségeket kutat és foglal össze –

⇒ *de ezek az emberről csak részleteket mutatnak, nem azt, ami az embert emberré teszi – tehetné.*

Hogy tulajdonképpen mi az ember, azt hiába keressük a vetületekben – képletesen a négyzetekben és körökben.

⇒ *A humánium lényegét a magasabb szintű dimenzióban – a nyitott cillinder szintjén – kell keresnünk.*

A JUNG által felvázolt horizontális dimenzió összefonódva FRANKL dimenzió-ontológiájával olyan valóságképet nyújt, ami messze esik korunk materialista felfogásától és talán ez az oka annak, hogy az üzletre, pénzre, profitra beállított modernnek nevezet ember *megrekedt* a horizontális szinten és képtelen magasabb rendű szellemiség megélésére és kifejezésre juttatására. És ez beláthatatlan károkat okoz a jövő szellemi elitjének képzése szempontjából.

Divatba jön egy okos ember teóriája, aki esetleg profilkeresés közben másra nemigen tudott bukkanni, mint arra, hogy amit nem tudunk mérni, azzal nem szabad foglalkozni, vagy még súlyosabb esetben, az nincs is. És ezt mindenkinek követni illik, ha nem akar az ember a címkézés célpontjává válni.

„Fércművek árasztják el még a legjelesebb orgánumokat is... nincs tehát semmi meglepő abban, hogy a tudományos színvonal világszerte veszedelmesen süllyed... Sok szó esett az iskolateremtő professzorról. Arról, hogy a tudományt, akár a szerelmet, csinálni és nem adminisztrálni kell... Véljük...(hogy) minden eszmeáramlatnak képviselve kell lennie, hiszen az utóbbi évtizedekben csak az aszálykáresetek száma haladta meg az előbb ünnepeket, majd szinte azon nyomban kimúlt elméleteket. Megszüntetni és nem pedig növelni kívántuk ama káros etikettet, ami jóllehet iratlanul, ámde mégis illetlenként, úgyszólván megtiltja a tudós kollégák közötti tudományos eszmecserét. Hátha fény derül az illető kollégák valamelyikének tudományos *analfabétizmusára*.” (MAGYARI BECK. Közgazdász. 1994. II. 25. 5. o.)

A dimenzió-ontológia *második törvénye* szerint

- * *különböző dolgok* – a dimenzió-ontológiában idomokként érzékeltetett dolgok –
- * *háromdimenzionális* saját, teljes, önmaguk lényegéből fakadó vetületei
- * *alacsonyabb szinten kétdimenzionális* közös nevezőhöz vezethetnek.

Ezt az alábbi ábra érzékelteti.

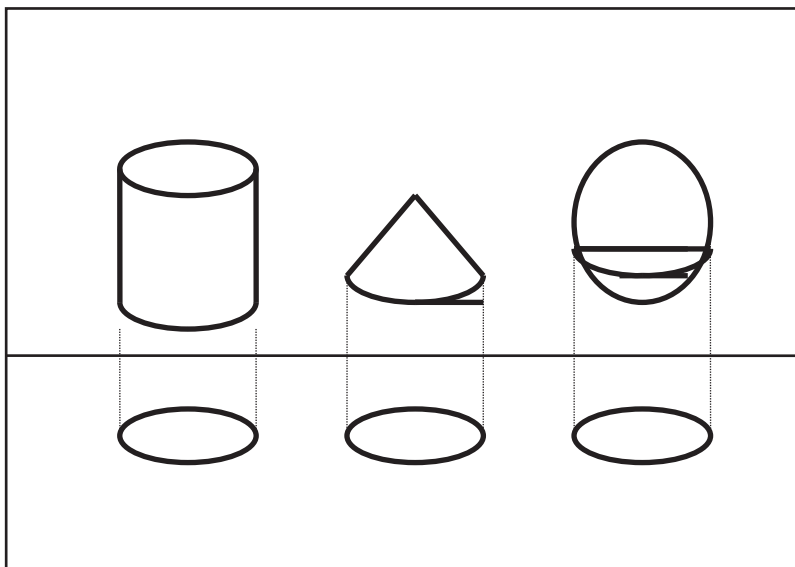

3. ábra. Emberkép FRANKL dimenzió-ontológiájának 2. törvénye alapján. (Forrás: FRANKL. PLU. 374..)

A három dimenzió-szintjéről kivetített cylinder, kúp és golyó két dimenziós vetülete a kör. Mondhatjuk úgy is, hogy a körök a cylinder, a kúp és a golyó árnyékai. Az árnyék a lényegről nem mond semmit. Az árnyék a közös nevezőben több különböző jelenséget takarhat. A valósághoz csak úgy vagyunk képesek eljutni, hogy felkutatjuk azt, amit az árnyék takar.

Az ember projekciója a biológia és a pszichológia szintjére is elveszi a humánspecifikus dimenzió lényegét, az embert biológiai és pszichológiai jelenségekre *redukálja*. A dimenzió-ontológia szemszögéből nézve a humánus két pólusú biológiai és pszichológiai redukciója azt jelenti, hogy hiába keressük az ember lényegét a vetületben, az csalóka. A valóságot csakis a magasabb szintű dimenzió adhatja. Ezt, a tipikus

humánust, az ember specifikus képességiben, a *transzcendentális* és *distanciális* emberi képességeinkben kell keresnünk.

6.4. Transzcendencia és distancia

6.4.1. *Transzcendencia, munkamegosztás, specializálás és racionalizmus*

Az emberi transzcendentális képesség legalább két tényezőt ölel fel: az egyik a valamilyen célra való irányítottság, a másik az értelem keresése.

Az emberi transzcendentális képesség egyik sarkalatos pontja, hogy az ember nem csak van, hanem *valamiért* van; az ember valamilyen célra, dologra, műre, egy lényre, emberre, szeretteire, állatra, elesettek-re, pénzre vagy másra – a libidinális energia áramlásának lehetséges tárgyaira – *irányított, beállított vagy inkább ráállított* lény; az ember valami felé fordulása és érzelmi kötődései és törekvései

⇒ *túlszárnyalja önmagát,*

az ember kilép önmagából és képes önmagát egy másik, egy magasabb dimenzióba transzferálni – átvinni. Ez a jelenség messze túllépi a horizontális-rationális dimenzió kereteit és tudománnyal nem megfogható.

A transzcendencia hozza magával, hogy az ember akaratlanul is a dolgok *értelmét* keresi. Ez a *kognitív disszonancia* lényege, de megtalálható a *racionalizálásban* is.

⇒ *Az állatot nem érdekli az élet értelme.*

Ez a plusz az állattal szemben a humánus egyik lényeges jelensége. Ha az ember nem találja életének, tevékenységének értelmét, akkor megbetegszik. Ebben keresendő a munka megosztással és specializálással járó kreativitás élményének elvesztése is. *A munkamegosztás és spe-*

cializálás folytán az ember munkájának értelmét nem képes átlátni, mert a munkafolyamból egy parányi rész realizálása jut neki.

A Logoterápia alapelve az élet értelmének keresésével kapcsolatban a szó szoros értelmében lehetetlenné teszi a gazdasági racionalizmus kizárólagos érvényesülését. A gazdasági racionalizmus ugyanis azt kérdezi, hogy mit várok *én* az élettől: magas profitot, bőséges anyagi javakat, egészséget és sok pénzt – általában sok örömet, amiből soha nem elég. A logoterápia alapelve viszont arra kérdez rá, hogy

⇒ *mit vár tőlem az élet?*

Az evolúció tendenciájából ítélve és a tipikus humánum adta lehetőségek alapján az élet az emberi biológiai organizáció *erkölcsi szintű* – a *vertikális dimenzióba hajló* – emberré válást és ezzel a *befejezetlen teremtés befejezését várja el*.

A transzcendencia egyben a lelki élet internszisztémájának lényege, amivel FRANKL nem foglalkozott. A transzcendencia az ontogenetikus – egyedi, személyes – Én-fejlődéssel kapcsolatban az, ami a kaotikus Es-ből rendezett Ént teremt. A libidinális energia tárgyai a figyelmet önmagukra terelik és ez a kaotikus Es energiát koncentrációba viszi át. A libidinális energia tárgyai felé – különösen a másnemű lény felé – fordulás az, amely az Es kötetlen és zabolátlan energiáját rendezi és az ember begyakorolja a *koncentrált pszichikus magatartást*. Ez az Én – a tudatos önérzékelés – lényege.

6.4.2. Distancia és racionalizmus

Distancia alatt FRANKL a humánum egyik sarkalatos ismertetőjegyét érti, azt, hogy az ember önmagát *a dolgok fölé* képes emelni. Ennek tipikus emberi karaktere *a humor*.

⇒ *Állatok nem képesek nevetni.*

A transzcendencia és a distancia közti különbség tehát abban van, hogy a transzcendencia során az ember a dolgok értelmének keresése és valamilyen célra való ráállása folytán *önmagát emeli át* a racionális – horizontális – dimenzióból a magasabb szintű irracionális – vertikális – dimenzióba, addig a distancia során a humor segítségével *emelkedik a dolgok fölé*, azokat felülről, egy más perspektívából, szemléli, amely irracionális reakciókat vált ki akkor, amikor egy ember képessé válik saját elégtelenségeit kipellengérezni és megmosolyogni. Ennek jelentősége felmérhetetlen, mert

⇒ *az alapbeállítódást formálja*

és mivel az alapbeállítódás oszthatatlan, hogy az ember mások hibájával szemben is hasonlóan viselkedik mint sajátjával szemben – elnéző mosolyra deríti, ahelyett, hogy agresszív fellépéssel lekívánná gyűrni. Eddig rendben is lennének a dolgok. A kérdés akkor válik problematikussá, ha arra kérdezzük rá, hogy vajon annak a többség, amely éhezik, nincs fedél a feje felett, képes-e nevetni, sorsát humorosan felfogni és mások hibáit tolerálni? A felelet nem reménykeltő: a nyomorgók is képesek *lennének* humorizálni, a biológiai organizáció evolúciós érettsége egyezik a luxusban élő kisebbség humánus képességeivel, ha a gazdasági racionalitásra való hivatkozás el nem venné tőlük az ehhez szüksége lehetőségét,

⇒ *ha a gazdálkodás- és vállalkozás-etika nem az egyoldalú önérdékűségegen nyugodna.*

6.4.3. Pszichoanalízis, viselkedésterápia, logoterápia

A pszichoanalízis a neurózis okát patológikus *pszichodinamikus* folyamatokban látja és ennek megfelelően kívánja gyógyítani úgy, hogy főleg az áttételezés segítségével újabb pszichodinamikus folyamatokat indít be. Az áttételezés lényege, hogy a beteg gyermekkori konfliktusait ismételgeti, azoknak a fogja. Kézen fekvő, hogy a gyermekkorra visszanyúló konfliktusok azzal még nem oldódnak fel, hogy egy beteg

az orvost felkeresi. A kezelések során „hamarosan észre vesszük, – írja FREUD – hogy az áttételezés is csak az ismétlés egy szakasza, és az ismétlés nem egyéb, mint az elfelejtett múlt áttételezése nem csak az orvosra, hanem a jelenlegi szituáció minden területére.” (Imago. X. 130. o.) A neurotikus viselkedések tehát minden új helyzetben megismétlődnek, azaz a neurotizáló konfliktust kiváltó ingerekhez hasonló ingereket a beteg a legkülönbözőbb szituációkban felismerni véli. Érthető, hogy a gyermekkori konfliktusokat, amelyek természetsszerűleg a szülőkkel – autoritásokkal – függenek össze, a beteg könnyen nevelőire és minden autoritást képviselő személyre átviszi, áttételezi – az orvosra is. A neurotikus reakciók új helyzetben lehetővé teszik, hogy azok a neurotikus szimptomák is rendeződjenek, amelyek eddig szétszórtaan jelentkeztek. (Imago. X. 134-135. o.)

A neurózisért a pszichoanalízis szerint a pszichodinamika leblokkolása a felelős, amikor is egy szubjektum nem képes – vagy nem akar – kellemetlen érzelmeket és gondolatokat – általánosan információkat – elviselni, és akarátát szembehelyezi azokkal a pszichodinamikus folyamatokkal, amelyek lefolynának, beteljesednének, ha ezt az érintet hagyáná. A pszichodinamikus folyamatokkal való szembehelyezkedést FREUD elfojtásnak (represszió) nevezte. Az elfojtás, a nem kívánttal való erőszakos szembehelyezkedés testi-lelki meggörcsösödéshez vezet, ami pszichotikus esetekben a test-lélek megmeredését válthatja ki. A pszichoanalízis ezt a görcsöt – a megmeredés előfutárát – kívánja feloldani.

Mint mondtam, a pszichoanalízis a gyógyulást *újabb pszichodinamikus folyamatok* beindításától várja. Ilyenek a *szabad asszociáláshoz* szükséges körülmények optimális biztosítása és ezek során az *újraemlékezés*, azaz azoknak az érzelmeknek és gondolatoknak az újraéledése, amelyek a konfliktusok során elfojtódtak, valamint ezek *érzelmi kitörésekkel* való levezetése.

„Az orvos fáradozása arra irányul, hogy az áttétezt ne engedje elhatalmasodni, hogy az ismétléseket visszafogja és inkább a visszaemlékezésnek biztosítson tág teret... Általánosan érvényes, hogy az orvos nem mentheti fel a beteget a gyógyuláshoz vezető fájdalmas szakasz átélése alól, hagynia kell, hogy a beteg ismét emlékezzen elfojtott életszakaszának konfliktusaira és arra kell vigyáznia, hogy a beteg az analízis alatt mindvégig megőrizze az önállóság érzését, amely biztosítja, hogy mindabban amire emlékezik és amit valóságnak tart, önállóan felismerje azokat a mozzanatokat, amelyek betegségéhez vezettek.” (FREUD. Imago. XIII. 17. o.)

„A legnagyobb meglepetésünkre mindjárt az elején láttuk, hogy egyes hisztérius szimptomák azonnal eltűntek és nem tértek vissza, ha sikerült a kiváltó okot és annak lefolyását félreérthetetlenül, világosan feléleszteni és ha a beteg ezt részletesen elmesélte úgy, hogy mondanivalóját érzelmi kitörések kísérték.” (FREUD. Imago. I. 85. o.)

A *viselkedésterápia* a neurózisban a valósággal ellentétes tanulási eredményt lát, amely a valóságtól idegen képzettársítási ajánlatok alapján egy kondicionálási folyamatban rögződtek. A cél a dekoncionálás – extinció – a beteges ok és okozati összefüggések kioltása úgy, hogy az inger és a reakció közötti kauzalitást megszünteti.

Ha pl. valakit egyszer egy kutya megharapott és ezért a kutya mint inger állandó jelleggel félelmet vált ki, akkor ezt úgy lehet a leghatásosabban megszüntetni, hogy az ember kiteszi magát az ingernek, kutyákkal való kapcsolatoknak, és megtapasztalja, hogy a kutya nem harap; a kutya mint inger a dekoncionálási folyamat után nem jelent többé veszélyt; az új tanulási – kondicionálási – eredmény, hogy a kutya barátságos.

Nem nehéz ebben a módszerben a szándékolt eredményesség megfordítása-törvény tudatos bevetését felismerni. Mégis, akkor mi az a többlet, amit a Logoterápia nyújt? A többlet a tipikus humánium bevetése a gyógyulás érdekében: a transzcendencia és a distancia bevetése, ami egyben a szándékolt eredményesség megfordítása-törvényt paradox intencióba vezeti át.

FRANKL kifejti, hogy a *logoterápia* nem helyettesíti a pszichoterápiát, hanem sokkal inkább segíti azt emberibbé tenni. (FRANKL. *ÄS.* 242. o.) Ugyanis lélek nélküli pszichológia már azelőtt is létezett – FREUDnak köszönhetően ez az áldatlan állapot a múlté. Viszont FREUD után is létezett pszichológia *szellem nélkül*. (FRANKL. *AG.* 265. o.) A Logoterápia célja a klasszikus lélektan – a horizontális dimenzió – *kiegészítése az emberi szellemiséggel* – a vertikális dimenzióval. A cél, hogy a beteget a pszichoterápia során ne csak biológiai organizációnak tekintsük, amelynek szomatikus és pszichológiai mechanizmusai vannak, hanem sokkal inkább egy olyan lénynek, amely a transzcendentális és distanciális képességeire való tekintettel magasabb szintű funkciók kiteljesedésére *is alkalmas* mint amit a pszichológiai és szomatikus törvényszerűségek lehetővé tesznek. És itt kapcsolódik gondolatmenetünkhöz a *gazdálkodás- és vállalkozásetika*. Ha ugyanis a vállalkozás és gazdálkodásetika az embert csupán mint biológiai organizációt tartja számon, aminek anyagi jellegű szükségleti vannak és amelyet reklámokkal – lélektani manipulációkkal – a profitszerzés érdekében még fokozni is lehet; ha ez a gazdálkodás- és vállalkozásetika gazdasági racionalizmusra hivatkozva inkább a technika egyoldalú fejlesztésére fektet súlyt a foglalkoztatás elhanyagolása mellett és ezzel az ember legalapvetőbb pszichológiai szükségletét is ignorálja, akkor bizonyára nagyon messze kerülünk azoktól az ideálisnak tekinthető tipikus humánus körülményektől, amelyek a szomatikán de a szomatikán és a pszichológián is túl

⇒ *a szellemiség jelentőségét is hajlandók figyelembe venni az emberi biológiai organizáció erkölcsi szintű emberré válása érdekében.*

6.5. Paradox intenció

FRANKL három patológikus reakciót különböztet meg: a kényszerneurotikus, a félelemneurotikus és a szexuálneurotikus reakciót. Mielőtt ezeket sorra vennénk, nézzük meg azt a szomatikus és pszichikus hát-

teret, amely a szándékolt eredményesség megfordítása-törvény illetve a paradox intenció mögött húzódik meg.

6.5.1. Szomatikus és pszichikus háttér és a menedzserbetegség

A szándékolt eredményesség megfordítása-törvény a természet gondoskodásának tekinthető, amely megfordítja az emberi szándékot olyan területeken, amelyek szabályozását a természet csak feltételesen rendelte az ember akarata alá. A cél, hogy az ember különösen ezeken a területeken alkalmazkodjon a realitás elvéhez.

Ha az emberi szervezet magasabb teljesítmény előtt áll, a természet gondoskodik arról, hogy az ehhez szükséges erő a természeti törvények szabta behatárolással optimálisan rendelkezésre álljon. Megemelt teljesítmény-követelménnyel párhuzamosan a hipofízis ingerére a mellékvesekéreg adrenalint bocsát a vérkeringésbe; a véretek összehúzódnak, a vérnyomás emelkedik, a pulzus gyorsul, a teljesítőképeség emelkedik. Erre a jótékonyhatású alkalmazkodási készségre rá vagyunk utalva. A magasabb teljesítőképeség azt jelenti, hogy *a rámenősség* – az *agresszió* – a cél elérése érdekében erősödik – azonban nem mindegy, hogy az Én milyen fokú rámenősséget érzékel elegendőnek; gyenge Én fokozottabb rámenősséggel lép fel és a rámenősség akaratosságba torlik; erős Én erőbevetési igénye szerényebb és megelégszik azzal a gazdaságos rámenősséggel, amit *az akarat*, még ideálisabb esetben, a *hit* képvisel. Minél gyengébb az Én, annál nagyobb az erőbedobási igény, annál nagyobb az adrenalin-kibocsátás mennyisége és időtartama, annál nagyobb a feszültség, annál intenzívebb a véredények összehúzódása és annál több időt igényel a szervezet ahhoz, hogy a teljesítmény *utáni* állapota normalizálódjon, azaz a lazaság állapotához visszatérjen.

A leírt mechanizmusokhoz való alkalmazkodás azt jelenti, hogy az ember céljainak elérésébe akaratát és ennek a hitet megközelítő elemeit vagy éppen hitét – amiben az akarat szelíden integrált – veti be és mel-

lőzi az agresszív rámenősséget. Az akarat a rámenősséget ráhangolja a célra és megközelítően optimálisan lendületbe hozza azt; az akarat hitet megközelítő szintje – a hit – a reményt hozza magával, ami a rámenőség tartósításához elengedhetetlen.

Ezzel szemben áll a menedzser betegségként emlegetett agresszív magatartás. A menedzser betegség lényege a feszültség állandósulása, azaz az adrenalin kibocsátás állandósulása és az agresszivitás – a rámenőség – akaratosságba való levezetése, amelynek kellemetlen és nyugtalanító hatásával szembe az amúgy is – a körülményekhez mérten – gyenge Én ismét akaratosan lép fel, de a szándékolt eredményesség megfordítása-törvény keresztülhúzza a számítást: a személyiséget és a szervezetet károsító feszültség csak fokozódik, az Én is tovább gyengül, mígnem ennek a *circulus vitiosus* folyamat tragikus következményeinek szomatikus áttételek – pszichoszomatikus szervi működési zavarok és szervi megbetegedések – véget nem vetnek.

Végeredményben arról van szó, hogy az állandósult adrenalin-kibocsátás és a meggörcsösödés szinte megfojtja az embert. Ezt az öncsonkítási folyamatot a szándékolt eredményesség megfordítása lényegesen felgyorsítja, hacsak az ember idejében rá nem jön arra, hogy

⇒ *a gazdasági racionalizmus követelményeinek megfelelő profit-maximalizáció és az ezzel kapcsolatos szüntelen törtetés a halál bekövetkeztét hozza közelebb.*

A gazdálkodásetika képes a szándékolt eredményesség megfordítását kiprovokálni úgy, hogy a szünet nélküli törtetést a társadalom befolyásolásán keresztül szociokulturális értékke kondicionálja. A szándékolt eredményesség megfordítása-törvény úgy hat a gazdálkodás- és vállalkozásetikára, hogy

⇒ *az erőszakos – akaratos – profittörekvés a higgadt döntést és viselkedést fékezi és ezzel a lehetséges eredményt legalábbis negatív*

irányba befolyásolja. A reakció erre egy még erőszakosabb és kíméletlenebb fellépés lehet és sokszor ez is.

6.5.2. Szorongásos neurotikus reakció

A Szorongásos neurózis lényege, hogy a beteg egy szimptomára félelemmel reagál, attól tart, hogy ez megismétlődhet. Ez a várakozási félelem idézi elő, hogy a szimptóma valóban fellép és erősödik.

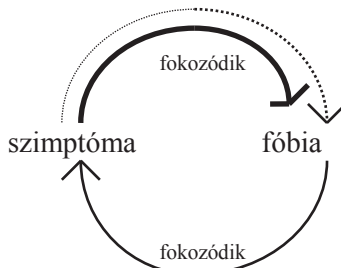

4. ábra. Szorongásos neurotikus reakció FRANKL alapján.

FRANKL rámutat arra, hogy a viselkedésterápia és a logoterápia közti különbség itt is megnyilvánul. A viselkedésterápia-iskola szerint a szorongásos neurózis kondicionáláson keresztül jön létre. Ez igaz. A logoterápia ezenfölül a lényegyet hangsúlyozza, hogy a szorongásos neurózis nem csak a primer – az elsődleges, eredeti – körülmények alapján jön létre, hanem sokkal inkább szekunder – másodlagos – felerősödés ismétlődése alapján. A szorongásos neurózis *circulus vitiosus-neurózis*.

A szorongásos neurózis megmagyarázhatatlan félelemmel kezdődik. A félelem a nem tudatos szintjéről tör fel: feldolgozatlan konfliktusok – a Felettesén követelményei és a hajtóerők kívánságai közti ellentmondások – könnyen agresszió elfojtáshoz vezetnek. Az agresszió tendenciáiban azonban vissza igyekszik a tudatosba, amit az Én mint veszélyt él meg és erre félelemmel válaszol. Egy másik oldalról megközelítve, az elfojtott agresszióval összefonódott információk tulajdonsá-

ga, hogy visszaigyekeznek a tudatosba. Ezzel a tendenciával száll szembe az Én Felettesént képező része. A szembeszállás egy *pszichikus dulakodásnak* fogható fel: az elfojtott vissza igyekszik a tudatosba, a Felettesén azonban állandóan visszaszorítja. Az állandósult Én-aktivitás az Én Felettesént képező részén keresztül az elfojtottal szemben az Ént permanensen igénybe veszi – erejét veszi igénybe és tovább gyengíti. Az Én a Felettesén kényszerén nyugvó elfojtó munkálkodását jól érzékelteti, hogy azok az álmok, amelyekben elfojtott információk érzelmekben és ennek megfelelő álomkép-szimbólumokban megjelennek, ezeket az álomképeket az ébredés után az Én egynéhány percen belül visszaszorítja a nem tudatos szintjére úgy, hogy az ember képtelen emlékezni rá.

A szorongásos neurózis nem tart soká. Az Én *racionalizálja* – megmagyarázza – a félelem okát. Így lesz a névtelen félelemből *fóbia* (phobia), amelynek már konkrét tartalma van: baktériumfóbia (baktériumoktól való félelem), carcinophobia (rákbetegségtől való félelem), klostrophobia (zárt termektől való félelem), agoraphobia (nyílt tértől való félelem), akrophobia (hegyes dolgoktól való félelem), thanatophobia (a haláltól való félelem). A felsorolásnak példaértéke van, mert az ember számtalan okot találhat arra, hogy félelmét megmagyarázza. Emberek félhetnek pl. még attól, hogy elvesztik eszméletüket, attól hogy szívinfarktust vagy agyvérzést kapnak. A konkrét ok mellékesnek látszik, ha attól eltekintünk, hogy emberek sokszor abban a betegségben halnak meg, amitől eredetileg ok nélkül féltek. A szándékolt eredményesség megfordítása megteszi a magáét.

A konkrét félelem okának keresésénél a mi szempontunkból lényegesebbnek látszik, hogy szorongásos betegek *félnek a félelemtől*. Ez a jelenség a gazdaságpszichológia számára igen fontos, mert

⇒ a gazdasági körülmények rosszabbodásával az emberek *félelme a munkanélküliségtől és általában a jövőtől* könnyen szorongásos neu-

rózishoz vezet azon keresztül, hogy a gazdasági körülmények okozta *félelem ellen fellép* az ember. Ezzel a szorongás, a félelem csak *erősödik*. A menedzsment felelőssége kézenfekvő, a gazdasági vonatkozást nem lehet ignorálni.

„A tudomány egyre több rákkeltő anyagot ismer fel, egyre több figyelmeztetés óv a különböző, életet veszélyeztető anyagoktól – elsősorban külföldön –: a foglalkozási körökben felméri a veszélyeztető hatásokat, a táplálkozás ipari folyamataiban a tartósítás ártalmát, a növényvédő szerek alkalmazását, a sugárzó anyagok hatását és általában a kémiai veszélyeket.” (LOSONCZI. 1989. 294. o.)

„Jól lehet ma már sokan vannak tudatában annak, miféle veszélyekkel jár a technológia fejlődése, számtalan ‘technomorf’ gondolkodású ember is akad, akiknek szilárd meggyőződésük, hogy minden fejlődés szükségképpen új értékeket hív életre.” Milyeneket? Különösen az amerikaiakra jellemző, hogy a fejlesztésnek szánt „földdarabon mindenféle természetes vegetációt radikálisan megsemmisítenek, az így fedetlenné váló talajt betonnal, legjobb esetben parkápszittal takarják be, a homokos tengerpartot betonfallal erősítik meg, a patakok medreit kiegyenesítik, vagy ha lehet, zárt csatornákká alakítják, majd az egészszet alaposan megmérgezik peszticidokkal, hogy aztán a lehető legdrágábban eladják egy engedelmesen elvárosiasodott és elbutult vevőnek.” (LORENZ. 1997. 16. o.)

6.5.3. Kényszerneurotikus reakció

A kényszerneurotikust kényszerképzetek kínozzák. Ezek lehetnek kriminális és visszataszító jellegűek, vagy egyszerűen ismétlési kényszer.

Ha valaki úgy érzi, hogy visszakell menni és ellenőriznie kell, valóban bezárta-e az ajtót maga után, az a probléma szempontjából nem mond semmit. Viszont ha valaki már visszament és meggyőződött arról, hogy bezárta az ajtót maga után és ennek ellenére az az érzése, hogy vissza kell menni még egyszer ellenőrizni, akkor már a kényszerneurotikus reakció nyilvánvaló.

Ha kényszerképzetekről van szó, olyanokról, amelyek tartalma kriminális vagy visszataszító, akkor a beteg két fronton küzd: egyrészt küzd a félelem ellen, másrészt az elképzelés ellen, hogy mi lesz akkor, ha kényszerképzeteit valóra is váltja. Míg a szorongásos neurózis esetében a beteg a félelemtől, a kényszerneurózis esetében *önmagától fél*. A beteg szorongása nyomasztó és úgy érzi ezzel szembe kell szállnia. Minél jobban küzd, annál erősebbek lesznek ezek a kényszerképzetek és ezzel párhuzamosan gyengül az Én. Világos, hogy úgy a szorongásos mint a kényszerneurotikus reakciónál a félelem lényeges szerepet játszik. FRANKL abban *is* látja a szorongásos és kényszerneurotikus félelem közti különbséget, hogy míg a szorongásos neurotikus reakciónál a félelem *menekülésre* addig a kényszerneurotikus reakció esetében *harcra* késztet. Menekülés esetében úgy néz ki, mintha a tényekkel való szembeszállás hiányozna, mert a menekülés elszaladást, eltávolodást jelent. Az elfojtás kerülővel annak a kérdésnek a nyomában jelentkezik, hogy miért menekül a beteg? Azért, mert nem fogadja el aényt – a szorongást – *ellene van*. Menekülése dupla veszélyt jelent számára, mert ebben benne van úgy az elfojtás mint egy igen intenzív önmagától való eltávolodás tendenciája: a menekülés nem egyéb mint egy kísérlet önmagától menekülni, önmagát maga mögött hagyni, pedig a szenvedő és a menekülő egy oszthatatlan egység. A skizofrénia – a tudathasadás – klasszikus feltétele tárul itt elénk.

A kényszerneurotikus reakciót az alábbi ábra érzékelteti:

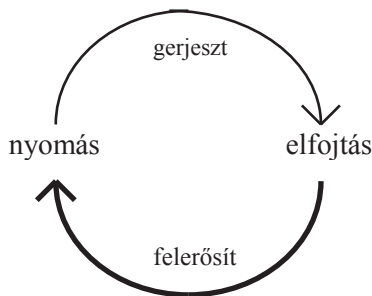

5. ábra. Kényszerneurotikus reakció FRANKL alapján.

A veszély a társadalom számára sokszoros, ha nincsenek belsőséges- sé vált olyan jellegű erkölcsi normák, amelyeket a beteg veszélyes impulzusaival szembe tudna állítani.

⇒ *A korlátlan piaci mechanizmusokon nyugvó társadalmi berendezke- dés szabadossága és a bűnözésnek kedvező értéktételezési szinte szuggerálják az ilyen betegnek, hogy amit érez és gondol, azt meg is teheti.*

Akármennyire is árt önmagának a beteg, ha patológikus impulzusai- nak ellenáll – a szándékolt eredményesség megfordítását hívja ki maga ellen –, mielőtt – ha egyáltalán – orvos kerül, aki talán a logoterápia se- gítségével is segíteni tud, szükség van azokra az erkölcsi korlátokra, amelyeket a média – úgy néz ki – nem csak profit szerzés céljából, ha- nem szinte elvből és élvezettel zilál szét.

Ha gonosz gyilkosságok, vérszomjas, szadista megnyilatkozások és beteges szexuálpraxisok szórakoztatásra való tömeges bevetésétől eltekintünk, akkor is ma- rad elég példa annak illusztrálására, hogy média hogyan zilálja szét a mederbe te- relő erkölcsöt. Az RTL2 televízió egyik riportere például fiatal hölgyeket szólít le a városok utcáin és pénzt ajánl azért, ha a megszólított a nyilvánosság előtt olyan dolgokat tesz, ami nem a nyilvánosságra tartozik. Ha egy fiatal hölgy számára a felajánlott összeg nem eléggé csábító, akkor a riporter licitál. A licitálást csak akkor hagyja abba, ha a hölgy határozottan visszautasítja. 2000 augusztusában például olyan fiatal lányokat keresett a riporter, akik hajlandóak az utcán felső- testüket szabaddá tenni és a riporternek megengedik a levetett melltartó körvona- lait lemosható színnel a testre festeni. A megszólítottak között voltak olyanok, akik két-háromszáz márka ellenében erre hajlandóak voltak, és volt egy olyan, aki azt felelte, hogy annak, amit a riporter akar, nincs ára és faképnél hagyta a riportert, egy másik fiatal lány pedig úgy nyilatkozott, hogy melleinek szerepét nem abban látja, hogy pénzért mutogassa, hanem abban, hogy azok rendeltetésüknek meg- feleljenek. Akik hajlandóak voltak a „játékba bele menni”, nyilván a horizontális dimenzió racionális síkján élnek, éreznek, gondolkodnak és testük értékesítésén

keresztül a prostitúció közelébe kerültek. A vertikális dimenzióhoz csak azok kerültek közel, akiket a pénz csábítása nem volt képes befolyásolni.

6.5.4. Szexuálneurotikus reakció

Szexuálneurotikus reakció potencia-, illetve orgazmus zavarokkal jár. Ennél a neurotikus reakciónál is *harcol* a beteg mint a kényszerneurozisz esetében, de nem valami ellen, hanem *valamiért* – szexuális örömért.

A szexuális örömekért folytatott harc az önfeladás, a partnerrel való egybeolvadást és a partnerba való belefeledkezést kihagyja az aktusból, hogy úgy mond nem hajlandó az örömhöz vezető utat bejárni, hanem sokkal inkább azonnal a cél felé rohan és már ez zsákutcába vezet. Az örömért folytatott harc *hiperintenciója* nem csak hogy elveszi az embertől az örömet, hanem *hiperreflexiót* is kivált: az ember elkezdti önmagát figyelni és esetleg még partnerére is leselkedik és ezzel az örömnek véglegesen intettek.

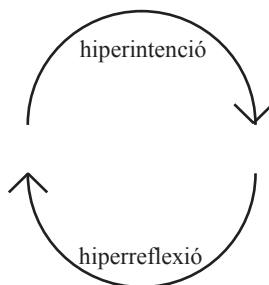

6. ábra. Szexuálneurotikus reakció FRANKL alapján

6.5.5. A három neurotikus reakció és a logoterápia

Logoterápia feladatát abban látja, hogy a neurotikus kört megszakítsa. Ezt úgy kívánja elérni, hogy

1. a beteg ne küzdjön, ne meneküljön, fogadja el a kellemetlen állapotokat (+ + = 0). A *transzcendencia* megkönnyíti a helyzetét úgy, hogy a beteg a dolgok értelmét keresi és rájön, hogy ami vele történik, annak értelme nincs, *az nem egyéb mint az idegek gonosz játéka*, ahogy ezt egyszer SZENTKUTHY Miklós egy privátbeszélgetésben nevezte.

Szó szerint úgy hangzott ez a mondat, hogy „az idegek gonosz játékatól nem kell félni.”

2. Gyötrelmes állapotokat *a distancia enyhítheti*, amennyiben a beteg megtanul saját idegrendszerének kvázi gonosz játékán mosolyogni.
3. A transzcendencia és a distancia együttesen képesek a kondicionálással felerősödő neurotikus kört megszakítani és ez a gyógyulás kezdete.

6.5.6. A három neurotikus reakció gazdasági vonatkozása

Neurotikus reakciók esetében a harc – a túlzott erőbedobás – lényeges szerepet játszik. A harc, a körülményekhez mérten gyenge Énből fakad és lényege egy eredmény erőszakos elérése:

- * *a szorongásos neurotikus reakciónál a beteg úgy harcol, hogy közben menekül;*
- * *a kényszerneurotikus reakciónál harcol a félelem ellen,*
- * *a szexuálneurózisnál harcol az élvezetért, a szexuális örömeiért és*

⇒ *a konkurenciaharc közben a profitért és örömök elérhetőségéért – mások kárára. A gazdasági racionalizmus elve és a piaci mechanizmusok szerint az önfeladás, a mások felé – a Ti felé fordulás – hogy úgy mond nincs benne a pakliban.*

Ami a betegséget illeti: minél jobban harcol a beteg az öröméért, annál inkább elveszti azt. Az örömszerzés *önkárosítás nélkül* csakis az önfeladáson, az önzőség feladásán – az extroverzió – a kifelé, mások felé, a Te felé forduláson keresztül lehetséges. Ha azonban a gazdálkodás- és vállalkozás-etika az elementáris hajtóerők szabadon bocsátásán keresztül a mások felé fordulást

⇒ *lehetetlenné teszi,*

akkor mit várhat el az ember önmegvalósíthatóságának társadalmi körülményeitől? Azt, hogy maga kezdi el a társadalmi körülményeket úgy meghatározni, hogy ennek kevésbé szenvedő alanya legyen, sőt, sokkal inkább belátásai alapján kreatív alkotója legyen és ezzel a nyilván befejezetlen teremtés befejezéséhez saját erőből járuljon hozzá.

Irodalom

1. BERELSON, Bernhard – STEINER, Gary A: Menschliches Verhalten, Grundlegende Ergebnisse empirischer Forschung. Band I: Forschungsmethoden/Individuelle Aspekte. Band II: Soziologische Aspekte. Weinheim – Berlin – Basel. 1971.
2. BINSWANGER, Ludwig: Erinnerungen an Sigmund FREUD. Bern 1956.
3. Babylonische Talmud. In Deutsch übersetzt und erläutert von Jakob
4. BÖHM, Margit: Einführung in das autogene Training. A Tatzmannsdorfi Szív és Vérkeringési Rehabilitációs Központ kiadványa.
5. FROMMER. Wiesbaden, év nélkül.
6. VÉKÁSSY László: A dadogók komplex kezelése. Budapest 1987.
7. FRANKL, Viktor E.: Das Unbewußte. In: FRANKL, Viktor E.: Der Mensch vor der Frage nach dem Sinn, München – Zürich 1979
8. FRANKL, Viktor E.: Zur medikamentösen Unterstützung der Psychotherapie bei Neurosen. In: Schweizer Archiv für Neurologie und Psychotherapie 43. 1939. 26 . o.)
9. FRANKL Viktor E.: Theorie und Therapie von Neurosen. Einführung in die Logotherapie und Existenzanalyse. (TT) München – Basel 1956.
10. FRANKL, Viktor E.: In: Handbuch der Neurosenlehre und Psychotherapie. (HB) München 1959.
11. FRANKL, Viktor E.: Der Pluralismus der Wissenschaften und das Menschliche im Menschen. (PLU.) In: Das Neue Menschenbild. Die Revolutionierung der Wissenschaften vom Leben. Ein internationales Symposion, herausgegeben von Arthur KOESTLER und J. R. SMYTHIES. Wien – München – Zürich 1970.
12. FRANKL, Viktor E.: Psychotherapie in der Praxis. Wien 1947
13. FRANKL, Viktor E.: (ÁS) Ärztliche Seelsorge. Grundlagen der Logotherapie und Existenzanalyse. Wien – München 1946
14. FRANKL, Viktor: Das Unbewußte. (U) In: FRANKL, Viktor E.: Der Mensch vor der Frage nach dem Sinn. München – Zürich 1979. Zuerst:
15. FRANKL, Viktor E.: Der unbewußte Gott. Wien 1948.
16. FRANKL, Viktor E.: Anthropologische Grundlagen der Psychotherapie (AG). Bern – Stuttgart – Wien 1975.
17. FRANKL, Viktor -E.: Die Existenzanalyse und die Probleme der Zeit. (EA) Wien 1947.
18. FRANKL, Viktor E.: Das leiden am sinnlosen Leben. (L) Freiburg 1978
19. FRANKL, Viktor E.: „...trotzdem ja zum Leben sagen. Ein Psychologe erlebt das Konzentrationslager. (K) Wien 1947.
20. FREUD, Sigmund: Erinnern, Wiederholen und Durcharbeiten (1914) In: FREUD, Sigmund: Gesammelte Werke. Imago Gesamtausgabe. London 1940-1952. X. Band. 126-137. o.
21. FREUD, Sigmund: Vergänglichkeit. (1915) In: FREUD, Sigmund: Gesammelte Werke. Imago Gesamtausgabe. London 1940-1952. X. Band. 324 -357. o.

22. FREUD, Sigmund: Jenseits des Lustprinzips. (1920) In: FREUD, Sigmund: Gesammelte Werke. Imago-Gesamtausgabe. London 1940-1952. Band XIII. (1920-1924) 1 – 70. o.
23. FREUD, Sigmund: Studien über Hysterie. (1895) Über den psychischen Mechanismus hysterischer Phänomene (Vorläufige Mitteilung). In: FREUD, Sigmund: Gesammelte Werke, Imago Gesamtausgabe. London 1940-1952. I. Band. 81- 98. o.
24. HARASZTI László: Szorongásos, phobiás és kényszeres neurózisok a pszichoterapeuta szempontjából. In: BUDA Béla – FÜREDI János: A neurosis változó arca. Budapest 1989.
25. BLAU, Peter M.: Eine Theorie der sozialen Integration. In: Moderne Amerikanische Soziologie. Hrsg. Prof. HARTMANN. Stuttgart 1967.
26. GASSER, Christian: Unternehmensführung im Strukturwandel. Düsseldorf – Wien 1972.
27. HEIDEGGER, M.: Sein und Zeit. Halle 1927.
28. JUNG, C. G.: Gesammelte Werke. Olten-Freiburg in Breisgau. 1971 ff.
29. LANGLEY, Myrtle S.: Das buch der Religionen. Wuppertal – Basel 1981.
30. LENZ, Hermann: Wahnsinn. Das Irrationale im Wahngeschehen. Wien – Freiburg – Basel 1976
31. LORENZ, Konrad: Ember voltunk hanyatlása. Budapest 1997.
32. LOSONCZI Ágnes: Ártó-védő társadalom. Budapest 1989.
33. MENYHAY, Emmerich: Interdependenzen zwischen dynamischen Denken und der Innovation pädagogischer Wirkungssysteme. In: Band 16. der wissenschaftlichen Reihe Aspekte pädagogischer Innovation. Herausgegeben von Walter SCHÖLER, Frankfurt am Main – Bern – New York – Paris 1990. 15-40. o.)
34. PESTALOZZI, J. Heinrich: Wie Gertrud ihre Kinder lehrt. In: PESTALOZZI, Johann Heinrich: Gesammelte Werke. Zürich 1946.
35. PETRILOWITSCH, Nikolaus: (PP) Probleme der Psychotherapie alternden Menschen. Basel 1964.
36. PETRILOWITSCH, Nikolaus: (ST) Über die Stellung der Logotherapie in der klinischen Psychotherapie. In: Die medizinische Welt. 2790. 1964.
37. PONGRATZ, Ludwig J.: Psychotherapie in Selbstdarstellungen. Bern 1973.
38. SCHULZ, I. H.: Übung für das autogene Training. Stuttgart, 1972.
39. SILVA, José – MIELE, Philip: Agykontroll Silva módszerével. Budapest, 1990.
40. STEGMÜLLER, W.: Hauptströmungen der Gegenwartsphilosophie. Stuttgart 1969.
41. TRUMMER, Emmerich: Zum Sinn des Seins. Vortrag an der Festakademie in Leoben am 22. Dezember 1976.

Lakatos Gyula

Az amortizáció és az értékcsökkenési leírás problémái a magyar gazdaságban 1950-1974 között

Az új technika mindenekelőtt a munkaeszközök modernizálása és korszerűsítése útján segíti elő a termelés modernizálását. Az új technika megjelenése hatással van a termelési tényezők más elemeire is: pl. a munkatárgyakra, a termelésben dolgozó emberekre, a termelés technikájára.

Az állóeszközök egyik legfontosabb jellemzőjét a természetes tartalmuk adja meg: az állóeszközök olyan munkaeszközök, amelyek az árutermeletés viszonyai között kerülnek használatba és értéküket sajátos módon adják át az új termékeknek.

A magyar gazdaság rendszerváltás előtti fejlődési tapasztalatai – sajnos hátrányos következményei is – megerősítik annak a tételnek helyességét, hogy az állóeszközök meghatározó szerepet játszanak a gazdasági életben. Az állóeszközök növekedése pedig mind mennyiségileg, mind minőségileg fontos tényezője – vagy fontos tényezője lehetett volna – a termelés volumenének és a munkatermelékenység emelkedésének.

A magyar gazdaság termelő állóeszközeinek értéke 1959-től 1967-ig 62,3%-kal, ezen belül az építőiparban 188,5%-kal, az iparban 90,0%-kal, a mezőgazdaságban pedig 62,8%-kal növekedett. 1965-ben az ipar állóeszközeinek 34%-a, a gépi állóeszközöknek pedig 37%-a 5 éves, vagy annál fiatalabb volt.

Az állóeszközök gazdasági szerepe jellemzően akkor tűnik ki, ha megvizsgáljuk, hogy milyen szerepet játszanak a termelés növekedésé-

ben. 1950 és 1965 között az ipari termelés átlagosan 8,9%-kal növekedett, az állóeszközök volumenének növekedése fedezte is a növekedés 97%-át és csak 3%-ban játszott ebben szerepet az állóeszközök egységére jutó termelésnövekedés. Voltak olyan időszakok, amikor az állóeszközök egységére jutó termelés-növekedés stagnált vagy csökkent: 1956-60 között 0%-os volt, 1961-65 között pedig -18% (ebben az időszakban a termelés növekedését csaknem teljes mértékben az állóeszközök volumenének növekedése útján lehetett biztosítani).

1956-60 között 100%, 1961-65 között 118% állóeszköz-növekedés biztosította a termelés növekedését.

Ha ugyanezt a problémát a munkaerő oldaláról vizsgáljuk, azt látjuk, hogy 1956 és 1965 között az egy foglalkoztatottra jutó termelés növekedése csak 47%-ban fedezte a termelés növekedését, 53%-ban pedig a létszám növekedése útján lehetett biztosítani a gazdasági növekedést. Ez arra utal, hogy a munkatermelékenység növekedése, s bizonyos mértékig ennek másik oldala az állóeszköz hatékony kihasználása nem alakult kedvezően, sőt, kifejezetten kedvezőtlen volt.

A magyar mezőgazdaság esetében hasonló következtetésre juthatunk. A mezőgazdaság termelése 1950 és 1965 között 57%-kal emelkedett – 1974-es árakon –, a mezőgazdasági beruházások majdnem 7-szeresére, a felújítások pedig több mint 14-szeresére növekedtek. A mezőgazdasági állóalapok az összes termelő állóeszközök 1/5-ét tették ki, 1965-ben meghaladták a 100 milliárd forintot. Ezeknek az állóeszközöknek a 60%-át 1959 és 1969 között fektették be. Ez lehetővé tette, hogy kiépüljön Magyarország gazdaságában a mezőgazdasági termelés anyagi-technikai bázisának alapja. Különösen szembeűnő, hogy mind az egy mezőgazdasági keresőre jutó bruttó termelési érték, mind az egy keresőre jutó halmozatlan termelési érték gyorsabban növekedett, mint az egy ipari foglalkoztatottra jutó termelés.

Az amortizáció kétféle értelmezése

„Az amortizáció egy éven túl használatos tárgyi vagy immateriális (röviden: az állóeszközök) esetében a tényleges **fizikai kopás** (működési, használati érték csökkenése), valamint a külső gazdasági és a társadalmi okok miatti **gazdasági avulás** megjelölésére szolgál. Rövidebben az amortizáció a tőkefogyasztás (a tőkefogyás, a vagyon-elhasználódás) mérőszáma az állóeszközök vonatkozásában.

A gazdasági avulás („az erkölcsi kopás”) olyan **negatív külső gazdasági és társadalmi hatások** következménye, amely miatt csökken az adott eszközre a felhasználási igény, illetve általában is negatívan változik meg a piaci környezet (amely mögött gyakran a társadalmi környezet megváltozása áll).

Az amortizációs vagy az értékcsökkenési leírás (mint számviteli tétel) az objektív amortizációs (értékcsökkenési) folyamat számviteli tükrözésére szolgál. Az éves leírás célja az éves tőkefogyasztás számviteli megjelenítése és ezen belül a tőkefogyasztás nélküli nettó eredmények kiszámításának a lehetővé tétele.

Az amortizáció és az amortizációs leírás kifejezés egymással helyettesíthetők, ha az amortizációs leírás pontosan határozza meg az állóeszközök tényleges értékcsökkenését (a tőke objektív fogyását az állóeszközök vonatkozásában). Sajnos, az amortizációs leírás kifejezést gyakran rövidítik le (a leírás szó elhagyásával) akkor is, ha a leírás nem elég pontosan tükrözi egy állóeszköz értékének a tényleges csökkenését.”/1/

Az állóalapok növekedéséhez képest a vizsgált időszakban lényegesen gyorsabban emelkedett az értékcsökkenési leírás. 1960-65 között az összes állóalapok 28%-kal, a termelőalapok 37%-kal növekedtek. Az értékcsökkenési leírás 42,5%-kal, az 1000 Ft bruttó termelési értékre jutó amortizáció ugyanakkor 44,3 Ft-ról 48,9 Ft-ra emelkedett és így az

értékcsökkenés aránya a társadalmi össztermékben 5,5%-ról 6,2%-ra nőtt.

Ezek a tények arra utalnak, hogy az állóeszközök kopásának, használati idejének, pótlásának vizsgálata és ebbe az irányba tett gazdaságpolitikai intézkedések jelentős hatást gyakoroltak a magyar gazdaság egész fejlődésére.

Az állóeszközök anyagi (fizikai) elhasználódásának megfelelően megy végbe a fizikai kopás. Az anyagi elhasználódás természetesen sok tényezőtől függ: az állóeszköz anyagának minőségétől és konstrukciós sajátosságától, működésük körülményeitől és a természeti a tényezők-től, az állóeszközök működtetésének intenzitásától stb. Az anyagi (fizikai) elhasználódást vizsgálva megállapítható, hogy az anyagi (fizikai) elhasználódás nem egyenletesen, nem lineárisan megy végbe, ezért a fizikai kopás nem lineárisan történik. *A közgazdaságtudomány a vizsgált időszakban azzal a feltételezéssel élt, hogy ez a folyamat egyenletes és így a fizikai kopás is lineáris.*

Magyarországon az állóeszközök élettartamát műszaki, gazdasági, statisztikai adatokon alapuló becslések alapján számították ki.

Ténylegesen azonban az állóeszközök nemcsak az anyagi (fizikai) elhasználódás és ennek megfelelően a fizikai kopás folyamatának vannak kitéve, hanem végbemegy az állóeszközök avulása, az erkölcsi kopás is. Az akkori „szocialista” országokban hosszas vita zajlott az erkölcsi kopásról. A közgazdászok arra az álláspontra jutottak, hogy a „szocialista” országokban is végbe megy az állóeszközök elavulása és így az állóeszközök erkölcsi kopása. Ennek gyakorlati következményeit azonban nem tudták teljesen levonni. Az ideológiai és politikai töltetű vitáktól függetlenül – természetesen – az erkölcsi kopás egyúttal súlyos gazdasági veszteséget okozott.

A veszteségek nagyságát az alábbi összefüggéssel próbálták meghatározni:

$$\mathbf{H = S + P + R}$$

Ahol H = az erkölcsi kopás okozta veszteség,

S = a fizikai kopás előtti kiselejtezés miatt keletkező veszteség,

P = a munkatermelékenység növekedése miatt keletkező veszteség,

R = az elavult munkaeszközök használata révén az átlagosabbnál alacsonyabb önköltség miatt jelentkező veszteség.

A korabeli közgazdaságtudományi felfogás szerint a veszteség csökkenthető különböző műszaki, műszaki-gazdasági intézkedésekkel, de csökkenthető közgazdasági eszközökkel is: ilyen közgazdasági eszköznek tekintették a megfelelő amortizációs politikát, eszközkötési járulék politikát, a hosszúlejáratú hitelpolitikát is.

A szóban forgó időszakban vizsgálva a magyar gazdaság állóeszköz-állományát megállapítható, hogy korszerűség szempontjából korántsem volt kielégítő. Az 1961-ben hatályban lévő leírási kulcsok alapján az állóeszközök használati ideje 24 év volt, de az állami mezőgazdaságban 42, az élelmiszeriparban pedig a 48 évet is elérte. *Ez az állapot 1964-re sem javult, sőt romlott, mert az állóeszközök leírási idejét átlagosan 31 évre emelték.* Ha az állami ipar állóeszközeinek korabeli korszerűségét vizsgáljuk, azt láthatjuk, hogy 10 évnél idősebb volt az állóeszközök 37%-a. Ha pedig azt is figyelembe vesszük, hogy a számbavétel nem egységes áron történt, akkor ez meghaladja a 40%-ot is. Hasonló eredményre vezet az is, ha a kiselejtezéseket vizsgáljuk.

Egyértelműen megállapítható, hogy a magyar gazdaság állóeszköz-állománya már akkor gyors korszerűsítésre szorult volna.

Mint már fentebb utaltunk rá, az állóeszközök fizikai élettartamát sok tényező határozza meg. Gyakorlatilag azonban az állóeszközök nem üzemelhetnek teljes fizikai elhasználódásukig. Kiselejtezésükre -az erkölcsi kopás miatt-már a fizikai elhasználódás előtt kellett volna, hogy sor kerüljön. Az állóeszközök optimális működési idejét kellett volna gazdasági és fejlesztési szempontok alapján megállapítani. Az állóeszköz használati időtartama azt az időtartamot jelenti, amikor az állóeszköz használata műszakilag lehetetlenné, gazdaságilag pedig ésszerűtlenné válik. Magyarországon általában azt fogadták el alapul, hogy ha az állóeszköz felújítási költsége eléri a 40%-ot, akkor célszerű kiselejtezni. *A gazdaságos működési idő meghatározására az egyik, akkoriban elfogadott álláspont az volt, hogy az adott évi amortizáció, az állóeszköz évi üzemeltetési költsége, az évi termelési költség figyelembe vétele a legkedvezőbb módszer az optimális használati idő meghatározására.*

Az állóeszközök optimális élettartamának meghatározása lehetővé tette illetve teszi bizonyos amortizációs normák megállapítását. Itt a használati időn túl figyelembe kellett volna venni az állóeszközök bruttó értékét, aminek meghatározása azonban nem egyszerű, mint ahogyan a felújítási költségeké sem mindig egyértelmű. Egyrészt az állóeszközök árszínvonala és áráránya is változik, másrészt nem elégséges csak a befektetett összeg egyszerű megtérítése, hiszen a befektetés összegénél magasabb értéket kell az amortizációnak visszatéríteni. Az árszínvonal változás miatt keletkező problémát úgy próbálták megoldani, hogy a várható árindexváltozással szorozták az állóeszköz beszerzési értékét.

Második problematikus tényező, hogy a befektetésnél nagyobb összeget kell az amortizációnak visszatéríteni, ami több módon lett volna megoldható: vagy a kamattényezővel diszkontálják az állóeszköz ér-

tékét, vagy eszközlekötési járulék fizetésére kötelezik a vállalatokat. A „szocialista” országok az utóbbi utat járták, mert a korabeli álláspont szerint így a társadalmi tiszta jövedelem jobban elkülönül, valamint a vállalatokra nagyobb ösztönző hatást gyakorol az állóeszközökkel való takarékoság érdekében.

A felújítási költségeknél ugyancsak figyelembe kellett volna venni a felújítási költségek növekedését, illetve árváltozását is.

1968. január 1-én, Magyarországon új amortizációs normákat vezettek be, amelyek magasabbak voltak, mint a régi normák. A kormány új intézkedése megszüntette az amortizációs normák felújítási hányadát, a tényleges felújítást állóeszköz fenntartási költségként kellett elszámolni. Az új rendelkezés is fenntartotta azonban a lineáris leírási módot. Az új amortizációs normákat lényegesen jobban differenciálta a műszakok száma és az állóeszközök fajtája. Az amortizációt az 1968-as rendelkezés szerint teljesen a vállalatok használták fel, viszont az állóeszközök állapotáért is a vállalatoknak kellett viselni a felelősséget. Az új rendelkezés is fenntartotta azonban a nullán túli leírást.

Az 1964. december 31-i adatok alapján végzett számítások szerint az amortizáció évi összege 10,3 milliárd forintról 15,8 milliárd forintra emelkedett. Az új amortizációs normák azonban nem voltak alkalmasak arra, hogy az erkölcsi kopás okozta veszteségeket is jelentősen mértékben csökkentsék.

Az 1968. január 1-én életbe lépett új gazdaságirányítás rendszerben, az állóalapokkal való gazdálkodás szempontjából, az alábbi három tényezőnek volt jelentős szerepe:

- megnövekedett a vállalati tevékenységben a nyereség szerepe;
- megnövekedett a vállalatok önállósága a nemzetgazdasági terv keretein belül;

- jelentősen bővültek a vállalatok forrásai az állóeszközök bővítésére, illetve fenntartására.

A megnövekedett vállalati önállóság körülményei között a nyereség és az amortizáció szorosabb összefüggésbe került a hatékony állóeszköz-gazdálkodással is. Ezek a tényezők egyidejűleg szükségessé tették, hogy az állam megfelelő, komplex amortizációs politikát alakítson ki. Az amortizációs politika a gazdaságpolitika részévé kellett, hogy váljon, amely lényegében magában foglalta az állóeszközök megújításának célját, a modernizálásra való törekvést, azokat a központi intézkedéseket, amelyek e célok megvalósítását szolgálták gazdasági eszközök, akkoriban úgynevezett *”gazdasági szabályozók”* útján.

Ennek megfelelően az amortizációs politikának-egyebek között-magában kellett volna foglalnia a következő feladatokat:

- biztosítsa a befektetett eszközök megtérülését;
- többé-kevésbé tükrözze a fizikai elhasználódást és ily módon a fizikai kopást;
- segítse és ösztönözze a technika fejlődését,
- elősegítse az erkölcsi kopás okozta veszteség csökkenését;
- biztosítsa az állóeszközök felújítását;
- végül az amortizációs politika részévé kellett volna válnia a leírási módok differenciált megválasztásának és az amortizációs normák meghatározásának is.

Az állami felújítási politika útvesztői

Az állóeszközök, főként a gépi állóeszközök intenzívebb igénybevétele fokozottan követeli meg a felújítások elvégzését és gazdaságossá tételét. Hazánkban az ún. „szocialista” iparosítás első időszakában, a

tervutasításos gazdaságirányítási rendszerben nem fordítottak elég anyagi erőt a felújítások elvégzésére abból a megfontolásból, hogy ily módon lehetőleg nagyobb összegek álljanak rendelkezésre a beruházásokra. 1955 után emelkedett meg a felújításra fordított összegek nagysága. Ekkor viszont az állam már 25-30% dotációval támogatta a felújításokat. 1959. január 1-ével megemelték a felújítási kulcsokat 2,77%-ról 3,9%-ra.

Tény, hogy a felújítási kulcsok és a felújítások rendezése után jelentősen javult a felújítási tevékenység. A felújítási alap 9,7 milliárd forintról 12,3 milliárd forintra növekedett, sőt 12,3 milliárd forint felújításból 2,5 milliárdot beruházásra fordítottak. Emellett az egy gépre jutó felújítási költség is 22,7%-kal nőtt. A felújítási munka minőségét és mennyiségét azonban nagyban befolyásolta, hogy a felújítási tevékenység alapvetően kisipari jellegű maradt.

A felújításoknál általában a következő problémák merültek fel, amelyeket előzetesen pontosan tisztázni kellett volna:

- milyen tényezők határozzák meg a felújítás gazdasági célszerűségét;
- miért keletkezik normális felújítás mellett állandóan felújítási pénzbőség a vállalatoknál;
- mi legyen a specifikus szerepe a felújításokban a központi gazdaságirányításnak és a vállalatoknak.

A felújítás gazdasági célszerűsége is természetesen sok tényezőtől függ. Magyarországon általános elvként fogadták el, hogy az állóeszköz bruttó értékének 40%-át meghaladó felújítási költség esetén nem célszerű a felújítást elvégezni (nyilvánvalóan lefelé és felfelé is egyes esetekben jelentős eltérés lehetett.) Ez azonban csak becslés volt, amelyet többé-kevésbé szubjektív módon határoztak meg. Objektív alapon akkor lehetett volna eldönteni a felújítás gazdaságosságát, ha a költségeket és a hozamot összevetették volna. Azaz, az állóeszköz kicserélése

akkor lehetett volna gazdaságos, ha az új állóeszköz segítségével termelt társadalmi tiszta jövedelem nagyobb, mint a felújított állóeszközök használata esetében.

Hasonló összehasonlítást végezhetünk az üzemeltetési költségek oldaláról is. Így racionálisan el lehetett volna dönteni, hogy egyes esetekben, a gazdasági célszerűségtől függően, beruházásokat kell-e végezni a felújítási alapból a felújítások helyett.

A felújítási költség teljesen nyilvánvalóan az állóeszköz elhasználódásával emelkedik, a felújítási kulcsot viszont az átlagos, vagy annál némileg magasabb költségek alapján számítják ki. A vállalatoknál fölös pénzeszközök keletkezéséhez vezetett a felújítási ciklusok különbözősége is. Ennek a helyzetnek a kiegyensúlyozása és korrigálása a központi gazdaságirányítást időről-időre jelentősen megterhelte.

Súlyos problémaként jelentkezett mindemellett a makrogazdasági és a vállalati szintű intézkedések illetve kompetenciák valamint a felelőség elhatárolása is.

Nemzetgazdasági szinten a központi gazdaságirányítás részéről csak az állóeszközök összességére vonatkozó döntések születhettek. Tekintettel arra, hogy az amortizáció, a felújítási alapok felhasználásával eleve meghatározott volt, ennek a forrásnak a konkrét felhasználását a konkrét vállalati döntések körébe kellett utalni.

Ezeknek a körülményeknek a mérlegelése alapján szüntette meg a kormány 1966. január 1-ével az amortizáció felújítási hányadát. A felújítást ezzel közvetlenül vállalati üzemi költségként kellett elszámolni. Az első évek tapasztalata pozitív volt ugyan, de a későbbi években feltétlenül figyelemmel kellett volna kísérni a felújítások és az állóeszközök állapotának alakulását, hogy a rendelkezés negatív hatásai ellen időben intézkedést lehessen tenni.

A leírási technikák alkalmazásának egyoldalúsága

A lineáris leírás

Az amortizációs politika részét képezi a leírási módok meghatározása. Ennek három alapvető módját ismerjük: a lineáris, a degresszív és a progresszív leírást.

A lineáris leírás az állóeszközök egyenletes leírását jelenti. Ebben az esetben a leírás összege évről-évre változatlan, amennyiben az állóeszközök bruttó értéke is változatlan. Az állóeszközök nettó értéke évről-évre egyenletesen csökken, és a felhalmozott amortizáció évről-évre egyenletesen növekszik. Ha különböző életkorú állóeszközöket vizsgálunk meg, és az állóeszköz-állomány évről-évre bővül, akkor az amortizáció változását, az állóeszközök életkorának változását is befolyásolja. A lineáris leírás viszonylag egyszerűvé teszi az amortizációs leírást abban az értelemben, hogy a tervezés és a pénzügyi ellenőrzés egyszerűbb, az önköltségben is azonos nagyságot képvisel.

A lineáris leírás viszont önmagában nem gyakorolt ösztönző hatást a vállalatok gazdasági tevékenységére, tehát ebben az értelemben a műszaki-technikai fejlődés szempontjából inkább passzív hatása volt. Az amortizáció lineáris technikája egyetlen funkciót juttatott érvényre, nevezetesen azt, hogy a befektetett eszközök értékét megtérítse. Az amortizációnak ez a műszaki-technikai fejlesztés szempontjából passzív szerepe mindaddig tart, míg a lineáris leírás folytatódik. Ha az állóeszközöket már leírták, de ezek még működőképesek és működtették is a termelésben, ez a leírási mód a régi technika konzerválódásának tendenciáját hozta létre.

Amikor a vállalatok célja a termelés volumenének növelése volt, akkor arra törekedtek, hogy az amortizációból új állóeszközt állítsanak üzembe, de egyidejűleg a régieket is működtessék. Ebben az esetben *az amortizáció a vállalatoknál a bővítés „titkos” forrásává válhatott, ugyanakkor konzerválták a régi technikát is.*

A lineáris leírás nem volt tehát alkalmas arra – még akkor sem, ha az amortizációs normákat megemelték –, hogy kellően számoljon az erkölcsi kopással és kikényszerítse az új technika bevezetését, kivédje az erkölcsi kopás okozta veszteségeket. A lineáris leírást általában a termelés extenzív bővítése és szűkös anyagi erőforrások esetén lett volna célszerű tudatosan alkalmazni. Alkalmazása indokolt lehetett volna még az állóeszközök passzív részénél, vagy olyan területeken, ahol nem volt jellemző a gyors technikai fejlődés.

A degresszív leírás, az úgynevezett gyorsított leírás, amelyet csökkenő mértani vagy számtani sorral valósítanak meg. Ebben az esetben az amortizáció összege évről-évre csökken, (ha az álló eszközök bruttó értéke változatlan), az állóeszközök nettó értéke ugyancsak évről-évre nem egyenletesen csökken, a felhalmozott amortizáció pedig ugyanilyen mértékben nem egyenletesen növekszik.

A mértani sor szerinti degresszív leírás esetén az állóeszközök értéke nem íródik le teljesen. Figyelemre méltó eredményre vezet, ha folyamatos bővítés esetén vizsgáljuk meg és hasonlítjuk össze a degresszív illetve a lineáris leírást. A degresszív leírás a lineáris leírással szemben gyorsabb ütemben kényszerítheti növekedésre az állóeszközök bruttó és nettó értékét. Ugyanakkor gyorsütemű korszerűsítésre és modernizálásra ösztönözhetette volna a vállalatokat. A degresszív leírás számol az állóeszközök erkölcsi kopásával, az állóeszközök értékének jelentős részét pedig leírja, mielőtt az erkölcsi kopás jelentős veszteséget okozna. Így a befektetett eszközök megtérülését gyorsítja, sőt pótlólagosan (idő előtt képződött) beruházási alapot hozhatott volna létre a vállalatok számára.

A beruházási alapok növekedése jelentős keresletet támaszthat a beruházási javakra. a vállalat számára a beruházásokat, a *feltételek*. Ennek ösztönző hatása azonban csak akkor érvényesülhetett volna, ha a vállalat a pótlási alappal az önálló elszámolás keretein belül szabadon rendelkezik, ha a vállalat ösztönzése a nyereséghez kötött, és ha ezt a nyereséget progresszíven megadóztatják.

Ezek a körülmények a vállalatokat állandó modernizálásra és állóalapjuk kisebb mérvű bővítésre kényszeríthették volna. Végző soron az amortizációban a társadalmi tiszta jövedelem egy része realizálódott, amit a vállalatok a makrogazdasági terv által körülhatárolt keretekben használhattak volna fel.

A degresszív leírás esetén észrevehetően elválnak egymástól az amortizáció és az értékcsökkenés. Ez a folyamat a lineáris leírásnál is tapasztalható ugyan, amikor sem a tényleges fizikai elhasználódás, sem az elavulás nem lineárisan megy végbe. Különösen így van ez akkor, ha az árarányok nem felelnek meg az értékarányoknak.

A degresszív leírás esetén az amortizáció összege általában az értékcsökkenésének összege körül ingadozik. A gazdasági életben olyan erők is működnek, amelyek a két tényező kölcsönös megfelelésének trendjét hozzák létre. *A kiegyenlítődés terhei a lineáris leírás esetén többnyire a nemzetgazdaságra hárultak, a degresszív leírás esetén viszont a fedezet az amortizációból adódott volna.* A degresszív leírás alkalmazásával a vállalatok törekszenek modernizálásra, az elavult termelési eszközöknek a termelésből történő kivonására.

Az amortizáció összege viszont évről-évre változó, ami nehezíti az üzleti kalkulációt, a tervezési munkát. Nem tette volna azonban bizonytalanná vagy lehetetlenné, mert a kalkuláció és a tervezés rendszerint átlagok alapján készült, normatívákkal dolgozott. Így az árképzés változó amortizáció esetén is helyesen megvalósítható lehetett volna. A degresszív leírást azonban sajátosságának megfelelően nem lehet általánosan alkalmazni, csak egyes területeken, ahol a technikai fejlődés gyors, vagy alapvető érdek a gyors technikai fejlődésre való ösztönzés. A degresszív leírás alkalmazása célszerű lett volna a magyar nemzetgazdaságban azokon a gazdasági területeken, ahol a technikai eszközök technikai kopása gyorsan következik be.

A progresszív leírás

A progresszív leírás jellemzője, hogy az évi amortizáció összege évről évre emelkedik, az állóeszközök nettó értéke pedig kezdetben lassan, majd később gyorsabban csökken, a felhalmozott amortizáció kezdetben lassabban, később gyorsabban növekszik. A progresszív leírásnál célszerű az állóeszközök bruttó értékéből kiindulni. A progresszív leírásnál (ellentétben a degresszív leírással) az amortizációs kulcsok évről-évre változnak, amit az átlagos működési idő kiszámításával lehet, illetve kell meghatározni.

A progresszív leírás technikája viszonylag nehézkes. Egyik legfontosabb előnye azonban, hogy alkalmazásakor az állóeszközök értéke teljesen leíródik és a leírás ideje kedvezőbben alakul, mint a lineáris technika esetében.

Ha a progresszív leírás alkalmazását ez egyszerű és a bővített újratermelés körülményei között értelmezzük azt tapasztaljuk, hogy az állóeszközök életkora az átlagos körül alakul, ugyanakkor az állóeszközök gyorsütemű növekedést is biztosítja. Ez azonban nem az amortizáció útján finanszírozódik, mint a degresszív leírás során. A degresszív leíráshoz viszonyítva a gyorsabb állóeszköz növekedés azért következik be, mert az állóeszközök rövidebb idő alatt íródnak le, mint a normatív használati idejük. Ennek következtében a fiatalabb állóeszközök aránya is nagyobb. A progresszív leírás esetén a fizikai elhasználódás előtt megtérül az állóeszköz értéke. A leírás olyan módon történik, ahogyan a legtöbb állóeszköz fizikai elhasználódása bekövetkezik. A progresszív leírás az avultabb állóeszközök alkalmazását – éppen a progresszivitás miatt – megdrágítja. Csak akkor hoz létre pótlólagos beruházási alapot, amikor az állóeszköz kiselejtezése szükségessé válik, tehát nem támaszt idő előtti keresletet a beruházási javakra. Ha azonban időben nem selejtezik ki az állóeszközt, olyan kényszerítő erő jelentkezik az amortizáció összegének gyors emelkedése révén, hogy a vállalat kénytelen megújítani az állóeszközöket, mert másképpen jelen-

tős veszteséget szenvedhet. A degresszív leírásnál tehát a vállalatnak nem érdeke az elavult eszközöket működésben tartani, a progresszív leírás viszont egyenest kényszerítheti a vállalatokat az elavult állóeszközöknek a termelésből történő kivonására.

A progresszív leírás az állóeszközök működésének elején viszont nem teremt kellő pénzügyi alapot a megújításukra, de működésük második felében megteremtheti a pótlás pénzügyi alapját. Arra kényszerítheti a vállalatot, hogy a megújítást évről-évre időben elvégezze. Különösen jelentősen ösztönző a progresszív leírás, ha a leírás folytatódik, amikor már teljesen leírták az állóeszközök értékét. (Nullán túli leírás.)

A progresszív leírást sem lehet azonban általánosan alkalmazni. Alkalmazása azokon a területeken különösen célszerű, ahol általános modernizálásra tér át a vállalat.

Az amortizáció alkalmazása a piacgazdaságban és a tervutasításos gazdasági rendszerben

A gazdaság történetében túlnyomórészt a lineáris leírást alkalmazták. A II. világháború után kezdett elterjedni a fejlett tőkés országokban a degresszív leírás. Ezekben az országokban a vállalatok 30-40%-a alkalmazza illetve alkalmazta ezt a módszert. Az USA-ban lényegében a koreai háború után kezdték bevezetni. Napjainkban a monopóliumok és a nagy vállalatok 2/3 része alkalmazza.

Nyugat-Németországban 1948-ban a pénzreformmal egy időben tették meg az első lépést a lineáris leírás felé, de csak 1954-ben vezették be a gyorsított leírást.

Franciaországban 1950 óta az úgynevezett „külön” leírást alkalmazták és 1960-ban tért át a vállalatok egy része a degresszív leírásra. Angliában is mind a lineáris, mind a gyorsított leírást alkalmazzák. Elterjedt a degresszív leírás Belgiumban, Hollandiában, Dániában, Svájcban és Japánban is.

A degresszív leírás alkalmazása azt is jelenti, hogy növekszik az amortizáció szerepe a beruházások forrásteremtésében.

A gyorsított leírás módszere a modern kapitalizmusban összefügg mindenekelőtt a gyors technikai fejlődéssel, az állóalapok gyors kiszélesítésével, az erkölcsi kopás meggyorsulásával. De összefügg a modern tőkés termelés gazdasági viszonyival is, azzal, hogy a mai tőkés gazdaság monopolviszonyokat hozott létre. Ilyen körülmények között a tőkés piacgazdaság egyik szabályozó eszköze a gyorsított leírás módszere.

A tervutasításos gazdaságirányításban csak a lineáris leírást alkalmazták. A lineáris leírás többé-kevésbé megfelelt az állami tulajdonon alapuló gazdasági viszonyoknak és a központi tervszerű irányításnak. Az erősen centralizált gazdaságirányítás és a magyar gazdaság extenzív fejlesztése esetében a lineáris leírás könnyen megvalósítható és ellenőrizhető volt.

Alkalmazható lett volna-e más leírási módszer a gazdasági irányításban?

Az amortizáció a „szocializmusban” is értékviszonyokat fejezett ki. A nem lineáris leírás módszereit is a tervszerű vezetés és az anyagi ösztönzés szolgálatába lehetett volna állítani. A leírási módszer is tükrözheti azokat a társadalmi viszonyokat, amelyeket az amortizáció kifejez. Így a „szocializmusban” a nem lineáris leírásnak kettős oka lehetett, amelyek egyrészt a technikai-gazdasági viszonyokban, másrészt a társadalmi, gazdasági viszonyokban gyökereznek. A technikai- gazdasági viszonyokban rejlő okot abban találjuk, hogy a „szocializmusban” is létezett árutermelés. Az árutermelés kategóriájának és törvényének felhasználása lehetőséget teremthetett volna arra, hogy nem lineáris leírási módokat is alkalmazzanak. Erre ösztönözhetette volna a gazdasági irányítást.

- 1./ a nyereség szerepének növekedése a vállalatok életében,
- 2./ a vállalatok viszonylagos önállóságának növelése,
- 3./ és végül az anyagi ösztönzés kiterjesztése, hatékony alkalmazása.
Ezek a tényezők indokolták volna – különösen az 1968-ban bevezetett új gazdasági mechanizmus után –, hogy ne csak lineáris, hanem más nem lineáris leírási módszereket is alkalmaznak a gazdasági irányítás új körülményei között.

Az amortizáció és az állóeszközök újratermelése

Az amortizáció jórészt biztosítja azt a pénzmennyiséget, amelynek segítségével meg lehet valósítani értékben az állólapok újratermelését. A folyamat természetes oldala mindenekelőtt műszaki-gazdasági feladat. Az állóeszközök teljes természetes megújítása nélkülözhetetlen feltétele az újratermelésnek. Ezt a folyamatot azonban nem mindig követi az érték megújításának folyamata, ugyanis az érték és az ár (így az állóeszközöké is) változó. A változásnak több oka van, de a legfőbb oka a munka termelékenysége és az érték között alakul ki, de magának pénz csereértékének változása is befolyásolja az állóalapok újratermelésének forrását az amortizáció oldaláról.

Ha az állóeszközök újraelőállításának költsége csökken, akkor az állóeszközök elhasználódási idejének végére nem csak az újratermelési érték térül meg, hanem társadalmi tiszta jövedelem is halmozódik fel amortizáció formájában. Ilyen módon az állóeszközök megújítására és az újratermelési érték megtérülésére is jelentős hatást gyakorol.

Ha a pótlás és a felújítás költségeinek forrását vizsgáljuk meg, azt látjuk, hogy amennyiben az amortizációs normák helyesek, akkor a felhalmozott amortizáció fedezheti a felújítások költségeit. *Magyarországon, az állami tulajdonon alapuló iparosítás első időszakában azonban a felújítás összegét nem fedezte a felújítási hányad. A hiányt kezdetben dotációval finanszírozta az állam.* 1959. január 1-ével módosították a

felújítási kulcsokat. Ezután jelentősen csökkent az állami támogatás összege, de jelentősen nőtt a felújítási alaphoz megvalósított beruházások nagysága is. (1958-at összehasonlítva 1962-vel 466%-kal emelkedett.) Sőt, jelentős maradványokat vittek át a vállalatok a felújításból a következő évekre. Tehát jelentős felújítási többlet keletkezett a vállalatoknál. Mindenekelőtt azért, mert a felújítási költségek nem egyenletesen alakultak, ugyanis az állóeszközök felújítási igénye az idő függvényében általában növekszik, viszont a lineárisan megállapított amortizációs norma állandó. Ez azt eredményezi, hogy kezdetben a leírási kulcsok nagyobb összegeket képeznek a szükségesnél a felújítás számára, az állóeszközök életkorának második felében viszont már kevesebbet. Ugyanakkor az állóeszközök volumene állandón növekszik, így szükségszerűen többlet keletkezik a felújítási alaphoz. A gyorsan fejlődő ágazatokban ez a többlet nagyobb, az elmaradó ágazatokban esetleg hiány is keletkezhet.

A felújítási alap többletéhez vezethet az a körülmény is, ha sokféle ciklusidő keletkezik, viszont ugyanennyi amortizációs normát gyakorlatilag nehezen lehet meghatározni.

A leírás az állóeszközök egész használati ideje alatt történik, az utolsó felújítási és a kivezetés közötti időszakban is, viszont a kivezetéskor nem történik felújítás. Ezért az itt fellépő felújítási összeg többletként jelenik meg. Ez nemcsak arra utal, hogy a vállalatoknál felújítási többlet keletkezik, hanem a pénzeszközök átcsoportosítása is szükségessé válik. Ebből adódóan nagy jelentőségre tesz szert a hitelezési feltételek biztosítása.

Egyik legfontosabb aktuális problémának látszott hazánkban az amortizáció és árszínvonal összefüggésének vizsgálata, mivel az érték és árszínvonal a tervutasításos gazdasági rendszerben is eltérhet egymástól. Ha a munkaeszközök árszínvonala az érték árszínvonala alatt van, akkor a felhasználó ágazatokban az amortizáció is alacsonyabb lesz, helyes amortizációs normák esetén is. Ennek következménye,

hogyan az önköltség alacsonyabbá válik. Mivel az érték és az ennek megfelelő ár egzakt mennyiség, a felhasználó ágazatok több társadalmi tiszta jövedelmet realizálnak. Ha az árak nem változnak, akkor az állóeszköz megújítása esetében ez nem okoz különösebb problémát. Ha a munka termelékenysége növekszik, akkor ez az állóeszközök kopását és értékük csökkenését idézheti elő. Mivel ez újraelőállítási érték az amortizáció számításának kiinduló pontja, általában nem halmozódik fel annyi amortizációs összeg, mint az eredeti bruttó érték. Bizonyos idő után viszont felhalmozódik annyi összeg, mint amennyi szükséges az állóeszközök megújításához. Sőt, amortizációs többlet is keletkezhet, amely alkalmas lehet arra, hogy az állóeszközöket kibővítsék. Tehát a bővített újratermelés pénzügyi feltétele is kedvezően alakulhatott volna.

Az előző folyamattal ellentétes, ha a gazdaságban inflációs helyzet van, vagy a munka termelékenysége csökken. Ebben az esetben előadódhat, hogy a fizikai kopás végére nem halmozódik fel elegendő pénzeszköz az állóeszközök megújítására, mivel a már felhalmozott amortizációs összeg vásárló értéke csökken. A hiányt úgy lehetett pótolni az állami tulajdonon alapuló gazdaság körülményei között, hogy vagy az amortizációs normákat kellett magasabbra emelni, vagy pedig az állami költségvetésből kellett a hiányt finanszírozni.

Az állóeszközök újraértékelésénél az előzőekhez hasonló folyamat következik be. A vállalatoknak végső soron az volt az érdeke, hogy az árszínvonal folyamatosan (ne nagymértékben) emelkedjen. Ugyanis az amortizáció részaránya ennek következtében csökkent az önköltségben, így módon magasabb nyereség volt elérhető. Az állóeszközök újratermelésének pénzügyi eszközeire, az amortizáció nagyságára hatást gyakorolt az állóeszközök növekedése is. Ha ugyanis az állóeszközök növekszenek, akkor az évről-évre történő leírás következtében az új állóeszközök amortizációja is többletként jelentkezik.

Az amortizáció sajátosságai a szövetkezetesített magyar mezőgazdaságban

Ha a mezőgazdaságban vizsgáljuk meg az amortizációt, mindenekelőtt a mezőgazdasági termelés sajátosságát és ennek hatásait kell elemezni az állóeszközökre illetve az amortizációra vonatkozóan.

A mezőgazdasági termelést alapvetően két körülmény befolyásolja döntő mértékben. Egyrészt a mezőgazdaság sajátos tényezője a föld, a termőtalaj, másrészt a mezőgazdasági termelésben a munka tárgya, az élő, biológiai anyag. A föld, a termőtalaj nemcsak a munka eszköze és a munkatárgyra, hanem a munka „tere” is a mezőgazdaságban.

Magának a termőtalajnak van természetes és közgazdasági termelékenysége, az utóbbi a természetes termékenység kihasználásától függ. Mivel a termelés földhöz kötött, a munkaeszközök „követik” a földet. A távolságok viszonylag nagyok, ezért a szállítás és a vontatás növeli a költségeket. Magyarországon a művelhető földterület már nem bővíthető, ezért a termelés csak az intenzívebb termelés útján volt növelhető. A talaj termőképessége különböző, ezért a hozamok is különbözőek.

Viszont a talajok termőképessége emberi munka ráfordításával növelhető. A mezőgazdasági termelés másik sajátos, jelentős tényezője az, hogy a munka tárgya élő szervezet. Ebből következik, hogy a biológiai tényezők és feltételek szerepe meghatározó.

A mezőgazdasági termékek nagy része gyorsan romlik, tartósításuk külön eljárást követel. A biológiai tényezőből adódóan az újratermelési ciklus viszonylag hosszú. *A mezőgazdasági termelés viszonylag nagyobb mennyiségű állóeszközt köt le.* A természeti tényezők nagy szerepe miatt a „kritikus időszakok” is nagy szerepet játszanak a mezőgazdasági termelésben. Meghatározzák a mezőgazdasági termelést a tulajdon viszonyokból adódó sajátosságok is. Így például, hogy Magyarországon a földterületnek 4/5-én mezőgazdasági termelőszövetkezetek gazdálkodtak. A termelőszövetkezetekben a föld különböző tulajdon-

ban volt (állami, csoport és magántulajdonban). A pénzügyi forrásokat és ezek felhasználását is befolyásolták a tulajdonviszonyok. *Egyértelmű, hogy a mezőgazdasági termelés speciális természeti és közgazdasági sajátossága miatt bonyolult összefüggés van a mezőgazdaság állóeszközei és a mezőgazdasági termelés között.*

Magyarországon 1959-1963-ig ment végbe a mezőgazdaság termelőszövetkezeti átszervezése. Ez a folyamat jelentős változásokat hozott az állóeszközök nagyságában, szerkezetében és állapotában. Egyrészt a mezőgazdasági termékekre irányuló kereslet (fogyasztási igény) nagymértékben növekedett, ugyanakkor a mezőgazdasági művelési földterület csökkent. Ezt a kieső földterületet és a növekvő igényt jelentős mértékben az állóeszközök gyarapítása útján volt lehetséges pótolni, illetve kielégíteni.

1949-től 1965-ig a mezőgazdasági termelés 145,5%-ra emelkedett, az állóeszközök állománya 430%-ra. Az igazi gyors fejlődés 1958-59 után a mezőgazdaság tömeges átszervezésének időszakával indult meg. *1959-1965-ig a beruházások 55 milliárd forintot tettek ki, a mezőgazdasági állóeszközök állománya pedig 32 milliárd forinttal növekedett.* Ezen időszak alatt kb. 26 milliárd forint értékű kisüzemi állóeszközt selejtezték ki. 1965-ben a mezőgazdasági állóeszközök értéke 108 milliárd forintot tett ki; ebből 55 milliárdnyit tesznek ki az 1959 után beruházottak, tehát *az állóeszközök 50%-a volt hét évnél fiatalabb.* Növekedett az egy hektárra jutó és az egy főre jutó állóeszköz mennyiség. Általában a mezőgazdasági termelés állóeszközigénye növekedett jelentősen, és meghaladta az iparét. A beruházások és felújítások aránya a gazdaság összberuházási és felújítási aránya jellegzetesen alakult: az 1950-es évek elején viszonylag alacsony volt, de 1950 után jelentősen növekedett. A mezőgazdasági beruházásokban a termelőszövetkezet beruházásai mind nagyobb részt foglaltak el és 1960-tól elérték, majd meghaladták az 50%-ot.

A beruházások egyik jelentős forrása volt az amortizáció, amely 1968-ban 2,1 milliárd forintot tett ki, és az átlagos amortizációs kulcs 6% körül alakult.

A mezőgazdasági állóeszközök aránya a mezőgazdasági termelés nagyságát jelentősen befolyásolta. Fontos körülmény volt és még ma is az, hogy jelentős eltérés van az ipari termékek valamint a mezőgazdasági termékek árai között. *Általában a mezőgazdasági termelői árak színvonalát az ipari árak színvonala alatt állapították meg.* Ez torzította a mezőgazdaság hozzájárulásának értékelését a nemzeti jövedelemhez is. 1963-ban az ipar és az építőipar 65,3%-kal, a mezőgazdaság pedig 19,7%-kal járult hozzá a nemzeti jövedelemhez. Ráfordítás arányos rendszerben pedig ez az arány az iparban és az építőiparban 46,9%, a mezőgazdaságban pedig 34,9%. Ezek az eltérések azt eredményezték, hogy a mezőgazdaság nyereségességi színvonala alacsony, veszteségek keletkeznek. A nyereségesség különösen gyorsan csökkent, amikor gyorsütemben zajlott az élő munka felváltása gépi munkával. Oka, hogy a mezőgazdaságban felhasznált ipari termékek aránya növekedett, különösen gyorsan növekedett a gépi berendezések aránya, amelyek árszínvonala magasabb volt, mint a mezőgazdasági termékek felvásárlási árai. A nyereségesség is csökkent és a veszteségek növekedtek.

Vajon ösztönözhet-e ez a körülmény mezőgazdaságot korszerűbb állóeszközök alkalmazására? Ha ugyanis alacsonyabb technikai színvonalú az állóeszköz állomány, akkor kisebb volt a torzulás az ipar és a mezőgazdaság árszínvonala között, a mezőgazdaság által termelt tiszta jövedelemnek csak kisebb része realizálódott az iparban. Ha viszont korszerűbb technikát alkalmaznak, akkor a mezőgazdaság által termelt társadalmi tiszta jövedelem nagyobb része áramlik el a mezőgazdaságból.

Ezek a gazdaságpolitikai viszonyok befolyásolták az amortizáció nagyságát, az amortizáció képződését és az állóeszközök megújításának lehetőségét egyaránt. Ha az ipari termelési eszközök magasabb áron

kerülnek a mezőgazdaságba, akkor a mezőgazdaság csak nehezen tudja megtéríteni ezek árát. Ezért hosszú ideig a mezőgazdasági gépek árait leszállították, azaz a kereskedelmi vállalatoknál dotálták. Ha az ár-emelkedés folyamatos, a régi állóeszközök olcsóbbá válnak, és az újonnan termelésbe lépő állóeszközök viszonylag drágák. Ezt csak az állóeszközök újraértékelése útján lehet egy árszínvonalra hozni, ami viszont jelentősen megváltoztathatja az állóeszközök értékének struktúráját. Mindezek hatást gyakoroltak az állóeszközök újratermelésére az állami és a szövetkezeti mezőgazdasági vállalatoknál.

A mezőgazdasági termelészövetkezetek állóeszközei amortizációjának vizsgálata igen nehéz és bonyolult feladat volt Magyarországon, mert csak *1966. január 1-én vezették be a kötelező amortizáció elszámolását*. Ezt megelőzően a kiselejtezések alapján történt az amortizáció elszámolása. Nehézséget okozott az állami támogatás figyelembe vételének problémája is. Nevezetesen az, hogy milyen áron számolják el az állami dotációval beruházott állóeszközöket és milyen érték után számolják az amortizációt? Magyarországon a termelészövetkezetekben az állami támogatással csökkentett bruttó érték (bekerülési érték) alapján számolták az amortizációt. Ez azt is jelentette, hogy a felhalmozott amortizáció önmagában nem volt elégséges az állóeszközök újratermelésére, állami támogatást kellett igénybe venni. Ez az állam gazdaságpolitikájának fontos eszköze volt az eszközök megújításában, illetve átcsoportosításában.

1966-ig az amortizáció elszámolása a termelészövetkezetekben csak a kiselejtezés után történt. A reprezentatív felmérések azt mutatták, hogy az amortizáció átlagosan 5% körül alakult, az amortizáció összege pedig évről-évre emelkedett a mezőgazdaság anyagfelhasználásában (az emelkedés 6 év alatt 74% volt). A termelészövetkezetek 1967-ben 61 milliárd forint értékű állóeszközt birtokoltak. (1964-ben ez a vagyon 48 milliárd forint volt.) Ezek amortizációjának 3 milliárd forintot kellett volna kitenni.

1966. január 1-ével életbe lépett egy rendelkezés, amely az amortizáció rendszeres elszámolását írta elő. A rendelkezés azt is kimondta, hogy a termelőszövetkezetek állóeszközeit újra kell értékelni. Az újraértékelés eredménye szerint a szövetkezetek 32 milliárd forintértékű állóeszkővel rendelkeztek.

A rendelkezés a tényész-és igásállatok elszámolásáról is intézkedett, mégpedig úgy, hogy ezeket a forgóeszközök között kellett elszámolni.

Az 1966. január 1-én életbe lépett, az amortizációs leírásról és hatásköréről hozott intézkedés következtében lényegében három fontos változtatás történt:

- az amortizációs leírás bevezetése;
- különböző árintézkedések (illetve néhány termék felvásárlási árának emelése),
- az állami támogatás módszerének és mértékének rendezése.

1968. január 1-én életbe lépett a mezőgazdasági állami támogatások új rendszere. Ez azt foglalta magában, hogy a továbbiakban megszűnt a hitelelengedés. A 2/1966.FM rendelkezés (Mezőgazdasági Értesítő 1966. január 11.) előírta, a támogatás mértékét is.

Az állami támogatás rendszerének fenntartása szükséges és előnyös volt a mezőgazdasági termelés fejlesztése szempontjából. Szükséges volt, mert a mezőgazdaság alacsony felvásárlási árszintje nem tette megfelelően jövedelmezővé a termelést. Előnyös volt, mert ez által az anyagi ösztönzést lehetett biztosítani a központi terv által kitűzött irányokba.

A magyar mezőgazdasági termelés akkori színvonalát összehasonlítva a nemzetközi színvonallal, az volt a helyzet, hogy

- a magyar mezőgazdaság termelési költségei világviszonylatban igen magasak és sok mezőgazdasági termék hozama nem volt kielégítő,

- a mezőgazdaság termelésének növekedési üteme elérte a világ mezőgazdaságának átlagos növekedési ütemét, de elmaradt az európai KGST országok, valamint a fejlett tőkés országok mezőgazdasági termelési ütemének növekedésétől. A mezőgazdasági munka termelékenysége igen alacsony színvonalú volt.

Ezt tükrözte az is, hogy az ország keresőképes lakosságának kb. 30%-a a mezőgazdaságban dolgozott és onnan kapta jövedelmét.

Sem az önköltség, sem a nyereség nem értékelhető a mezőgazdasági árak vizsgálata nélkül. Erről a kérdésről már az állóeszközök áraival és az amortizációval kapcsolatban volt szó. A mezőgazdasági árrendszer a vizsgált időszakban alakult ki, fő vonalait az 1957-58-ban a felvásárlási rendszerre való áttérés során alakították ki, majd többször rendezték, kisebb-nagyobb mértékben emelték. Ennek ellenére a mezőgazdaságnak a hozzájárulása a felhalmozáshoz évről-évre csökkent, miközben az amortizáció nagysága és aránya évről-évre növekedett, ami közvetve kifejezi az ipari és a mezőgazdasági árszínvonal közötti nagy különbséget. A többszöri felvásárlási árrendezés ellenére ez a különbség nem csökkent lényegesen.

A fenti problémák rámutattak arra, hogyan alakulhatott a nyereségességi színvonal. Ha a mezőgazdasági kiskereskedelmi árakat is vizsgáljuk a jövedelmezőségi színvonal a magyar mezőgazdaságban, a rendelkezésre álló adatok szerint, az alacsony felvásárlási árszínvonal és a növekvő ipari eredetű anyagok miatt csak kevésbé tudta biztosítani saját erőből a bővített újratermelés forrásait. Sőt, a társadalmi tiszta jövedelemhez való közvetlen hozzájárulása is igen alacsony színvonalú volt, egyes esetekben pedig a felvásárlási ár nem fedezte a termelési költségeket sem.

Miközben a felvásárlási árak csak kevésbé változtak, az amortizáció a mezőgazdaság bruttó termelési értékében évről-évre emelkedett: 1956-tól 1967-ig kb. a kétszeresére. Hasonlóan emelkedett az ipari eredetű anyagok felhasználása is (1958-tól 1967-ig több mint háromszoro-

sára). Ezeknek az ipari eredetű anyagoknak az árszínvonala is növekedett, mégpedig gyorsabban, mint a mezőgazdasági termékek felvásárlási árszínvonala, így ezek a tényezők nem javították a mezőgazdasági termelés gazdaságosságát, hanem inkább rontották. Ezt igazolja, az a tény is, hogy 1966-ban a mezőgazdaságból és az élelmiszeriparból származó költségvetési bevétel, valamint a részükre jutatott állami támogatás egyenlege aktív volt: 20%-kal magasabb volt a költségvetési bevétel, mint a költségvetési juttatás. 1968-ban már ez az egyenleg passzívnak mutatkozott és a költségvetési juttatás 45%-kal haladta meg a költségvetési bevételt.

E folyamat lényege, hogy a mezőgazdaság átszervezésével a mezőgazdaság nagyarányú korszerűsítésre szorult. Több és újabb technika volt szükséges a mezőgazdasági termelés számára.

A növekvő termelés tehát nagyobb eszköz-ráfordításokat követelt, az eszközigényesség rohamosan növekedett a mezőgazdaságban. A kismértékben növekvő (esetleg csökkenő) nettó termelési értékből nagyarányú korszerűsítést csak a munkadíjak rovására lehetett megvalósítani, vagy pedig a munkaerőt más termelési ágakba kellett átáramoltatni. A munkabéreket lényegesen tovább csökkenteni azonban lehetetlen volt politikai okok miatt, a munkaerő létszámának csökkenése viszont a korszerűsítéstől függött, a korszerűsítés pedig a felhalmozástól, amely szorosan kapcsolódott a munkadíjak nagyságához. A kivezető út ebből a helyzetből az állam hatékony támogatása, a mezőgazdasági árak fokozott felzárkóztatása az ipari termelői árakhoz, illetve az ipari termelői árak mérséklése lehetett volna. Ilyen körülmények között az amortizáció kedvezőtlenül hatott – az ár- intézkedések ellenére is – a mezőgazdasági vállalatok rentabilitására, illetve jövedelmezőségére.

Az eddigiekben az állóeszközök amortizációjáról beszéltünk és az amortizációs leírási technikákról. Nem említettük viszont a „legfontosabb” termelési tényező, az ember szerepét a termelési folyamatokban. A szakirodalomban elég gyakran találkozhatunk olyan nézetekkel, ame-

lyek értelmezése alapján arra a következtetésre lehetne jutni, hogy a technikai eszközök mellett az emberi tőke szerepe szinte elhanyagolható annak ellenére, hogy a legnagyobb beruházások eredményeként jön létre az emberi munkavégző képesség, és aminek megtérüléséről legfeljebb általánosságban foglalunk állást, a tudásalapú-és információs társadalom jövőbe vetített szükségleteinek függvényében. A Privatizációs Kutatóintézet által készített tanulmányban, amely „A hazai vagyonérték és az amortizáció alakulása az 1961-1998. években” címmel jelent meg 1997 novemberében a következő értelmezés olvasható:

„A nemzetgazdasági hozam természetesen nem szűkíthető le egy tőkenyeresség típusú mennyiségre, hanem figyelembe kell venni az „emberi tőke” és a közösségi infrastrukturális vagyon hozamát (részesedését) is. Így hozamnak minősül a bér és a bérjárulékok tömege és az államháztartás nettó (transzferekkel csökkentett) részesedése is. Nyilvánvaló, hogy a GDP termelésében nem csupán az állóeszközök üzemeltetési költségei és amortizációja jelenik meg, mint ahogy elméletileg és gyakorlatilag a nemzetgazdasági hozamban sem az emberi tőke „üzemeltetésének” bérköltségei valamint a bérköltségekkel összefüggő járulékaik adják az „emberi tőke hozamát, hanem a minősége, a képzettsége, termelékenység, hatékonysága vagy a kreativitása”./1/

Az idézet és a tudományos közéletben elterjedt hasonló értelmezések is indokolják, hogy külön vizsgálat tárgyává kellene tenni az emberi tőkebefektetések megtérülésének tudományos elemzését, hasonlóan a termelő és a nem termelő állóeszközök amortizációjának tudományos vizsgálatához.

Irodalomjegyzék

1. Dr. Sebestyén Tibor, dr. Matolcsy György, Dr. Kopátsy Sándor: A hazai vagyonérték és az amortizáció alakulása az 1961-1998. években, Privatizációs Kutatóintézet, Budapest, 1997. szeptember
2. Nyitrai Ferencné: A gazdasági növekedés és tényezői a fejlett piacgazdaságokban és az átalakuló országokban, KSH, Budapest, 1997.
3. SIMON, Herbert: Korlátozott racionalitás. Válogatott tanulmányok, Közgazdasági és Jogi Kiadó Budapest, 1982
4. Kopátsy Sándor: A megbízhatatlan eszközértékesítés és következményei, Pénzügykutató RT. Budapest, 1989.
5. Sebestyén Tibor: Az amortizációs költségek adóztatása, Privatizációs Kutatóintézet Budapest 1991.
6. Sebestyén Tibor: Fiktív nyereségek és amortizációs adók, Figyelő, 1992. október 1.
7. Bélyácz Iván: Az álló-eszközállomány korszerűsítési folyamata, Akadémiai Kiadó Budapest, 1983
8. Bélyácz Iván: Rekonstrukció, pótlás és gazdasági szabályozás, Közgazdasági Szemle 1986 április
9. Lakatos Gyula: Humanizáció a gazdaságban, ergonómia a munka humanizációjában, Ergonómia, 1985/4. 61-69 o.
10. Lakatos Gyula: A műszaki fejlesztés és az emberi tényező értékelésének problémái, Nemzetközi Nyári Ergonómiai Egyetem Győr, 1988. II. kötet 37-42. o

TÁRSADALOM ÉS POLITIKA

Rétvári László

Természeti erőforrások: A (tudomány-) politika hullámverésében

A természeti erőforrások interdiszciplináris kutatása, a témakör hazai elveinek és gyakorlatának vizsgálata egyidős a Magyar Tudományos Akadémia (MTA) kebelén belül életre hívott Föld- és Bányászati Tudományok Osztálya (ma X., Földtudományok Osztálya) szervezetével. A 60-as évek közepén **Szádeczky-Kardoss Elemér** akadémikus – akkori osztálytitkár – az újonnan létesült osztály koncepcionálisan előrevetített tudományos profiljává éppen a *természeti erőforrások ágazati és komplex vizsgálatát* tette meg. Beleértve ebbe az akadémiai és az Akadémián kívüli kutatóbázis kutatásainak irányítását, de részben az alkalmazott, a fejlesztési vizsgálatok koordinációját is.

A felvirágzás évei

Az Országos Távlati Tudományos Kutatási Terv (OTTKT) kialakításától (1970-1971) kezdődően annak befejeződéséig (1985) egyre tárguló tartalommal, korszerűsödő szervezeti keretben folytak a kutatások. A 70-es években az MTA és a Központi Földtani Hivatal (KFH) tárcaszinten, két ötéves tervre lebontott kutatási programban irányította és finanszírozta *Az ország természeti erőforrásainak kutatása és feltárása* elnevezésű főirányt, miközben a kapcsolódások koordinációját a két támogató szerv tárcaközi együttműködésben – gyakorlatilag a X. Osztály keretében – oldotta meg. Az MTA-KFH intézeteiben végzett széleskörű vizsgálat, illetve a természeti erőforrások multidiszciplináris ér-

telmezése vezetett arra, hogy a 80-as évek első felében a X. Osztály koncepcionális javaslatai, állhatatos munkálkodása eredményeként *Az ország természeti erőforrásainak átfogó tudományos vizsgálata* címmel indított, s az MTA főtitkárának felelősségével folyó kutatások országos kiemelészt nyertek, és a főirány megvalósításában már hét főhatóság vett részt.

A természeti erőforrások folyvást érlelődő kutatási irányzata az e témakörbe tartozó egyetemes gondolkodás fő áramlataival is mindig lépést tartott. E lépéstartásnak természetes hazai következménye volt az is, hogy a koordináló szervezetnek kezdetben döntően földtudományi jellegét és ennek megfelelő irányítását a 70-es évek végére már határozottan a sokszínűség, a komplex szemléletmód (**Fülöp József, Pécsi Márton**) váltotta fel, beleértve az ásványi nyersanyagokkal való gazdálkodás (**Kapolyi László, Martos Ferenc, Zambó János**), illetve a gazdasági értékelés elvi kérdéseit (**Góczán László, Tóth Miklós**) is.

A 80-as évek első felében az országos szintű főirány szervezéséért felelős Tudományos (Koordináló) Tanács profil szerint e kutatási irányzatba integrálta a termőföld és az erdő, illetve a vízvagyonnal és a légköri erőforrásokkal kapcsolatos tudományos kérdéseket. Továbbá multidiszciplináris koordináló tevékenységében a *meg nem újuló*, illetve a *megújuló erőforrások közös értékelési módszereinek* kimunkálására helyezte a hangsúlyt.

Az integrálódás időszakában (1981-85) sokasodtak az olyan állami megkeresések is, amelyek döntő mértékben éppen a természeti erőforrások *azonos elvi alapon folyó értékelési módszereinek* mielőbbi kidolgozását és gyakorlati alkalmazását kívánták volna meg. Mind a Bős-Nagymaros Vízlépcsőrendszer akadémiai felelősséggel végzett vizsgálata során (1982-83), mind pedig a nyirádi bauxitbánya-fejlesztésnek a hévízi gyógyhelyre gyakorolt környezeti hatás-változás-következmény összefüggések megítélésakor (1984, illetve 1988) az MTA főtitkára első szinten támaszkodhatott a főirány ilyen természetű kutatási próbál-

kozásaira és eredményeire, de még szervezetére (Természeti Erőforrások Koordinációs Iroda – TEKI, vez.: **Rétvári László**) is.

Végül is a 80-as évek első fele úgy értékelhető, hogy a széles tárca-közi összefogással folyó kutatások eredményeképpen jelentős eredmények születtek mind az *ágazati* (ásvány- és vízvagyon, termőföld, erdő, légkör), mind az *átfogó* (azonos elvi alapon végzett számbavétel és értékelés) jellegű kutatási irányokban.¹ Az új ismeretek és főleg az elvi-módszertani eredmények fokozott mértékben hívták fel a figyelmet a természeti erőforrások hasznosítása során keletkező veszteségekre, a környezetben okozott károkra. Ezeknek a veszteségeknek, illetve kárhatásoknak egy része a beruházási eszközök korlátozottságából adódik ugyan, de másik – megítélésünk szerint nagyobb – részük az erőforrás-hasznosítások diszharmonijából keletkezik.

A fentiekre tekintettel az OTTKT-t záró, illetve a Tudományos Kutatások Hosszú távú Irányzatait (TKHI) indító döntéselőkészítés (1985) időszakában a természeti erőforrások kutatásának újabb, érdemi aspektusát – az azonos elvi alapon végzett számbavételi és értékelés mód-

¹ Az országos főirány Koordináló Tanácsa és szervezete (TEKI) – a X. Osztállyal karöltve, s az MTA Hivatala pénzügyi támogatását is élvezve – tevékenységében kiemelt figyelmet az átfogó témák irányítására, menedzselésére fordított. A TEKI, illetve a Központi Bányászati Fejlesztési Intézet keretében létesült együttesek munkájának eredményeként *alaplúcek* születtek (*Kiinduló helyzetkép természeti erőforrásainkról* – szerk.: **Rétvári L.**, majd annak kiegészítésére Javaslat természeti erőforrásaink értékelésére – **Ondvári Á.**, mindkét kötet a TEKI kiadásában, 1983-ban. A KBFI: A természeti erőforrások számbavételének és értékelésének általános módszertani irányelvei – 1984), és ugyan úgy a Koordináló Tanács szervezésében, a X. Osztály és a KFH gondozásában (utóbbi finanszírozásában) a legszélesebb szakma képviselői szólalhattak meg a *Természeti erőforrások* címmel újtárra indított (szerk.: **Fülöp J.**), de a finanszírozási problémák miatt nyomban meg is rekedt műhelykötetben. A sokasodó, érlelődő eredmények láttán a X. Osztály 1984-ben a közgyűléshez kapcsolódó tudományos ülése témájául *Az ásványi nyersanyag-felhasználás és a környezet kapcsolata* tárgykört tette. A 13 elhangzott előadás anyagának közlését az *Időjárás* folyóirat szerkesztőbizottsága vállalta magára (1984. 5-6.sz.).

szertani munkálatainak továbbvitele mellett – a *környezeti összefüggésekben* kerestük. A kiemelést főleg az a felismerés készítette és sürgette, hogy a primer természeti erőforrások hasznosítása során egyre súlyosabb veszteségek, környezeti károk keletkeznek, legtöbbször éppen amiatt, mert az ásványi, víz-, föld- és erdővagyon területileg egymást fedve vagy éppen egymásba ágyazva jelentkezik. Vagyis a jövő szempontjából a különböző erőforrások racionális, azon belül környezetkímélő hasznosításának tudományos megalapozásában láttuk azt a döntő szempontot és láncszemet, amelyek az ágazati kutatásokat is át kell, hogy hassák.

Még fölfelé a lejtőn

A fentebb vázolt elvek, tudománypolitikai megfontolások figyelembevételével választottuk a 80-as évek második felének időszakára A természeti erőforrások összehangolt hasznosítását megalapozó kutatások címet viselő programot. Megjegyezzük, hogy Magyarországon a természeti erőforrások hasznosításának, illetve védelmének szervezése napjainkig jórészt ágazati jellegű. Emiatt a különböző természeti erőforrások összehangolt hasznosításának gyakorlata – néhány kivételtől eltekintve – még nem alakulhatott ki. Pedig az közismert, hogy a különböző természeti erőforrások összehangolt hasznosítása nemcsak az ásvány-, víz-, és földvagyon védelme, de az egységes és oszthatatlan földrajzi környezetet ért ártalmak csökkentése nem kevésbé a terület-, illetve vidékfejlesztés szempontjából is elengedhetetlen és egyben hatékony eszköz.

Az 1985-86 fordulóján kidolgozott koncepciónkat az akadémiai kutatóbázis – javasolt témáival – csak részben fedte le. Ezért is, de főleg a korábbi tervidőszak sikeres ágazatközi együttműködésére² gondolva,

² Az eredmények összegezésének a TEKI köteteket szentelt Természeti erőforrások – kutatási eredmények összefoglalása (1981-85, illetve 1986-90) címmel (szerk.: **Rétvári L.** 1985, 1991).

levélben fordultunk a természeti erőforrások kutatásában és hasznosításában érdekelt tárcákhoz, hogy egyrészt véleményezzék az ötéves időszakra (1986-90) kidolgozott elképzeléseinket, másrészt intézeteikhez kötött tematikai javaslataikkal juttassák kifejezésre csatlakozási szándékukat programunkhoz. Kiemeltük azt is, hogy – mint a múltban, ugyanúgy a jövőben is – a természeti erőforrások kutatása, eredményes (optimális) hasznosítása közös feladatunk és felelősségünk.³

A tárcáktól beérkezett vélemények mindegyike egyetértett elképzeléseinkkel, javaslataik néhány részletkérdésben pontosították is azokat, ugyanakkor időbeli egyeztetési problémákra, finanszírozási lehetőségeik korlátozottságára és minden egyéb nehézségre hivatkozva – az Országos Meteorológiai Szolgálat (OMSZ) kivételével – konkrét, intézeteikhez kötött témajavaslataikkal nem csatlakoztak programunkhoz. Ezért végleges tervünket *MTA-OMSZ tárcaközi kutatási programként* dolgoztuk ki ugyan – meghatározott fő témaköreinken belül helyt adva a későbbi csatlakozóknak is –, de konkrét, tematikailag részletesen kibontott tervet csak az említett két főhatóság kutatóhelyeinek annotációira támaszkodva készíthettünk. Végül is az MTA Hivatala által indított, illetve megbízott koordinációs szervezete (Program Tanács, TEKI) keretében kimunkált tárcaközi program irányozta elő a 80-as évek második felére a fő kutatási témaköröket. Az ebbe foglalt témakörök származtak egyrészt a TKHI kutatási feladataiból, illetve fentebb körvonalazott elgondolásainkból. Tematikai tervünket azonban mindvégig kívánatos „kereterv”-nek tekintettük, remélve az erőforrásgazda tárcák és intézmények későbbi csatlakozását.

3 Paradox helyzet, hogy a természeti erőforrások ágazati és komplex témái kutatásának fontosságát, illetve az erőforrás-hasznosítások diszharmonijából adódó súlyos környezeti károsodások megoldását sohasem az „erőforrásgazda” minisztériumok, illetve a természet- és környezetvédelemért felelős tárcák, tárcaelődök finanszírozták, hanem mindig az MTA. Pedig ez utóbbinak csak szellemi erőforrásai vannak.

Az MTA és az OMSZ beterveztett közös tárcaközi kutatási programja az alábbi témakörökkel indult:

- a) a természeti erőforrások (*érték-*) *katasztere*,
- b) a természeti erőforrások feltárásának és *komplex hasznosításának* természet- és műszaki tudományos megalapozása,
- c) a természeti erőforrások összehangolt hasznosításának *közgazdasági és jogi megalapozása*,
- d) A természeti erőforrások összehangolt hasznosítását szolgáló *környezeti hatásvizsgálatok*.

Megjegyeztük, hogy a témakörök kutatásaitól remélt eredményeket főleg a természeti erőforrások *azonos elvi alapon folytatott gazdasági értékelése* további munkálataiba kívánjuk integrálni. Ennek az ágazati érdekeltségeket is szolgáló gazdasági értékelésnek hangsúlyozott célja volt:

- a társadalmilag tartósan igénybe vett *legkedvezőbb* erőforrások kiválasztása,
- a hasznosítás határfokát növelő *technika és technológia* megjelölése,
- a *különbözeti járadék* számítása,
- a *környezetvédelmi optimum* meghatározása.

A részt vevő intézmények (MTA Napfizikai Observatórium, Bányászati Kémiai Kutatólaboratórium, Földrajztudományi Kutató Intézet, Geodéziai és Geofizikai Kutató Intézet, Geokémiai Kutatólaboratórium, Talajtani és Agrokémiai Kutató Intézet, illetve OMSZ és annak Központi Előrejelző Intézete, valamint az ELTE Geofizikai és NME Bányaműveléstani Tanszéke) kutatási témái szerint annotált részletes tematika szakmai körökben ismertté váltak. Mégis meglepetést okozott, hogy a természeti erőforrások hasznosításában érdekelt tárcák a terv-

ciklus végrehajtása közben sem igyekeztek csatlakozni programunkhoz. Úgy látszik, a rendszerváltás előtti neuralgikus időben kisebb gondjuk is nagyobb volt, mint hogy távlatokban is gondolkozzanak. Csatlakozásra készséget csak az ugyancsak szellemi erőforrásokkal rendelkező Természettudományi Múzeum Föld- és Őslénytára, illetve a JATE Éghajlattani Tanszéke mutatott.

Az agónia kezdetei

A Programtanács és annak titkársága (TEKI), nem kevésbé a kutatóhelyek jó néhány kísérletet tettek az együttműködés szélesítésére, a kutatás működési feltételeinek javítására és az egyre apadó pénzügyi források pótlására. A tárcaközi főirány égisze alatt formálódott a *Környezet Állapotot Vizsgáló Komplex Rendszer* (KÖVIKOR) koncepciója (**Ondvári Á.**), s találtak időlegesen egymásra kft.-ben az *ügyet vállaló* kutatóhelyek.

E sorok írója - a TEKI vezetőjeként – a természeti erőforrások támogatásának megszerzése szándékával több, akkor még finanszírozó főhatóságot (IM, KFH, OKTH) keresett meg, a 90-es évek elején az új minisztériumok közül is többet (PM, KVM, MÉM), és rendre jelentkezett pályázati kiírások idején kidolgozott pályaművekkel is. Mindhiába, mert a pályázati pénzek inkább „kellettek” a saját – akkor még létező – intézmények támogatására, vagy ha a téma adott kutatási alap minden rostáján átjutott, akkor maga az alap múlt ki (G-10). De az MTA, AKA, illetve OTKA pályázati kiírásoknál sem kísérte erőfeszítéseinket kellő siker, még ha „taktikai” okokból Akadémián kívüli intézményekkel társultunk is.

A rendszerváltozáshoz közeledve, majd időben azon is túlhaladva, égető fontosságú témák napirendre tűzésével is magunkra kívántuk vonni a figyelmet (**Márföldi G.** – **Rétvári L.**: Bős-Nagymaros; **Rétvári L.** – **Tózsza I.** Nyírád „kontra” Hévíz; **Nikodemus A.**: Kockázattípusok a szénpiacon; **Tóth M.**: A természeti erőforrások közös értékelésé-

nek időszerűsége; **Rétvári L.**: Az erőforrások struktúraváltása). A témákban vitaüléseket rendeztünk, mindig valamennyi érdekelt meghívásával, „provokáló” rövid írásos anyagok előzetes kiküldésével.

A tudományos program kényszerű zárásakor (1990 vége) beszámolót kértünk a kutatásokban részt vevő intézményektől, mely kérésnek az intézetek annak ellenére színvonalasan eleget tettek, hogy a program koordináló szerve által vajmi kevés pénzügyi támogatáshoz jutottak.

A középtávú tematikai tervek és az elért kutatási eredmények összhangban álltak, az eredeti kutatási elképzeléseik döntő részben megvalósultak. 1991-gyel megszűnt a középtávú tervezés, és ezzel – sok más távlatos gondolkodást igénylő témakörrel együtt – *kimúlt* a természeti erőforrások átfogó, rendszerszemléletű vizsgálata is. Meggyőződésünk szerint döntően a korábban többé-kevésbé megbízható MTA-finanszírozás beszűkülése, illetve a Kmb-megrendelések elmaradása miatt. A legnagyobb össztársadalmi veszteség, hogy éppen a rendszerváltást követő években maradt érdemi tudományos háttér, működtethető kutatóbázis nélkül a természeti erőforrások azonos elvi alapon történő értékelését, az erőforrás kataszter működtetését, illetve a környezeti hatásvizsgálatok bevezetését szolgáló ügymenet. Úgy véljük, a 90-es évek elején csak egy lépés választotta el az ide tartozó intézeteket a működtethető számítógépes adatbázisok kiépítésétől, hardver és szoftverfejlesztések tekintetében egyaránt. A „leblokkolás” egyik fontos tényezője lehetett, hogy az akkoriban kiszélesedő pályázati rendszer éppen az interdiszciplináris kutatásoknak, a komplex alkalmi együttesek létrehozásának nem kedvezett. Mert pl. szerényebb összegű diszciplináris kutatás finanszírozására inkább lehetett és lehet egyénnel, kisebb kollektívának OTKA-pályázatot elnyerni, mint ugyanezt intézményeknek.

Az utóbbi években a hazai természeti erőforrások kutatásának és hasznosításának *stratégiája* elbizonytalanodott. Nincs ma világos útmutatás a hasznosító ágazatok jövőbeli menedzseléséről sem, még inkább nincs arról az ipari, mezőgazdasági, infrastrukturális hálózat és szer-

vezet perspektívájáról, amelyben a kutatásnak és a fejlesztésnek megújulva kellene partneri kapcsolatokra találni.

Mindenesetre az a bázis, ami a primer és a szekunder természeti erőforrások megismerésére, szolgálatára szerveződött a 70-es 80-as években, mára már akadémiai szinten is *alig kiismerhető*, a nem akadémiai pedig erősen lecsökkent, átalakult vagy egyszerűen megszűnt. A tulajdonosi szervezet, a piaci viszonyok, a világgazdasági környezet folytonos változása a korábban viszonylag konstansnak ítélt gazdasági ágazatokat, értékrendeket átrendezte, legfőképpen is a természeti erőforrások kutatásában és hasznosításában. Pl. a 15-20 éve még jónak ítélt, járadékot nyújtó termőföldjeink, illetve gazdaságosan kinyerhetőnek tartott ásványi nyersanyagaink előfordulásai sorra elértéktelenedtek, veszteséget termelnek. De még a vízkészlet-gazdálkodásnak is keményebb üzleti kihívásokkal, jól artikulált regionális (önkormányzati) érdekeltiségekkel kell szembenéznie.

A vég után

Néhány kardinális kérdésben nem változik, *nem változhat* a primer természeti erőforrások megítélése. Mégpedig abban nem, hogy a természeti erőforrásoknak *létalap szerepe* van, illetve a különböző erőforrások hasznosítási formái közötti *kölcsönkapcsolat*, illetve az ezekkel összefüggő *környezeti állapot javításának jelentősége* folyvást növekszik. Vagyis létünk természeti feltételeinek minőségét alakító változások nyomon követése, az elkerülhetetlen művi beavatkozások hatáskövetkezményeinek rendszeres mérések útján végzett megismerése, illetve a változásokat előidéző okok és következményeik feltárása mindenképpen prioritást kell, hogy kapjon.

A kutatási irányzat kimúlását követő évtizedben végzett munkálkodásainkkal mind nagyobb nyomatékkal hirdetjük a természeti erőforrások létalapszerepén túl azok *valós értékben való kifejezhetőségének* fontosságát és bizonyítottuk, hogy a természetvédelem, a célszerű kör-

nyezetgazdálkodás nemcsak a „zöldek”, a környezetvédők szívügye és feladata, de legalább annyira az erőforrás-kutató szakembereké is. Pontosabban szólva: a természeti környezet adottságainak és erőforrásainak *optimális hasznosítása* ma már olyan sokirányú kérdéskör, amiben a védelem, illetve károkozás, a pazarlás megelőzése legalább annyira fontos, mint a termelési láncolat gazdaságossága.⁴ Munkáinkkal azt is sugallni igyekeztünk, hogy a természeti erőforrások – leltlgyen az jó vagy „csak” gyöngé hozamú mező– vagy erdőgazdasági termőhely; műrevaló vagy „csak” potenciális ásványi-nyersanyag; különböző „rendeltetésű” felszíni vagy felszín alatti víz, illetve egyszerűen „csak” a földrajzi (élet-) tér nem csupán a most élőké, hanem minden későbbi nemzedéké. Azaz tisztán piaci mechanizmusokra ezek nem hagyhatók; ettől *nemzeti sorskérdések!* Az ilyen közgondolkodás, illetve interdiszciplináris kutató-tervezői szemlélet, döntéselőkészítési gyakorlat kialakulásához az együttműködési készségen kívül megbízható, *naprakész információk* szükségeltetnek. Azaz sokféle és rendszeres mérés, megfigyelés, az adatok számítógépes feldolgozása. Ezek alapján regisztrálhatók a környezeti változásokat előidéző ok-okozati összefüggések, és prognosztizálhatók a várható – előnyös vagy hátrányos – változások, illetve nevesíthetők a szükséges beavatkozások paraméterei.

A 90-es évek első felében több *felélesztési kísérletet* tettünk a természeti erőforrás gazdálkodás megváltozott gazdaságpolitikai helyzethez igazodó rendszerbe foglalására. Ezt kívánta volna a megújuló erőforrások (föld, erdő) „nevesítésének” (privatizációjának), illetve az ásvá-

⁴ E kérdéskört boncolgatja más-más aspektusból **Tóth M. – Faller G.**: Törvényszerűségek az ásványnyersanyag-gazdaságban. – Akadémiai. Kiadó, 1996, illetve **Rétvári L.**: A természeti erőforrások földrajzi értelmezése és értékelése – Akadémiai Kiadó, 1989, valamint utóbbi számos tanulmánya, tudománynépszerűsítő írása.

nyi nyersanyag-előfordulásaink koncesszióba adásának elvi megalapozása és általában a nemzeti vagyon természeti erőforrás hányadának és benne, pl. az energiaszektor megváltozott helyzetét tükröző korrekciós értékelése – privatizációjuk, *vég*kiárusításuk előtt.

Az ügyben megkeresett minisztériumok azonban nem igen mutattak érdeklődést az általunk *sorsdöntőnek ítélt feladatok* elvégzésére, sőt mintha zavarta volna őket a jelzett adatok, tények feltárása a tulajdonosi szervezet átalakítási folyamatában. Magam pl. az OMFB-hez benyújtott pályázatomban számítógépes adatbázisra helyezett természeti erőforrás (érték-) kataszter létrehozására és működtetésére tettem javaslatot, aminek bázisán az említett aktuálpolitikai célok közvetlen szolgálatán túlmenően az erőforrás- és környezetgazdálkodás, a területfejlesztés ügye – ágazati és önkormányzati – is nyerhetett volna.

A teljes igazsághoz tartozik, hogy a korábbi „rendszergazda” MTA illetékes testületei, valamint a bázisintézménynek számító MTA Földrajztudományi Kutató Intézet is elfordult a negyedszázadon át nekik rangot, pozíciót adó kutatási irányzattól, a legfontosabb finanszírozó Központi Földtani Hivatal pedig megszűnt. Azaz akkor szenderült el a természeti erőforrások negyedszázad munkájával felépített komplexuma, amikor valóságfeltáró szerepére a legnagyobb szükség lett volna.

Kiss Krisztina

A települési önkormányzatok gazdálkodása és fejlődésük várható irányai *

Bevezetés

Kiss Krisztina V. évfolyamos pénzügy szakos közgazdász hallgató a fenti címet viselő tudományos diákköri dolgozatával a Nyugat-Magyarországi Egyetem Közgazdaságtudományi Karán 2000. március 28-án megrendezett TDK versenyen a pénzügy-számvitel szekcióban I. helyezést ért el, majd május 12-én az MTA Veszprémi területi Bizottsága által Mosonmagyaróváron megrendezett III. Dunántúli Regionális TDK versenyen a mikroökonómia szekcióban II. helyezett lett.

A közgazdász jelölt dolgozata a NYME Közgazdaság tudományi karán belül a Pénzügytan – Számvitel – Statisztika Intézet kutatási profiljához kötődik. A rendszerváltozást követő években a viszonylagos forrásbőség és a helyi demokráciára megnyilvánuló fokozott igény a magyar államháztartás rendszerében a korábbi községi közös tanácsi viszonyok felbomlását váltotta ki. Az 1970-es és 1980-as években körzetesített falusi önkormányzatok sorra nyerték vissza önállóságukat. Az 1994-es választások révén bekövetkezett politikai fordulat, majd az 1995 márciusában bevezetett Bokros-csomag hatására azonban a decentralizációs tendenciák a visszájára fordultak. A vissza-körzetesítések kezdetben indirekt kormányzati-pénzügyi eszközökkel, majd később közvetlen politikai ráhatással történtek. A kisebb falvak önállóságának megszüntetésében, körjegyzőségek létrehozásában, az ország egészének önkormányzati rendszerét illetően pedig az állami forráselvonás felerősítésében váltak mindennapi valósággá. Az 1990-es évek II. felében Magyarországon a központi költségvetés és az önkormányzati rendszer, mint államháztartási alrendszerek vonatkozásában a decentralizációs tendenciák meghatározóak lettek. Az 1995-ös gazdaságpo-

litikai kiigazító csomag felgyorsította az államadóságot, a privatizációt, az adózást és a hiány decentralizációját. Az állami térféldről a hiány egy jelentős részét átréselték az önkormányzati szektorba. A reálértékben apadó állami támogatások és az önkormányzatoknál kigazdálkodhatatlan mértékű saját bevételek súlyos finanszírozási válságot okoznak a települések finanszírozásában.

A TDK dolgozat publikálásra érett egyes fejezetei a közgazdász hallgató szemszögéből is jól kifejezik az önkormányzatok működésének nehézségeit. A megjelenés lehetőségének biztosítása a Gazdaság és Társadalom szerkesztőbizottságának évek óta jelenlevő azon törekvését is hűen tükrözi, amely a dicséretes tanulmányi és kutatási előmenetelt felmutató soproni közgazdászhallgatók országos szakmai nyilvánosság előtt történő megjelenését lehetővé teszi Lentner Csaba témavezető.

1. Az önkormányzati rendszer 1990. évi reformja

Az 1990-es év alapvető változást hozott az államháztartás szerkezetében, a települések életében.

Radikális reformlépésként az addigi centralizált, kiadásorientált gazdálkodásról decentralizáltabb, forrásorientált rendszerre történt az áttérés.

Az önkormányzati rendszer létrejött a politikai rendszerváltás jelensége. 1990-től egy olyan finanszírozási rendszert hoztak létre, amelyben a normatív forrásszabályozás elve került előtérbe.

Az elmélet lényege: az önkormányzatok nem rendelkeznek jelentős jövedelmekkel illetve vagyonnal, ezért szükséges hogy egyes feladatokhoz központilag biztosítsanak forrásokat vagyis normatívákat.

A kilencvenes évekre jellemző centralizációs és decentralizációs hullámzások illetve a koncepciótlanság jelentette az önkormányzatok számára a legnagyobb kihívást a finanszírozási problémák megoldása területén.

2. Önkormányzati források, finanszírozási problémák

A helyi önkormányzat – mint az államháztartás egyik alappillére – önállóan rendelkezhet vagyoniával, gazdálkodhat bevételeivel és gondoskodik a kötelező és önként vállalt feladataik forrásokkal való ellátásáról.

Az önkormányzatok a feladataikat a bevételeikből finanszírozzák.

A helyi önkormányzatok fő bevételi csoportjai: saját bevétel, központi költségvetési támogatás, átengedett központi adók, átvett bevételek, hitelek, kötvénykibocsátások, amelyeket 1991-től 1998-ig 1. táblázat mutat.

Az önkormányzati bevételek legnagyobb részét az államháztartás alrendszereinek hozzájárulásai teszik ki, de ezek részaránya egyre inkább csökken. Egyre nő viszont a helyi adók bevételeken belül betöltött szerepe 1991-ről 1998-ra közel négyszeresére emelkedett a százalékos arány.

A saját bevételeken belül a helyi iparüzési adó növekedett a legdinamikusabban.

„A fővárosban a képződés helyén maradó szja 1998-ban a közösségi átlag 3-4-szerese, addig ugyanez az iparüzési adónál 27-szeres volt.” (Rozsi-Várfalvi [1999] 40. old.) Ezért is tűzték ki célul, hogy a kiegészítő támogatásoknak az iparüzési adó is alapja legyen.

A korábban alkalmazott gyakorlat gyakran igazságtalanul juttatott szja kiegészítést azoknak az önkormányzatoknak, amelyeknél ugyan

kevés volt a képződés helyén maradó szja, de magas iparüzési adóbevéelt realizáltak.

Ezen adó bevezetéséről az önkormányzatok dönthetnek, tehát adóerő-képességük jelentősen függ az alkalmazott adópolitikától.

„Az iparüzési adó mértékének és beszedési körének a túlzott, a lakossági és vállalkozói jövedelem-növekedést meghaladó kiterjesztése társadalmi békétlenséget szülhet, amely konfliktus helyzet már nem a központi költségvetés és kormányzat szintjén, hanem a települési önkormányzatoknál jelentkezhet.” (Dr.Lentner [2000] 4. old.)

A bevételeken belül a beruházási célú önkormányzati hitelfelvétel jelenleg elenyésző.

Az elkövetkező években jelentős beruházás-finanszírozási hiánnyal kell számolni. Ezt a hiányt csak magántőkével, működőtőke bevonásával lehet pótolni.

Az önkormányzatok számára nagy kihívást jelent a csatlakozást segítő EU-források hatékony felhasználása. A beruházási igények nagysága miatt a finanszírozás csupán állami forrásokból nem valósulhat meg, ezért szükséges volna olyan államháztartási keretrendszer kialakítása, amely segítségével az önkormányzatok beruházásaik finanszírozásához hozzáférhetnek a tőkepiacokhoz.

Az önkormányzatok költségvetése az államháztartás része, ahhoz teljes pénzforgalmával kapcsolódik.

Az önkormányzat a feladatait saját költségvetési szerv útján, más gazdálkodó szervezet támogatásával, szolgáltatások vásárlásával, illetve egyéb módon látja el.

Gazdálkodásának biztonságáért a képviselőtestület, a gazdálkodás szabályszerűségéért pedig a polgármester felel. Ennek minden körülmény között érvényesülnie kell.

Ha az önkormányzat veszteségesen gazdálkodott, akkor ennek következményei az önkormányzatot terhelik, kötelezettségeiért az állami költségvetés nem tartozik felelősséggel.

Az önkormányzatok finanszírozási rendjét nettó finanszírozásnak nevezzük.

Lényege, hogy a központi költségvetésből a helyi önkormányzatok részére átengedett személyi jövedelemadó, normatív állami hozzájárulás, a helyi önkormányzatok működésével kapcsolatos egyéb központi támogatások összegét az állammal szembeni köztartozások – személyi juttatásokat és egyéb kifizetéseket terhelő levonások, járulékok és hozzájárulások – levonásával folyósítják.

A mai helyi önkormányzati finanszírozási rendszerrel kapcsolatban éles kritikák fogalmazódnak meg. A helyi önkormányzatok a kevés pénz, a központi költségvetés pedig a mértéktelen igények miatt elégedetlen.

A rendszer alapvető problémája, hogy a feladatok ellátására a feladatnormatívák legtöbbször nem elégségesek.

Ezt az is igazolja, hogy a kilencvenes évek elején néhány önkormányzat tartósan fizetéseképtelen helyzetbe került. Ezért volt szükség az 1996. évi XXV. törvény megalkotására, amely a helyi önkormányzatok adósságrendezési eljárásáról szól.

A tapasztalatok azt mutatják, hogy a fizetéseképtelen helyzetbe került önkormányzatok a gazdálkodási fegyelem terén a minimális követelményeknek sem feleltek meg. Így nem rendelkeztek ügyrenddel, szervezeti és működési szabályzattal, hiányoztak az alapvető számviteli szabályzatok.

Mindezek okán 1996 júniusában lépett életbe a törvény, amely új alapokra helyezte a saját gazdálkodási hibájukból fizetéseképtelen helyzetbe került önkormányzatok működőképességének helyreállítását úgy, hogy megteremtette a hitelezők vagyongarányos kielégítésének lehetőségét is.

3. Önkormányzati trendek az Európai Unióban, integráció és az önkormányzatok

A fejlett európai országokban egy folyamatos átalakulási folyamat érzékelhető. Ennek alapja az informatikai fejlődés, a szolgáltatási funkciók átalakulása és az, hogy az országok átveszik egymástól a sikeresnek vélt tapasztalataikat.

A fejlett országokban az önkormányzatok jelentős politikai önállóságot élveznek, gazdasági önállóságuk viszont eltérő mértékű.

Európában nincs egységes önkormányzati modell. Alapvetően azonban három szerkezeti típus különböztethető meg, amelyet a 2. táblázat is szemléltet:

- mediterrán modell, amelyet centralizált pénzügyi rendszer és jelentős állami ellenőrzés jellemez. Ilyen típusú önkormányzati rendszer valósul meg Franciaországban is.
- skandináv modellt a nagy méretű helyi önkormányzatok nagyfokú gazdasági-pénzügyi önállósága jellemzi például Svédországban.
- germán modell a föderatív államigazgatáson alapuló többszintű, erősen hierarchizált rendszer, ahol az alsó települési szintre csekély feladat hárul. Ez modell jellemző Németország, Ausztria önkormányzataira.

Magyarországon a rendszerváltás után kialakított önkormányzati rendszerben sajátosan keverednek a mediterrán és skandináv modell elemei. Így például a kis önkormányzatokra széles körű felelősség hárul.

Az Európai Unió nem támaszt egységes követelményt az önkormányzati rendszerekkel szemben. A csatlakozni kívánó országok számára a legnagyobb kihívást az jelenti, hogy egy regionalizálódott Európához kell csatlakozniuk.

Az európai integrációs folyamat elindulásakor a gazdasági prosperitás és a társadalmi harmónia együttes elérése volt a cél. A kilencvenes évek elejére a gazdasági integráció területén jelentős eredményeket értek el, ugyanakkor a régiók között jelentős fejlettségbeli különbség volt érzékelhető. Ezeket az eltéréseket pedig egyre kevésbé lehet elfogadni egy olyan unióban, amely fokozatosan az integráció felé halad.

Az önkormányzati rendszer korszerűsítése, a kormányzás hatékonyságának növelése minden országban napirenden lévő kérdés.

A változások mértéke, jellege a különböző országokban eltéréseket mutat, de mindenhol megfigyelhető a helyi önkormányzatok növekvő szerepe a decentralizációs folyamatban.

A változások egyrészt pénzügyi jellegűek, másrészt strukturális vonatkozásban jelennek meg.

Az EU országokban az önkormányzatok szerepe azzal is mérhető, hogy a társadalmi közkiadások jelentős részét költik el ezen szektoron keresztül.

A strukturális változtatásokat elsősorban a racionalizálás vezérli. Ennek érdekében a legtöbb országban önkormányzatokat vontak össze a hatékony gazdálkodás érdekében. Erre a legjobb példa Svédország, ahol a társulás eredményeként a korábbi 2500-ról 1996-ra 288-ra csökkent az önkormányzatok száma.

A strukturális változások eredményeként a legtöbb országban egy korábbinál decentralizáltabb kormányzati és közigazgatási rendszer jött létre mind a döntéshozatal, mind a döntések végrehajtása szempontjából.

4. Magyarország teendői a csatlakozás előtt

Az európai önkormányzatok hosszú múltra visszanyúló tapasztalatai és korszerűsítési törekvései Magyarország számára is tanulságosak és az európai integrációba való kapcsolódás során figyelemreméltóak.

Kérdésként merülhet fel, hogy Magyarország európai uniós csatlakozása szükségessé teszi-e az önkormányzati rendszer átalakítását. Az önkormányzati rendszer továbbfejlesztése azonban nem az európai integráció miatt lehet indokolt.

Az Ötv. 1990-ben megalkotását ugyanis két fő szempont vezérelte: a magyar nemzeti sajátosságok figyelembevétele és az európai országok tapasztalatainak beépítése az Európa Tanács önkormányzatokkal kapcsolatos ajánlásainak figyelembe vételével.

A magyar önkormányzati rendszer továbbfejlesztése tehát a rendszer eddigi működési tapasztalatai alapján lehet indokolt. Egy folyamatos korszerűsítés teremtheti meg az önkormányzatok működésének eredményességét.

Így a gazdasági autonómia szélesítésére, a feladatok és hatáskörök korszerűsítésére volna szükség.

Hazánk számára egyértelmű, hogy a regionális fejlesztés célterületeit, eszközrendszerét az Európai Unió regionális politikájának működésével kell összehangolni.

A területfejlesztésről és területrendezésről szóló 1996. évi XXI. Törvény már az unió szabályozását figyelembe véve készült, a támogatásra javasolt térségek meghatározásában az EU kritériumrendszerét követi és figyelembe veszi a NUTS-rendszer elveit is.

Magyarország számára a belépés előtt az egyik legfontosabb feladat hatékony stratégiai tervezést szolgáló nagyrégiók kialakítása volna, hiszen a strukturális alapok támogatásai nélkül nem lennének elérhetőek.

A strukturális alapok által nyújtott támogatások az EU-országok lakosságának mintegy 40 százalékát érintik.

„Az EU országelemzésére alapozott kormányzati értékelés szerint Magyarország a csatlakozást követően a strukturális alapokból 1,4 milliárd euróhoz, az agrárkötségvetésből 1 milliárd euróhoz, a belső piaci mechanizmusok finanszírozásából pedig néhány százmillió euróhoz fog jutni. A befizetési oldalra vonatkozóan, hazánk a GDP-jének 0,6 százalékát fogja közvetlenül befizetni a közösségi költségvetésbe, ami ki egészül a vámok átutalásával.

Ez azt jelenti, hogy a belépés első éveiben a nettó transzfer évi 2,0-2,5 milliárd euróra tehető.” (Losoncz [1999] 1030. old.)

A régiók kialakításának szükségességét indokolja az az elv is, miszerint a hatékony a kormányzás úgy valósulhat meg, ha minden döntést azon a szinten hoznak meg, ahol a problémák felmerülnek.

A területfejlesztési törvény erre vonatkozóan tartalmaz elképzeléseket:

- egyrészt kialakították a hét tervezési-statisztikai régiót (nyugat-dunántúli, közép-dunántúli, dél-dunántúli, észak-magyarországi, közép-magyarországi, észak-alföldi és dél-alföldi régiókat), amelyek a rendszeres statisztikai adatgyűjtés szempontjából körülhatárolt, hasonló nagyságú területek,
- másrészt bevezették a fejlesztési régió fogalmát, amely szabadabb regionális szerveződést enged meg.

Elmondható tehát, hogy a törvény által bevezetett intézmények, eljárási módok összhangban állnak az EU-ban kialakított szabályozással.

A csatlakozás előtt azonban nemcsak a régiók megszervezésére van szükség, hanem országos szintű területi-regionális érdekképviselőt kell, a Régiók Tanácsa formájában és az annak megfelelő választási rendszer regionális listával.

A belépés előtt álló országoknak, így Magyarországnak is fontos, hogy az önkormányzatok szempontjából megvizsgálja az integrációból fakadó előnyöket és az ezekhez szükséges feltételeket:

- az Európai Unió támogatáspolitikájának elve, hogy régiókat és nem országokat támogat. Ha tehát Magyarország is részesülni szeretne a különböző alapok nyújtotta támogatásokból, egyre inkább szem előtt kellene tartani ezt és folyamatosan korszerűsíteni a területfejlesztési törvényt;
- az önkormányzatok gazdasági és szociális szerepe az új együttműködési formákkal ártértékelődik. Egy-egy beruházásnál már nem az ország, hanem a régió lesz a központban, ezért lényegessé válik a megfelelő helyi infrastrukturális háttér kiépítése;
- kiemelt szerepet kapnak az önkormányzati társulások, amelyek a feladatok gazdaságosabb ellátását teszik lehetővé;
- felértékelődik a koordináció és az ellenőrzés szerepe;
- az önkormányzatoknak jelentős feladatot jelent majd az intézményi és személyi feltételek megteremtése is.

A Magyarországon kialakított önkormányzati rendszer fiatal, mindössze tíz éves múlttal rendelkezik. A rendszer továbbfejlődése egy hosszabb folyamat eredménye lehet, amelyben segítségül szolgálhatnak hazánk számára az európai országok tapasztalatai.

Véleményem szerint azonban modell értékkel egyik sem rendelkezik, ezért Magyarországnak önállóan kell megtalálnia azt az utat, amely egy hatékonyan működő önkormányzati rendszerhez vezet.

5. Összefoglalás

Az önkormányzati rendszer elmúlt években végrehajtott módosításai az európai tapasztalatok hasznosítására épültek. Ez tette lehetővé azt, hogy a nemzetközi szakértői és politikai megítélés szerint Magyarországon egy korszerű felfogású önkormányzati rendszer jött létre.

Az elmúlt tíz év tapasztalatai segítik a szakértőket abban, hogy a rendszert még inkább tökéletesítsék. Vannak tehát területek, amelyek korszerűsítésre várnak. Így szükség volna:

- a gazdasági autonómia szélesítésére

Az egyik leglényegesebb teendő volna, hiszen alapjául szolgálhat az önkormányzatok gazdasági hatékonyságának.

- hatáskörök, feladatok korszerűsítésére

Szükség lenne a megyei és települési önkormányzatok hatásköreinek az eddiginél egyértelműbb elhatárolására.

- stabil jogszabályi háttér megteremtésére

A címzett- és céltámogatásokról szóló törvényt az 1992. évi bevezetése óta tízszer módosították.

A helyi önkormányzatok pénzügyi helyzetét alapvetően befolyásolja a központi költségvetés és az adott település területén működő vállalatok adófizető képessége. Az önkormányzati szervek finanszírozási problémáinak megoldása tehát csak diverzifikált forrásbiztosítás útján valósulhat meg.

Az önkormányzati költségvetési szervek alapvető feladata a társadalmi közös szükségletek kielégítése, éppen ezért volna szükség a központi költségvetés minél nagyobb segítségére, az érdekek összehangolására.

MELLÉKLET

1. táblázat: A helyi önkormányzatok főbb bevételi csoportjainak szerkezete az 1991-1998. években (%)

Bevételek	1991	1992	1993	1994	1995	1996	1997	1998
Saját bevételek és átengedett központi adók	31,9	36,2	34,1	35,5	41	45	51	47,5
– ebből helyi adók	2,5	3,4	4,7	4,6	5,7	8,7	9,3	9,7
Államháztartás alrendszereiből származó bevételek együtt	67,1	61	61,2	57,4	55,2	51,5	46,1	49,2
Államháztartáson kívülről származó egyéb bevételek	0,6	1,8	1,1	1,0	0,9	1,1	0,9	0,8
Hitel	0,3	0,8	3,1	5,9	2,5	1,5	1,5	1,9
Értékpapírok értékesítéséből származó bevételek	0,1	0,2	0,5	0,2	0,4	0,9	0,5	0,6
Tárgyévi bevételek összesen	100,0	100,0	100,0	100,0	100,0	100,0	100,0	100,0

Forrás: Belügyminisztérium Központi Nyilvántartó és Választási Hivatal

2. táblázat: Az önkormányzati rendszer szerkezeti felépítése (1998)

	Magyarország	Franciaország	Svédország	Németország
Települési önkormányzat (TÖ) átlagos lélekszáma (fő)	3200	1580	30040	4925
Szerkezeti felépítés	Régió: 7 Megye: 19 TÖ: 3160	Régió: 26 Megye: 100 TÖ: 36664	--- Megye: 23 TÖ: 288	Tagállam: 16 Járás: 445 TÖ: 14800

Forrás: KSH

Irodalomjegyzék

1. **Ágh Attila** [2000]: A magyar önkormányzati rendszer és az EU követelmények, Önkormányzati Szemle, 4. sz.
2. **Dr. Lentner Csaba** [2000]: Adópolitikai dilemmák 1998-ban, Soproni Egyetem – Tudományos Közlemények, Sopron (megjelenés alatt)
3. **Kengyel Ákos** [1998]: Regionális támogatások és a kohézió korlátai az Európai Unióban, Közgazdasági Szemle, 5. sz.
4. **Kopányi Mihály – El-Daher-Samir – Noel Michel** [2000]: Versenyképes önkormányzati pénzpiac megteremtése, Bankszemle, 1-2. sz.
5. **Losonczi Miklós** [1999]: A közösségi támogatáspolitikai és Magyarország, Közgazdasági Szemle, 11. sz.
6. **Rozsi É. Judit – Dr. Várfalvi István** [1999]: Adóerőképesség és ami mögötte van, Pénzügyi Szemle, 1. sz.

NEMZETKÖZI KITEKINTÉS

Lentner Csaba

A magyar mezőgazdaság jövőképe pénzügypolitikai szempontból¹

A magyar mezőgazdaság 1990-től kezdődő új agrárpolitikai koncepciójának eredményességét az ágazat átszervezett termelési bázisán mérhető termelési és pénzügyi adatokkal tudjuk a legmegbízhatóbban mérni. Újszerű szempont lehet, hogy a változások hatásának számbavétele olyan időintervallumra korlátozódjon, amikor már a lényegi változások lezárultak, vagyis a megváltoztatott termelési alapok teljesítményei a folyamatos változtatás tényéből fakadó zavaró tényezőktől mentesek. Mindezen szempontok alapján az 1990-es évek második felének termelési és pénzügyi tényadatai kerülnek az elemző tanulmány kiinduló pontjába. Az elemző tanulmány másik fontos megválaszolandó kérdése, hogy a kialakult nehézségeken milyen pénzügypolitikai eszközökkel lehet segíteni.

Az agrárium általános pénzügyi és termelési helyzete az 1990-es évek II.felében

A mezőgazdaságban megtermelt termékek volumene az utóbbi években – 1996 kivételével- csökkent, ami érzékelhető az ágazat GDP-hez való hozzájárulásában is. Az ágazat térvesztése folyó árakon értelve még jelentősebb, mert az ily módon számolt ágazati arányok ma-

¹ A tanulmány a szerző folyamatban lévő F 23137-F6 számú OTKA kutatása keretében készült.

gukban foglalják a jövedelmezőség romlását is. Folyó árakon a mezőgazdaság részesedése az 1995. évi 6,7%-ról 5,5%-ra esett vissza az elmúlt évben. 1999-ben a mezőgazdaság GDP-ben képviselt súlya tovább zsugorodott. Előzetes adatok szerint a bruttó hozzáadott érték volumene 1,3%-kal lett kisebb, a jövedelmezőség további romlását pedig a mezőgazdasági árak kedvezőtlen alakulása valószínűsíti. Amennyiben az ágazat gazdasági súlyát a foglalkoztatottak száma alapján vizsgáljuk, hasonló a helyzet: 1995-ben az összes munkaügyi állományba vett foglalkoztatott 8%-a dolgozott a mezőgazdaságban, viszont ez az arány 1999-re 7,5%-ra csökkent. Ez annyit jelent, hogy 1999-ben 16 ezer fővel kevesebb embert foglalkoztatott az ágazat, mint egy évvel korábban.

Az élelmiszerek részesedése a kivitelből évek óta folyamatosan csökken. 1996-ban 15%, 1999-ben 8% volt. Nem elhanyagolható alakító tényezők az élelmiszereket különösen kedvezőtlenül érintő értékesítési lehetőségek, amelyek mind a termelési folyamatokban, mind az áralakulásban éreztették hatásukat. Az export volumene 1997-98-ban – az átlagosnál mérsékeltebben, de – számottevően nőtt, 1999-ben viszont csökkent. A csökkenés az előző évihez képest 10%-ot tett ki. A gabona és gabonakészítmények kivételével – folyó dollár értéken számolva – 1997 óta folyamatos a csökkenés a kiviteli piacon. A gabona és gabonakészítmények exportja – a mindenkori terméseredmények által biztosított export árualapok alakulásával is összefüggésben – az 1996. évi alacsony szintről 1997-ben és 1998-ban jelentősen megemelkedett, 1999-ben azonban ismét csökkent. Az élelmiszer behozatal importon belüli részaránya 4,5% volt 1996-ban, 1999-ben pedig 3%. Ugyanakkor 1996-hoz képest az élelmiszer import volumene 28%-kal nőtt, amely aggasztó tendencia egy jó természeti és termőhelyi adottságokkal rendelkező országban.

A mezőgazdasági termékek bruttó termelése az 1995-1996. évi növekedés után 1997-ben és 1998-ban is csökkent, 1999-ben viszont az előző évi szint körül alakult, tehát a stagnálás jelei kézzelfoghatóak. A

gabonatermesztés 1999-ben 11,3 millió tonna volt, 1,7 millió tonnával – 13%-kal – kevesebb mint 1998-ban. Búzából az 1998. évinél közel 40%-kal kisebb területről, 46%-kal kevesebbet, 2,6 millió tonnát takarítottak be. A belföldi ellátást csak az előző évi raktárkészletekkel kiegészítve sikerült megoldani, az export azonban kétharmadával csökkent az előző évihez képest. A termésátlagok is csökkentek 1998-hoz képest: a búzáé 13%-kal, az árpáé 12%-kal. Az állattenyésztés termelési volumene 1%-kal zsugorodott 1998-hoz képest. A szarvasmarha állomány 8%-kal, a tehénállomány pedig 5%-kal lett kevesebb. A vágómarha termelés illetve előállítás 24%-kal zuhant vissza. A tehéntej termelés 2%-kal csökkent, míg a sertés és anyakoca állomány 3%-kal. A mezőgazdasági ágazat beruházásai 1999-ben 79,2 milliárd forintot tettek ki, volumenben 3,3%-kal kevesebbet, mint 1998-ban. Az élelmiszer-gazdaság 2000. évi gazdálkodási keretei érdemben nem változtak a tavalyihoz képest. Minden maradt a régiben.

A kárpótlási, vagyonnevesítési és szövetkezeti átalakulási folyamatok lezárása után, egy a korábbiakhoz képest viszonylag lecsendesedett szervezeti-törvényi változási állapotban jól érzékelhető a magyar mezőgazdaság akut válsága. Az ágazat leértékelődése teljes körű, hiszen mind a termelési, mind az értékesítési vonalon teljes az agrárium visszaesése. A szarvasmarha állomány egyedszáma az elmúlt évtizedben 40%-kal, a tejtermelés és a vágóállat termelés pedig 30-35%-kal csökkent. A juhállomány visszaesése 50%-os. A mezőgazdaság, mint az 1980-as évek végéig bezárólag a nemzetgazdaság exportjának motorja és mint jelentős húzóágazat megszűnt létezni. Szerepe jobbára a szociális funkciók ellátásában mérhető, hiszen a rendszerváltozást követő években az ipari munkahelyek tömeges megszűnésével a mezőgazdasági ágazat egyfajta szociális foglalkoztatóvá is vált. Amennyiben az ágazat visszaesett teljesítményeinek okait, eredőit vizsgáljuk a Szűcs István vezette AKII kutatócsoport adatai alapján is a válság okai egyértelműen megadhatóak:

„A háztartások 79,4%-a 1 ha alatti birtokkal rendelkezik, ezen belül a háztartások 57%-ának legfeljebb 0,2 ha földje van. Az 1,8 milliós tulajdonosi népségből a tulajdonosok közel 80%-a a privatizációval sem jutott nagyobb törpebirtokhoz, mint amit korábban a háztáji és az illetmény földhasználat nyújtott számára...Az egyéni gazdálkodói kör a tulajdonában lévő földből saját maga csak 59%-ot művel meg, míg a többit, vagyis földtulajdonának 41%-át bérbe adta a tsz-ek és a kft-k részére. /Szűcs István, 1997./

Az AKII kutatási adatai alapján is kikövetkeztethető, hogy a kárpótlási és vagyonnevesítési folyamatok után kialakult – a politikai vezetés által preferált és követendő agrárpolitikai irányként kezelt –, családi magángazdaságok alig 10%-a tekinthető csak árutermelésre alkalmasnak, olyan földterülettel és eszközállománnyal rendelkezőnek, amely a családok élelmiszer szükségleteinek lefedése után rendszeres gyakorisággal, legalább a gazdaság fenntartását lehetővé tevő jövedelmezőségi szinttel az árutermelő gazdaság kritériumainak megfelelne.

Az agrárium hitelezésének követelményei

A mezőgazdaságban felhalmozódott problémák felvetik a megoldás, az előbbre lépés igényének szükségyszerűségét is. Az ezredforduló egyik legfontosabb kérdése, hogy a szétaprózódott birtokszerkezetre milyen finanszírozó bankrendszer illeszthető, illetve van-e értelme a mezőgazdaságban egyfajta hitel- vagy támogatási expanziót úgy végrehajtani, hogy az ágazat piaci egyre szűkülnek, a jövedelmező gazdálkodásnak pedig alig van esélye. A mezőgazdaság sajátos pénzügyi szempontjainak számbavétele alapján az agráriumhoz rendelhető bank- és támogatási rendszer fontosabb követelményei is felvázolhatók. A kialakult termelési alapokra szervesen illeszkedő finanszírozási szerkezet felvázolását az is alátámasztja, hogy a jelenlegi válságából való kilábalás megindítása a magyar államháztartás ugyancsak szűkös pénzügyi pozícióiból kifolyólag, alapvetően indokolt, hogy hiteltőke oldalról szerveződjön meg. A termelés alapok, kiváltképp a birtokszerkezet fo-

lyamatos koncentrációja és centralizációja azonban dilemmát okoz a beavatkozás időpontja és módszere tekintetében.

A mezőgazdasági termelés alapjai biológiai-természeti meghatározottságúak. A termelési ciklusok hosszabbak mint a nemzetgazdaság más ágazataiban. A termelési folyamatok kiadásai és bevételei nemegyszer távol esnek egymástól. Ezek alapján a készletezési- és a munkacsúcsok ciklikussá teszik a gazdálkodást az agráriumban, sőt a tőke-megtérülést is bizonytalanná. Az agrárszektor működését garantáló pénzellátás biztosításából az 1980-as évek második felétől a kormányzat, majd az 1990-es évek I. felétől – a tulajdonosi és szervezeti változások felgyorsulásától kezdődően – pedig a bankrendszer is elindította a tőke kivonást. Elmondható, hogy a fiskális és monetáris szigorítások az élelmiszer gazdaság átalakulásával és válságával függnek össze, azaz időben is egybeesnek. Természetesen a tőke kivonási folyamatok csak felerősítették az ágazat teljesítményeinek zuhanását, első körben a forgóalapok, majd második körben a termelés tartós alapjainak feléléséhez vezettek. Időközben a világ megváltozott fogyasztói igényeihez igazodó és kiszámítható volumenű mezőgazdasági termékkört előállító országok az egyes felvevő piacokon stabilizálták jelenlétüket. Ezzel egy időben azonban a szervezeti és tulajdonosi struktúrát váltó magyar mezőgazdaság a korábbi komparatív előnyeit elveszítette, így mind a hazai, mind a külső felvevő piacokon jelentős térvessztést szenvedett el. Az agrárium feltámasztásához azonban jelentős tőkeexpanziót kellene biztosítani, mert az tény, hogy a potenciálisan megcélzott felvevő piacok előfinanszírozására nem számíthatunk, ugyanakkor mind a kisüzemi, mind a nagyüzemi gazdálkodási formákban a teljesítmények növeléséhez szükséges saját tőke forrás hiányzik. A mezőgazdasági feldolgozó üzemek részéről történő termelés előfinanszírozás az 1990-es években lejátszódott privatizációs folyamatok után ugyancsak nem kínálkozik reális beavatkozási lehetőségnek. A magyar élelmiszeripart privatizáló külföldi szakmai befektetők ugyanis azokból a fejlett mezőgazdasági kultúrájú és ezáltal túltermelésre képes országokból érkeztek, amelyek a magyar mezőgazdaság konkurenciájának minősülnek. A

növényolaj ipar, a cukoripar, a söripar, a dohányipar, a tejipar és a húsipar privatizációja kapcsán egyaránt elmondható, hogy a magyar vállalatok megvételének alapvető stratégiai szempontja az általuk ellátott piacok kivásárlása volt. Az új tulajdonosok – egykori versenytársaink, a termékeleslegeik elhelyezését biztosítandó –, a magyar állami tulajdonú élelmiszeripar által korábban ellátott külső és belső piacokat egyaránt lefedték. A magyar élelmiszeripari üzemek folyamatos bezárása és a feldolgozóipari teljesítmények visszafogásai arra engednek következtetni, hogy a privatizáció után az új tulajdonosok az extraprofitot nem kizárólagosan az olcsóbb magyar munkaerő és a lényegesen alacsonyabb felvásárlási árak révén akarják elérni. A privatizált feldolgozók első körben a felvásárlási ár és volumen lebegtető, majd második körben az alapanyag termelést egyértelműen visszafogó üzletpolitikájukkal, majd harmadik lépésként a belföldi és a hagyományos exportpiacokon egyedülivé vált, vagyis konkurencia nélküli pozícióból adódó fogyasztói árpolitikával az extraprofit növelésének leghatékonyabb módszerét alkalmazzák. A magyar alapanyag-termelők élelmiszeripari üzemek által történő termelés előfinanszírozása a privatizált profit centrumok részéről így stratégiai szempontból nem elsődleges.

A kormányzat azonban nem vonhatja ki magát az élelmiszer feldolgozók privatizációja után sem a mezőgazdasági termékek piaci- és termelési feszültség oldó közraktározás szerű felvásárlásából.

„A közraktározás lehetőségének kiterjesztése a külföldi közraktárak magyarországi fióktelepeinek engedélyezése jó esélyt teremt arra, hogy az áru- és pénzforgalmi viszonyok tovább fejlődjenek a mezőgazdaságban. A mezőgazdasági termények külső piacokon történő biztonságos elhelyezése, átmeneti tárolása, közraktározása a termelés optimális recirkulációja szempontjából elengedhetetlen. A fióktelepi közraktározásba kezdő külföldi vállalkozásoknak mindaddig – azonban – számos bizonytalansági tényezővel kell számolniuk, amíg a hazai mezőgazdaság helyzete nem stabilizálódik.” / Lentner Csaba, 1999./

A magyar mezőgazdaság válságból való kilábalásához azonban vitathatatlan, hogy induló tőketöbbletre van szükség. Ez mint látható sem az állami költségvetési, sem az élelmiszeripari felvásárlói oldalról biztonságosan nem tervezhető, ezért pénzügyi, hiteléleti és uniós segélyek oldaláról is indokolt számba venni a lehetőségek tárházát.

A magyar agrárium hitelintézeti finanszírozásának lehetőségei és nehézségei

A magyar mezőgazdaság finanszírozási helyzetének áttekintéséhez fontos szempont, hogy az 1990-es évek elejétől a Magyar Nemzeti Bank a maastrichti kritériumokra hivatkozva folyamatosan kivonult az ágazat refinanszírozásából. A refinanszírozási hitel lehetőségek megszűnésével azonban az 1990-es évek elején még állami tulajdonban lévő bankok önmagukban, saját kockázatukra egyre kevésbé merték vállalni az ágazat hitelezését.

Az 1990-es évek második felétől felgyorsuló kereskedelmi banki privatizáció áttételesen kiszolgáltató helyzetet teremtett a mezőgazdaság számára is.

„A pénzügyi intézetek erőviszony átrendeződése a magyar állam ellenében azon külföldi befektetők irányába ment végbe, amelyek származási országaiiban a magyar termelőkkel piaci versenyben álló, termékfelesleggel rendelkező farmgazdaságok működnek.” /Lentner Csaba, 1998./

A kereskedelmi banki szektor nemzeti érdekkörből kikerülő privatizációja mellett a másik súlyos probléma, hogy a mezőgazdaság hosszabb termelési ciklusaihoz és a nemzetgazdasági átlagnál alacsonyabb jövedelmezőségi viszonyaihoz illeszkedő földjelzálog hitelezés működési kerete bár megteremtődött, de a mezőgazdaság irányába megnyilvánuló fejlesztési hitelek folyósítása a mai napig is várat magára. Mindezek együttesen az ágazat átfogó hitelezésének a hiányát vetik fel. Elmondható az is, hogy a mezőgazdasági szétaprózott birtok-

struktúra kereskedelmi- vagy akár földjelzálog hitelintézeti oldalról finanszírozhatatlan. A kisebb hiteligényt támasztó szétaprózott birtokstruktúrára a hagyományosan illeszkedő takarékszövetkezeti forma felpezsdítése azonban oldhatná az ágazat akut hitelproblémáit. Tény, hogy a „a bankrendszer mértéktelen állami konszolidálására összpontosító kormányzat elmulasztotta az agrárhitelezési koncepcióját megfogalmazni. A nagy bankok hitelnyújtási lehetőségein számos olyan agrárfinanszírozási pénzügyi forma is létezik, amelyek az akut tőke hiányt enyhíteni tudnák. Az állami agrárhitel koncepció kidolgozásához elég lett volna a magyar agrár-pénzügyi intézményrendszer történeti áttekintését elvégezni és mellé tenni a hathatós kormányzati akaratot”. /Lentner, 1998./

A gazdaságok hiteligényének tőkeösszeg és futamidők szerinti csoportosítása, majd az optimális finanszírozást biztosító hitelintézetek megszervezése és tőkeellátása a mezőgazdaság hitelezési anomáliáit feloldhatná. A birtokméret alapján amennyiben más-más típusú és tőkeellátottságú a finanszírozó bank, akkor a hozzá illesztett pénzügyi oldalról tőkehiányról nem lehet beszélni. Magyarországon 1947-ig a mezőgazdaságnak hitelező pénzügyi rendszer sokszínűsége volt tapasztalható. A nagybankok a nagybirtokosokat, a középbankok a középparaszti gazdaságokat, míg az 1-2 holdas gazdákat a falusi hitelszövetkezetek finanszírozták.

A szétaprózódó mezőgazdasági birtokszerkezet kialakulásának 1990-es éveiben a falusi takarékszövetkezetek mind nagyobb szerepet vállaltak a kisparaszti mezőgazdasági hitelezés, a gazdaszövetkezetek és vidékfejlesztéssel összefüggő falusi vállalkozások hitelezésében. Az integrált takarékszövetkezetek összesített mérlegfőösszege 1998-hoz képest 20,6%-kal növekedett és 374,3 milliárd forintra emelkedett 1999 évvégére. Működésük előnye, hogy a legapróbb településen is jelen vannak, aktív betét- és hiteltevékenységet végeznek és a tőkeerejük alapján alkalmasak arra, hogy a szétaprózott birtokstruktúra legapróbb gazdaságainak még elfogadható költségekkel hitelt tudjanak biztosítani.

A szép eredményeket már 1997-ben beárnyékolta a takarékszövetkezetek által 1989-ben létrehozott Takarékbank Rt. privatizációja. Az 1 milliárd 35 millió forint alaptőkével alapított Takarékbank azonban fedezetlen és felelőtlen hitelek nyújtásával az 1990-es években 17 milliárd forint veszteséget halmozott fel, amelyet a Magyar Állam az adófitetők pénzéből konszolidált.

A szorult pénzügyi helyzetben lévő Takarékbank közel 61%-os részarányú tulajdonrészéért a német szövetkezeti gazdák tulajdonában lévő Deutsche Genossenschaftsbank vezette konzorcium 532%-os árfolyamot fizetett. A privatizációs sikertörténetnek azonban egyáltalán nem nevezhető az ügylet, mert az új tulajdonos ezzel a takarékbanki privatizációval szabad bejárást szerzett a már akkor 180 milliárdos mérlegfőösszegű, a vidéki kisvállalkozókat és a falusi lakosságot legjobban ismerő és hitelező magyar takarékszövetkezetek 1800 fiókot számláló országos hálózatába. Üzleti szempontból a 4,4 milliárd forintos privatizációs vételár 3-4 év alatt azonban bőven megtérült az állam által konszolidációs kötvények formájában juttatott támogatások kamataiból is. A bankalapító takarékszövetkezeteket már eleve meg sem hívták a privatizációs pályázatra, végül pedig a magánosítás lezajlása után kisebbségben maradtak a saját bankjukban, ugyanakkor egy opcióselővételi jogot helyeztek kilátásba a részükre, miszerint 5-10 év elteltével visszaszerezhetik a többségi tulajdonrészt a DG banktól – piaci áron-, az általuk alapított bankban.

A falusi takarékszövetkezetek Takarékbankban való térnyerésének azonban ellent mond, hogy a jelenleg hatályos Hitelintézeti törvény 216. § /1./ bekezdése a szövetkezeti hitelintézetek kötelező integrációs tagságát helyezi kilátásba. A Pénzügyminisztériumban – egészen a közelmúltig – egy olyan jogszabálytervezet volt napirenden, amely szerint az integrációs kényszertagság a szövetkezeti hitelintézetek teljes körére vonatkozna, az 1,5 milliárd forint saját tőkével rendelkező takaré- és hitelszövetkezetek kivételével.

A PM álláspont szerint az integrációs bank részesedést szerezhet a kötelezően integráció alá vont takarékszövetkezetben, sőt felügyeleti intézkedést is kezdeményezhet vele szemben.

A pénzügyminisztériumi elképzelések szerint az integráló bank jogosultsága a takarékszövetkezetek könyvelésének átvizsgálására és az ügyvezetésben való részvételre is kiterjedne, a kötelező üzletpolitikai iránymutatás kijelölésén túl.

Az integrációs bank szerep – a megalkotott feltételek alapján – a Takarékbank Rt-re, illetve az azt 1997-ben privatizáló DG bankra várna jó eséllyel. Az integrációs bank kiterjesztett hatalma a jó működési esélyeket mutató, önálló, családi gazdaság barát üzletpolitikát folytató és magyar tulajdonban lévő 192 takarékszövetkezet teljes körű privatizációját, gazdálkodásának és a falusi gazdálkodók felé megnyilvánuló üzletpolitikájának az elvesztését jelentené. Az integrációs kényszer törvényi előírása újabb piaci térnyerést jelentene a családi gazdaságokban, néhány hektáron dolgozó magyar parasztok felett a német szövetkezeti gazdák tulajdonában lévő DG bank, illetve az általa már 60%-ban privatizált Takarékbank Rt. javára.

A mezőgazdaságot egykor átfogóan hitelező magyar kereskedelmi bankrendszer külföldi bankok részére végbement, áron aluli privatizációja és az azt követő, a hazai vállalkozókat kiszolgáltatottá tevő hitelpolitika intő tanulságként felveti, hogy a takarékszövetkezeteket és az általuk hitelezett parasztgazdaságokat – mint a birtokméret szerinti legkisebb mezőgazdasági termelő egységeket – nem szabad kiszolgáltatni a külföldi pénzintézet monopolista, saját parasztjait védő és támogató hitelpolitikájának. A családi gazdaságokat és gazdaszövetkezeteket teljesen elsorvasztaná a német DG bank üzletpolitikája, amivel a német szövetkezeti gazdákat segítené a piaci versenyben. Mindez a nagyobb gazdaságméreték között gazdálkodó magyar mezőgazdasági üzemek és néhány magyar tulajdonú élelmiszer-feldolgozó és a külföldiek által privatizált kereskedelmi bankok üzleti kapcsolatában már végbement.

A magyar bankrendszerből 1947-ben kiiktatott Földjelzálog Hitelbank az újjászervezése utáni működését 1998 márciusában kezdte meg. A bank stratégiájának egyik fő célkitűzése, hogy szakosított pénzintézetként új, biztonságos, 5-10 éves futamidejű, lehetőség szerint fix kamatozású értékpapírok, a jelzáloglevelek kibocsátásával megszerzett forrásokra alapozva hosszú lejáratú fejlesztési hitelekkel kívánja erősíteni a nemzetgazdaság növekedését. A bank azonban a Nemzeti Földalap létrejöttével látja csak megteremthetőnek azokat a feltételeket, amelyekkel a föld jelzáloghitelezési üzletágát elindíthatja. A mezőgazdaság szétaprózódott birtokstruktúrája, az alacsony jövedelmezőségi színvonal, a földnyilvántartások kezdetlegessége azonban akadályt gördít a bank mezőgazdasági üzletpolitikája elé. További problémák származhatnak a magyar gazdaság hullámzó inflációs trendjeiből is. Amennyiben a bank csak a hitelezett gazdaság földárának növekedését veszi csak figyelembe hitelfedezetként, úgy elviekben mindig több hitelt adhatna ki. Az inflációs menedékérték alapján emelkedő földárak erre reálisnak tűnő lehetőségeket teremthetnek. Az infláció csökkenése után azonban a föld árak is esni fognak, ugyanakkor a hitel visszafizetés folyó termelésből való kigazdálkodása aggályossá válhat a csökkenő infláció és jövedelem értékek alapján. A Földjelzálog Hitelbanknak ugyanakkor nem lehet az a célja, hogy a hitelezett gazdaságok földjeit jelzálog fedezetként tömegesen bevonja. A jelzáloghitelezésnek a termelési folyamatok tartós jövedelmezőségi színvonalának elősegítését is figyelembe kell venni. A kiszámítható, biztonságos mezőgazdasági termelést kell szolgálnia.

A Földjelzálog Hitelbank általános működési mechanizmusából kifolyólag a bank hitelezési forrás fedezetét előteremtő jelzálog levelek kibocsátáskori infláció, illetve a jegybanki alapkamatok alapján a hitel futamidejének teljes időtartamára fixen adottak. A jelzálogbank ezen működési alapelvéből kifolyólag problémaként jelentkezhet a későbbiekben hogy, a magas inflációs környezetben a magas fix kamaton kibocsátott jelzálog levél fedezete mellett nyújtott jelzálog hitel kamata is magasan tartott a hitel teljes futamideje alatt. A jelzálog hitelszerző-

désekben a bank viszont arra vállaltat kötelezettséget ügyfeleivel, hogy a kölcsön a lejáratot megelőzően nem fizethető vissza, másrészt csak a hitelező egyoldalú döntése alapján van lehetőség az ügyleti kamat módosítására. Például az 1998 októberében kötött jelzálogszerződésekben 5 éves futamidőre 23%-os jegybanki alapkamaton + 2% kamatmarginon kötött hitelszerződéseket az FHB. Egy csökkenő infláció környezetben nyilván a gazdálkodók jövedelmezőségi színvonala is kisebb, így a magas infláció idején bevállalt hitelkamattal a gazdálkodás is aggályossá válhat. A kamat probléma megoldásában az állami költségvetés hathatós beavatkozása segíthet, ugyanúgy mint a mezőgazdasági felvásárlási árak állami intervenciók politikával karbantartott elfogadható jövedelem tartalmának stabilizálásában.

Állami támogatások

Az 1999. évi agrártermelés visszaesése kapcsán meghatározó jelentősége van az elhibázott és ugyanakkor csak az egyes részvertikumokat felölelni képes állami támogatási politikának is. 1999-ben 126,7 milliárd forintos támogatási keret állt az agrárium rendelkezésére. Ezen belül 38,8 md. a piaci, 48 md. a termelői, 31,5 md. volt a beruházási keret. Az FVM költségvetés összeomlásának és a jelentős termelés visszaesésnek az okai az alábbiakra vezethetők vissza :

- 1998-ban a költségvetési törvény 110,8 milliárdos támogatási előirányzatot tartalmazott, a tényszám pedig 121,3 milliárd forint lett. Mind 1998-ban, mind 1999-ben a költségvetési támogatási növekmény alatta van az 50%-os kormányzati ígervényeknek, sőt még az agrárgazdaság fejlesztéséről szóló törvényben előírt mértéknek is, amely 16,5%.
- 1998. évről részben a terményértékesítési nehézségek okán, részben a szokásosnál nagyobb mértékű beruházás átütemezés

következtében a szokásosnak duplája, több mint 20 milliárd forint áthúzódó támogatási igény terhelte az 1999. évet.

- Az FVM által 1999-re meghirdetett támogatási rendelet alapjainban csoportosította át az agrártámogatásokat. 1999-re csökkentek a piacra jutási és beruházási támogatások, ugyanakkor nőttek az agártermelési támogatások, aminek felét (19,2 milliárd forintot) az 1-300 ha között gazdálkodók alapvetően szociálpolitikai jellegű, földalapú támogatására különítették el.
- Az FVM piaci feszültségek oldása kapcsán hozott intézkedései sok esetben fajlagosan magas ráfordításúak voltak, mint például az 1998. Őszi gabonavásárlások, vagy 1999-ben az árterületeken megvásárolt sertések, amelyek 193 Ft/kg minőségtől független felvásárlási árát 100-150 Ft/kg vágási, tárolási költség terhelte.
- Az FVM az 1999. évi támogatási rendeletek meghirdetésekor az agrárgazdaság modernizációját alapvetően meghatározó beruházási támogatási keretknél kezdte meg a takarékoskodást, így 1999-ben építési beruházásokhoz nem hirdetett meg fejlesztési támogatást.
- 1999. április 15-ével megszüntette az új típusú beszerző-, értékesítő-, szolgáltató szövetkezetek, illetve a TЭСZ-ek támogatását, amely jogcímen az alakulási költség 50%-ának, illetve legfeljebb 15 millió forint egyszeri forgóeszköz feltöltésre lett volna lehetőség.
- 1999. április 23-ával a 8/1999. számú FVM rendelet módosításával lehetetlenné vált az 1998-ról áthúzódó beruházási támogatások 1999. Évi igénylése, mert olyan nem alapos feltételek kerültek beállításra, miszerint a beruházásokat – ha az egyébként jogosan elnyert támogatást az érintettek igénybe kívánják venni – csak 2000. január 1. és február 28. Közt helyezhetik üzembe, illetve ekkor hívható le az 1998. Évi fel nem használt támogatás.

- 1999. május 5-ével az FVM leállította a gépek beszerzéséhez és lízingeléséhez adható beruházási támogatásokat is, miközben a beruházási keret 60%-a még nem került folyósításra, de a gépberuházásra előírányzott mintegy 10 md. Forintból csak 5 md. Forint került lehívásra. A másik 5 milliárd forint a piaci gondok kezelésére került átcsoportosításra.

Az agrárgazdaság állami támogatási igényei az ágazat válságának elmélyülésével csak tovább növekednek. Az elhibázott támogatási intézkedések helyrehozatala újabb többlet milliárdokat emészt fel. Az FVM válság-elhárítási intézkedései reálértékben is növekvő költségvetési támogatási igényt jelenítenek meg, de miáltal az alapanyag termelő mezőgazdasági ágazatok fölött monopóliumot alkotó élelmiszeripari és hitelintézeti kör nem a kormányzat hatáskörében van, így a többlet támogatási értékek az ágazati összeteljesítményekben javulást nem feltétlenül váltanak ki. Az agrárium össztermék kibocsátásának fajlagos mutatói így egyértelműen romló képet mutatnak, mert a termelési fázisban pótlólagosan megtámogatott állattenyésztési és növénytermelési ágazatok terméktöbbletének társadalmi és piaci hasznosulása kétséges. Az 1999. évi 216,4 md. Ft-os költségvetési támogatás tényleges felhasználása után, a 2000. Évre jóváhagyott 259,5 md. / 413 md. Ft helyett /, majd a 2001-re formálódó 290 md Ft-os PM javaslat és a 405 md. Ft-os FVM állami támogatási igény ágazati többlet teljesítményekben való megjelenése ezért aggályosnak vélelmezhető. A kor követelményeitől eltérő birtokszerkezet polarizáció és a hozzá nem igazított közgazdasági feltételrendszer, továbbá az alapanyag-termelő ágazatok fölötti hitel – élelmiszer-feldolgozói – és kereskedelmi monopóliumok kormányzati hatáskörből való kikerülése összességében azt eredményezik, hogy az állattenyésztési és növénytermesztési célokra juttatott többlet állami támogatási értékek, többlet ágazati teljesítményekben való megjelenése nem feltétlenül következik be.

Európai Uniós támogatások az agrárszektorban

A magyar mezőgazdaság állami támogatás politikájában és hiteltőke kipótlásában amennyiben az eddig megismert visszafogó tendenciák érvényesülnek az elkövetkező években is – vagyis az ágazat semmit sem nyer vissza az elvesztett jövedelem pozíciójából –, akkor biztosra vehető, hogy folytatódik a leépülés és a gazdálkodók nagy többsége biztos vesztese lesz az EU csatlakozásnak.

Felmerülhet az lehetőség is, hogy az agrárrolló néhány év alatti összezárásával kényszerül az agrárkormányzat a paraszti jövedelmek egy részét pótolni, ami viszont felboríthatja a nemzetgazdaság csökkenő inflációs trendjét és ezen keresztül a fiskális-monetáris politika eddigi eredményeit.

Harmadik elvi lehetőségként az agrártámogatásokban meglévő mintegy 270 milliárd forintos támogatottsági hátrány ha részben az EU csatlakozás időpontjáig ledolgozásra kerül, úgy ezáltal a nemzetgazdaság pozitív folyamatainak veszélyeztetése nélkül stabilizálódhat az agrártermelés.

Indokolt figyelembe venni azonban, hogy a mezőgazdaság megsegítése állami-költségvetési pénzekből mindig felveti a társadalmi feszültségek keletkezésének lehetőségét és más nemzetgazdasági ágazatok elégedetlenségét. Amennyiben az agrárium többlet támogatást kap, akkor az egészségügy, az oktatás, a belügy azt érzékeli, hogy tőle vették el a pénzt. A magyar költségvetésben meglévő szűk keresztmetszetek, így a szerényebb állami forrásokból megoldható hitelélet megszervezése és az Európai Uniótól megszerezhető, ún. talált pénzek agráriumba történő investálása kínálkozik a legkézenfekvőbb megoldásnak.

Az egységes belső piac éles versenye egzisztenciális kihívást jelent majd az újonnan csatlakozók, így a magyar mezőgazdaság számára is. A feladatok egyaránt vonatkoznak a horizontális (állat- és növényegészségügy, élelmiszerjog-), a strukturális (például a kedvezőtlen adottságú

területek, beruházások támogatása /és a piaci/ termékpálya-szabályozások, intervenció, export visszatérítés) intézkedésekre. Ezeken belül mindenhol megjelenik majd az intézmény- és a gazdaságfejlesztés igénye. A megvalósítandó feladatok támogatásának alapvető forrása a nemzeti költségvetés, ami számos esetben kiegészül a Közösség támogatásaival a PHARE és a SAPARD programok által biztosított forrásokkal.

Az agrárgazdaság fejlesztéséhez kapcsolódó PHARE támogatás ágazati reformok, a piacgazdaságra való áttéréshez szükséges intézményfejlesztés, a szabályozás korszerűsítését, továbbá a mezőgazdasági termelők hitelforrásainak bővítését segíti. A regionális fejlesztés támogatásával a fejlesztési politikák, a jogi szabályozás és az intézményrendszer kialakítása egyes régiókban a fejlesztési programok forrásainak kiegészítésével valósul meg. Az agrárszektor a PHARE programból az 1990-2000 időszakban több mint 100 millió euró támogatást kapott, amelynek szerkezeti megoszlását az 1. számú táblázat mutatja be. Ennek legnagyobb része az évtized első éveiben érkezett, míg 1994-1997 között csak egyetlen PHARE program indult. 1990-1997 között az országba 787,5 millió ECU PHARE segély érkezett, amelynek a 10%-a került a mezőgazdaságban felhasználásra. 1998 óta a mezőgazdaság újra kiemelt helyet kap a PHARE programok között. 1998-ban és 1999-ben az éves támogatás mértéke 15 millió euró körül alakult. A 2000. évi Nemzeti Program keretében újabb nagy intézményfejlesztési projekt megindítása várható.

Az Agenda 2000 értelmében a társult országok támogatása a 2000. évtől kezdve a PHARE-program mellett két új „csatlakozás előtti támogatási eszközzel” (Pre-Accession Instruments) – az infrastrukturális és környezetvédelmi programokat finanszírozó ISPA, illetve a mezőgazdaság és a vidékfejlesztési célra igénybe vehető SAPARD programmal – bővül. A SAPARD programnak kettős célja van: Egyrészt segítséget nyújtani a tagjelölt országoknak az EU-s jogrend átvételéhez, beleértve a Strukturális Alapok, különös tekintettel pedig az Európai Mezőgazdaság és Garancia Alap fogadására való felkészülést is, másrészt pe-

dig hozzájárulni egy fenntartható mezőgazdaság és vidékfejlesztés kialakításához.

A SAPARD egyúttal a Strukturális Alapok fogadására is felkészíti az országot. A program 2000 és 2006 között, vagyis csatlakozásunk időpontjáig – tekintettel arra, hogy a csatlakozás időpontjában megszűnik a jogosultságunk a SAPARD segélyekre –, évente 38 millió EUR (mintegy 10 milliárd Ft) vissza nem térítendő támogatást kap az ország, addig a Strukturális Alapokból ennél nagyságrendileg többet.

A SAPARD egyik sajátossága, hogy kötelezően előírja a nemzeti költségvetésből történő társfinanszírozást. Ennek aránya program, valamint a támogatás formájától függően változó. Számolnunk kell azonban azzal, hogy az Unió által biztosított mintegy 10 milliárd Ft mellé a magyar költségvetésből – amennyiben az összes segélyt jövedelemtermelő beruházásokra fordítjuk – hozzávetőleg 3,3 milliárd Ft-ot kell évente erre a célra biztosítani, mivel a SAPARD Rendelet szerint a beruházásokra fordított közpénzek aránya 75% uniós segély és 25% nemzeti támogatás.

Magyarország Európai Unióhoz történő csatlakozását követően jogosulttá válik az Európai Mezőgazdasági Orientációs és Garancia Alapból /EMOGA/ való részesedésre, amely két szekcióból áll:

- Garancia Alap, amely az agrárpiacon szervezettek, az 1. célkitűzésen kívül eső régiókban vidékfejlesztési intézkedéseket és bizonyos állategészségügyi, valamint a Közös Agrárpolitikával összefüggő információs intézkedéseket finanszíroz
- Az Orientációs Alap, amely azon vidékfejlesztési projekteket finanszírozza, amelyek nem esnek a Garancia Alap alá.

A Bizottság az AGENDA 2000-ben felvázolt reform elképzelésekkel megpróbált választ adni a kihívásokra. A reform fő célkitűzései a következők voltak:

- a versenyképesség növelése a mezőgazdasági termékek belső árainak csökkentésével
- az európai termelési struktúra, a családi farmgazdaságon alapuló agrármodell fennmaradásának biztosítása a hagyományokra épülő, multifunkcionális, a vidéki életben kiemelt szerepet játszó mezőgazdasági termelés, a vidéki élet értékeinek megőrzésén és a foglalkoztatási keretek biztosításán keresztül
- a támogatások igazságosabb elosztása, a tagországi beleszólás növelése
- egyszerűbb, átláthatóbb mezőgazdasági politika kialakítása, amelyben világosan szétválnak a tagországi, illetve közösségi eszközök.

A 2000. évet követő belső és külső kihívásokra választ adandó reform keretében ösztönözni fogják a versenyképes és környezetbarát agrárszektor kialakítását, valamint a támogatási rendszerben is változtatásokat terveznek, úgy, hogy az eddigi gyakorlattal szemben a támogatásokat nem a termékek, hanem a termelők szerint azonosítják.

Hosszútávon a reformok megteremtik a megfelelő feltételeket a csatlakozásra váró országok agrárgazdaságainak integrálására, amely folyamatnak a társult országokbeli megfelelője az előcsatlakozási alapok támogatásával indult meg.

Összegzés helyett....

A reálértékben apadó és hatékonytalan? állami támogatások és a növekvő Európai Unió támogatások felvetik a kérdést, hogy mire és meddig lesz elég az EU növekvő támogatási expanziója. Lényeges ugyanakkor, hogy a hatékony állami agrárpolitikát nem helyettesíthetik az EU segélyprogramjai, de a célirányos felhasználásuk oldhatja az ágazat pénzügyi feszültségeit.

A mezőgazdasági hitelrendszer gazdaság méretek szerinti megszerzése, majd a takarékszövetkezetek, a földhitelbank és a kereskedelmi bankok együttműködése, diverzifikált forrásgyűjtése az ágazatnak többlet likviditást biztosíthat. A termelési alapok szintjén zajló tőkés centralizációs és koncentrációs folyamatok ugyanakkor felvetik, hogy a következő évtized közepére ugyanahhoz a birtokstruktúrához jutunk vissza, mint amelyet az 1990-es évek elején lebontottunk. Az állami agrárpolitika és az agrárhitelrendszer közötti összhang megteremtése mindezek alapján előtérbe kerül.

Agrárgazdasági Phare-programok 1990-2000 (ezer EUR)											
	1990	1991	1992	1993	1994	1995	1996	1997	1998	1999	2000
Bank-és pénzügy	10700	0	4800	16300	0	0	0	0	0	0	0
Állategészségügy	0	0	0	3400	0	1700	0	0	5000	0	8000
Növényvédelem és környezetgazdálkodás	500	0	0	0	0	1000	0	500	3000	2700	0
Földügy és ingatlan-nyilvántartás	3300	3700	0	3600	0	300	0	0	0	6200	0
Agrárstatisztika és informatika	3700	0	0	6300	0	500	0	510	3000	0	0
Élelmiszeripar	900	3300	0	0	0	0	0	0	3000	0	0
Intézményfejlesztés	1400	5700	0	1200	0	1900	0	470	2000	0	0
Összesen	20500	12700	4800	30800	0	5400	0	1480	16000	8900	8000

Forrás: Miniszterelnöki Hivatal egyedi adatközlése alapján, Budapest, 2000.

Gazdag László

Globalizáció, korszakváltás; és hazánk esélyei

*„Akár egy halom hasított fa,
hever egymáson a világ,
szorítja, nyomja összefogja
egyik dolog a másikat,
s így mindenik determinált.”*

József Attila: Esmélet

Védekezés, vagy alkalmazkodás?

„Korunk két legnagyobb találmánya a személyi számítógép és a McDonald's hamburger” (Henry Ergas, az OECD párizsi központjának vezető munkatársa).

Henry Ergas meglepő kijelentése arra vonatkozik hogy a földgolyót behálózó McDonald's hálózat bármely üzletében, bárhol, Aucklandtól kezdve Moszkván át New Yorkig azonos minőséget kap a vásárló. Ez a tény legalább olyan forradalmi eredmény, mint az atombomba, vagy az űrhajó, sőt, azoknál is fontosabb. Ergas itt a globalizáció lényegét ragadja meg!

A globalizáció korunk alapvető tendenciája, de egyben kihívása is, mind a nemzetek, államok, mind a kisebb közösségek, sőt, az egyének számára. A földgolyó összezsugorodott, a kapcsolatok sokrétűek és szerteágazóak, kivonni magát a hatások alól semmilyen rész (legyen az kormány, állam, nemzet, régió, vállalat, egyén stb.) sem tudja.

Egy magyar politikus nemrég azon kesergett, hogy „Budapestet ma nem az orosz tankok kerítik be, hanem a nagy multik bevásárló központjai. Tetszetős megfogalmazás, ám a szemléletmód, amit kifejezésre juttat, nemcsak avított, de veszélyes is. Ugyanis azt sugallja, hogy a nemzetnek, az országnak *védekeznie* kell a hatás ellen; hogy a globalizáció (mert hiszen arról van szó!) káros, kivédendő azaz *kivédhető* folyamat. Valójában a gazdasági, technikai fejlődés általános velejárója mindez, megpróbálni elzárkózni előle kifejezetten káros az elzárkózóra nézve, tehát az egyetlen ésszerű reagálási mód az *alkalmazkodás* lehet.

A globalizáció a nemzeteken, államokon túlnyúló megastruktúrák diadala a szűk nemzeti, állami és egyéb szintű partikularitások fölött, ám tévesen azonosítják sokan a folyamatot, mint olyat, ezen partikularitások – és a bennük hordozott érdekek és *értékek* – megsemmisítésével, vagy megsemmisülésével.

A globalizáció tudniillik jelentheti – és már kirajzolódik, hogy *jelenti is* – nemzeti, regionális, helyi kultúrák, érdekek kiterjesztését, magasabb szintre emelését, a világkultúrába és a globális értékrend-hálóba való beemelését. Ez azonban nagymértékben függ az adott kultúra és értékrend *hordozóinak* akaratától, tudatosan kialakított stratégiájától, vagy éppen mindezek hiányától.

Egészen konkrét példával illusztrálva: a McDonald's hamburger ma már Magyarországon 70%-ban magyar alapanyagot használ föl. Ezt növelni, a magyaros ízeket bevinni ebbe a nagy globális hamburgerbe; átvitt értelemben és konkrétan is; vagyis hogy New Yorktól kezdve Moszkván át, Londonig mindenütt jelen legyen a magyaros ízesítésű fasírt, a magyar pirospaprika; vagy nagy bevásárlóközpontok pultjain az originál csomagolású magyar bor stb., és erről tudjon is a vásárló, tehát legyen márka a magyar minőség, nos, ez például a globalizáció *előnyeinek* kiaknázása egy nemzet számára gazdasági téren!

A globalizáció egyben lehetőséget teremt a nemzeti, regionális és mikrokultúrák, illetve termékeik megjelenítésére, ismertté tételére, le-

gyen az gyulai kolbász, vagy magyar népviselet, Rubik-kocka, vagy Bartók zenéje.

Védekezés helyett tehát alkalmazkodni, a káros hatásokat *tudatosan* kiküszöbölni, ugyanakkor az előnyöket maximálisan kihasználni: csakis ez lehet a felzárkózás, vagy lépéstartás egyedül helyes stratégiája, netán a túlélés stratégiája. Az elzárkózás, a védekezés csak a lemaradás, a periférizálódás, „túlhalás” stratégiája lehet! Aki ezt nem érti meg, kiesik a fejlődés fő áramából.

Nagyon fontos hangsúlyozni azt, hogy *tudatos stratégiára* van szükség, legyen az kormány, nemzet, régió, vagy még kisebb egység. Ha ez hiányzik, akkor jelenti egy közösség számára a globalizáció a „coca-colonizációt”, a „hamburgerizálódást”, az amerikanizálódást, a kulturális fölordódást, az identitás elsorvadását.

A globalizáció és a globálproblémák gyökerei

Buday-Sántha Attila Környezetgazdálkodás c. művében (Akadémiai Kiadó, Budapest 1993.) kifejti a környezeti válság globálissá válásának különös okait a XX. században. Miután ez a gondolatmenet előzmények nélküli szakirodalomban, alaposabban is ki kívánom fejteni, a végén kicsit kiegészítve saját fejtegetéseimmel.

Buday-Sántha szerint a környezeti problémát kiéleződésének és globálissá szélesedésének alapvető oka a II. világháború utáni tudományos-technikai forradalom, amelynek egyik fő eleme a kőolaj alapvető energiahordozóvá válása. Kiepült az olcsó, és korlátlannak tűnő olaj kitermelési, szállítási, feldolgozási infrastruktúrája (lásd: olajvezetékek például!), amely jóval hatékonyabb volt a megelőző korszak (gőzgép) energetikai infrastruktúrájánál (kőszén). Ez a szállítás és közlekedés robbanásszerű fejlődéséhez vezetett, ami azt eredményezte, hogy a földgolyó összezsugorodott, és ezáltal a perifériák beléptek a nemzetközi munkamegosztásba, a maguk olcsó és korlátlan munkaerő tartaléka-

ikkal, és erre alapozva az olcsó és kimeríthetetlennek tűnő nyersanyag- és energiahordozó készleteikkel.

Beindult tehát az exponenciális gazdasági növekedés korszaka, input oldalról biztosítva ehhez az olcsó nyersanyagot és energiát, ami egyben melléktermékek hulladékká degradálásához is vezetett (túl olcsó volt a primer nyersanyag és energia), vagyis a „használd és dobd el” pazarló filozófiájához, hulladékkorszakhoz, és nem utolsósorban a globális elszennyeződéshez.

Buday-Sántha szerint a short-term (rövidtávú) szemlélet, az ágazat centrikus és főtermék centrikus fejlesztés vált meghatározóvá. Minden beruházási döntést ágazati szempontból optimalizáltak, figyelmen kívül hagyva a környezeti hatásokat; valamint csak a főtermék pályájára koncentráltak, „elfeledkezve” a melléktermékpályákról, amely pályák nem záródtak, nyíltak maradtak, és így melléktermékből értéktelen, sőt, környezetszennyező hulladék lett.

Ezt a gondolatmenetet csupán annyival egészíteném ki, hogy felfogásom szerint a tudományos-technikai forradalom nem rögtön a II. világháború után kezdődött, hanem három évtizeddel később, az 1970-es évek közepén, az olajválságot követően és egyben annak hatására.

A tudományos-technikai forradalmat ugyanis éppen a brain, a tudás, a kreativitás, az információ fő termelőerővé válása jellemzi, és ez csak az olajválságból kinövő általános energia-és nyersanyagválság nyomán következett be, éppen az olcsó nyersanyag és energia korának lezárultával. A gyárkémenes ipar leépülése, a fehérköpenyes, brain-igényes gazdaság fölépülése a tudományos-technikai forradalom legfőbb eredménye. Ma már nem az a nemzet él jobban, fejlődik gyorsabban, amelyik több acélt, cementet, szenet, autót stb. termel, hanem amelyik egységnyi idő alatt több információt gyűjt össze, dolgoz föl (manipulál) és alkalmaz az élet minél több területén. „Az információ kora” – mondjuk, halljuk gyakran de nem nagyon gondoljuk végig, hogy ez mit is jelent.

Az információrobbanás ehhez kevés! A megnövekedett információmennyiség kreatív (alkotó) fölhasználása a döntő! És persze ebből következően a humán tényező jobb megbecsülése.

Mi vezetett tehát az olcsó nyersanyag és energia korszakához, amely előidézte ugyan az exponenciális növekedést, de ugyanakkor kiélezte a globálproblémákat?

Egy kicsit korábbi időszakba kell visszamennünk, nagyjából a századfordulón (kb. 1880-1914 között) lezajlott *komplex technikai-technológiai forradalom* korába. Ennek főbb elemei nagyjából a következők: az elektromosság alkalmazásai (Edison villamos erőműve, izzólámpa, akkumulátor, generátor, elektromotor stb.), a vegyipar kezdetei (műanyagok, műtrágya), kép- és hangrögzítés, film, a távközlés forradalma (elektromos távíró, rádió telefon) és végül a legfontosabb talán: a belsőégésű motor (1884: Ottó-motor, 1886: Diesel-motor). E legutolsóként említett két találmány tette lehetővé az olaj bevonását az energetikába. És ne felejtsük el a futószalagot Ford gyárában 1912-ben (tömegtermelés, „taylorizmus”)! 1903-ban Észak-Karolina tengerparti homokdűnéiről 14 másodpercre a levegőbe emelkedik a Wright testvérek repülőgépe.

Azonban ennek a komplex technikai-technológiai forradalomnak a kifutását, „beérését” megzavarta a két világháború és közte az 1929-33-as nagy világválság. Gondoljuk csak meg, hogy igazán a háztartások tömeges gépesítése, rádióval, telefontal, tévével, autóval való ellátása csak a II. világháború után indulhatott meg.

Vannak akik az első atombombától (1945 június 16., Alomagordó, Új-Mexikói sivatag) számítják a tudományos-technikai forradalom kezdetét, mások az első számítógéptől (ENIAC, 1946), én azonban úgy gondolom, hogy e két esetben, sőt, a rakéatechnika esetében is (első szputnyik: 1957. október 4.) a háború és a hidegháború miatt előrehozott, tehát idő előtti fejlesztésekről vart szó, amelyek ugyan látványo-

sak, de nem befolyásolják alapvetően a *gazdasági fejlődés* mechanizmusait. Például nem módosítják az olcsó nyersanyag és energia korának jellemzőit, vagyis hogy a termelő ember sok tekintetben *alárendelt* szerepet játszik a gépi technikával szemben, afféle csavar a nagy gépezetben (ezt ragadja meg fantasztikus módon és zseniális iróniával Chaplin a „Modern idők”-ben!), hogy a gépi technika, a holt tőke az alapvető termelési tényező és nem a humán tényező (és ez a futószalag mellett robotként kapkodó munkások látványában manifesztálódik a legvégletesebben), hogy az extenzív erőforrások, tehát az olcsó nyersanyag és energia, valamint munkaerő a *gazdasági növekedés* (és nem annyira a *fejlődés*) fő eleme és egyben motorja. Ez egyben a *fejlődés* és *növekedés* téves összemosásához vezet, ami többek közt a „létezett szocializmus” számára az utolérés *illúzióját* eredményezte évtizedeken át, és ennek tömeglélektani szerepét (már tudniillik e rezsimek évtizedeken át való fönnmaradását illetően) aligha lehet túlbecsülni. És ne feledjük a növekedés = fejlődés ekvivalencia szemléletének, vagyis a *növekedésfétis* továbbélésének tényét (és veszélyeit!) a mai magyar gazdaságpolitikában, amely nem akarja még mindig megérteni, tudomásul venni, hogy az egyensúly romlása mellett végbemenő (illetve éppen azt előidéző!) növekedés kifejezetten káros a fejlődésre nézve. (Eladósodás!)

A lényeg tehát az hogy a XIX-XX. század fordulójának komplex technikai-technológiai forradalma által elindult, ám a két világháború és a nagy gazdasági világválság miatt megzavart *globalizációs folyamat* a II. világháború után kibontakozhatott, a földgolyó hirtelen összezugsorodott, a kapcsolatok bonyolultakká és szerteágazókká váltak. De nem csak input oldalról lett biztosítva az exponenciális növekedés, hanem output oldalról is, vagyis a piac oldaláról! Több milliárd ember belépett a nemzetközi munkamegosztásba, globális piacgazdaságba, árufogyasztó lett. Ne feledjük, hogy például India, amely a Brit Birodalom koronaékszere volt, a harmincas években még alig különbözött két-három évezreddel ezelőtti önmagától, archaikus faluközösségeivel, 2000 kasztjával, faekével szántó parasztjaival, tigrisre vadászgató

maharadzsáival. A II. világháború után tört szét a patriarchális idill, bomlottak föl az archaikus faluközösségek, s persze nemcsak Indiában, de mindenütt a perifériákon.

A világgazdasági korszakváltás

Amikor Anvar Szadat egyiptomi elnök 1973 október 6-án megindította csapatait a Szezi-csatorna teljes hosszában az izraeli állásokkal szemben, a jom kippur, a legnagyobb zsidó ünnep idején, még senki sem sejtette, hogy a világgazdaság történelmének egyik, vagy talán legjelentősebb korszakváltása vette kezdetét. A világ lélegzetviszafojtva figyelte a hadieseményeket, a II. és III. egyiptomi hadsereg találkozási pontján, a Keserű-mocsarak térségében nyílt kis rést kihasználva Ariel Sharon páncélosadosztálya ellentámadásba ment át és átkelt a Szezi-csatornán hogy meginduljon Kairó felé. Henry Kissinger repkedett a frontvonalak fölött, az arab államok olajembargót hirdettek az Izraelt támogató nyugati országokkal szemben, az USA „kitikkadt” benzinkútjainál vadnyugati jelenetek játszódtak le a cowboyként fölfegyverezett egyszerű autósok között, a holland királynő biciklin járt be hivatalába dolgozni.

1972-1980 között az olaj ára a 32-szeresére emelkedett és elérte a hordónkénti (barrelenkénti) 36 dollárt. Az olajválság általános nyersanyag- és energiaválsággá terebélyesedett. Van valami fátumszerű abban, hogy mindössze egy évvel e globális krízis kirobbanása előtt jelent meg a Római Klub első jelentése, a Meadows házaspár gondozásában, „A növekedés határai”, amely többek közt éppen a Föld nyersanyag- és energiahordozó készleteinek végességére, az ezekkel történő rablógazdálkodás folytatásának veszélyeire hívja föl a figyelmet.

A Nyugat először (5-6 éven át, talán két választási cikluson keresztül) védekezéssel reagált, vagyis igyekezett megőrizni, megmenteni a munkahelyeket, a bajba jutott vállalatokat, ágazatokat, a munkanélküliséget téve meg az egyes számú közellenségnek. Ez viszont növelte a költségvetés kiadásait, növelni kellett az adókat, végül éppen a költség-

vetés deficitje lett az infláció és a recesszió alapvető oka. Azt hitték, hogy megint az újratermelési ciklus szokásos zavaráról van szó. Valójában ez már a Keynes-i paternalista, újraelosztó állammodell csődje, amit a nyersanyagár robbanás csupán előbbre hozott időben.

Az 1980-as évek első felében végül a szociáldemokrata kormányok sorra megbuktak, a konzervatív kormányok viszont a monetarista recepteket vették elő. Az infláció vált az egyes számú közellenségé, ezért az első teendő a nemzeti valuta külső és belső megerősítése volt. Fölhagytak a valutaleértékelgetés káros és pótcelekvésszerű gyakorlataival, ami csak az elavult exportszerkezet konzerválását eredményezte addig, szűkítették a pénzkibocsátást drasztikus kamatemelés útján. A sort Ronald Reagan nyitotta meg az USA-ban, amikor a Federal Reserve Board, a központi jegybank szerepét játszó intézmény kamatlábat 5-6%-ról 19%-ra emelte. A hatalmas kamatemelési hullám jótékony hatása abban állt, hogy beindította a makroszintű, ágazati mélységű struktúraváltást, működésbe hozva a Shumpeter-i „teremtő pusztulást”. Vagyis csak a nagyon hatékony vállalatok tudtak pénzhez (hitelhez) jutni, a rosszak nem. Megkezdődött a részvények eladása az egyik oldalon (az alacsony hatékonyságú, konzervatív, energia- és nyersanyagfaló vállalatok részvényeitől szabadultak főként a kisbefektetők, akik mindig a legrugalmasabbak, ezért jó, ha sok van belőlük, tehát nem koncentrálnak túlságosan a tulajdon!), másrészt a csúcságazatok kurrens részvényei gyorsan elkelték a tőzsdén. Az eredetileg kisvállalkozásként, vagy legjobb esetben is középvállalkozásként induló „topvállalatok” a kaliforniai Szilikon-völgyben (Silicon-valley) elképesztő ütemben nőttek óriásvállalatokká, miközben a nagy, lomha kohászati, gépgyártási, kitermelő-ipari dinoszauruszok sorra megrogyantak. „A kicsi szép!” (The small is beautiful!) – zengett a korszak kissé téves szlogenje, nem vették ugyanis észre, hogy a virágzó kis- és középvállalkozások hamarosan ugyanolyan óriási multik lesznek, mint a hagyományos vállalatok. A „kis, mozgékony elektronikai emlősök” a nagy konzervatív energia- és nyersanyagfaló dinoszauruszok között ugyanolyan monsturmokká fejlődtek hamarosan (Apple, Microsoft stb.).

Végbement a gyárkémenes ipar leépülése, vele párhuzamosan pedig a „brain- és kreativitásigényes” fehérköpenyes gazdaság fölépülése. Amelyik nemzet, ország megértette a kor parancsát, az kilábalta a strukturális válságból, végrehajtotta a világgazdasági korszakváltást, amelyik nem, az azóta is válságról válságra bukdácsol. Ez utóbbiak közé tartozik az egész periféria, vagyis az egykori „harmadik világ”, illetve a volt szovjet tömb, az egykori „második világ”. A kettő megkülönböztetése ma már indokolatlan, egyszerűen elmosódtak határaik, a szovjet tömb utódállamai tulajdonképpen lecsúsztak a periféria, a harmadik világ szintjére, legjobb esetben is annak felső harmadába.

A harmadik világ és a szovjet tömb egyszerűen „rajta ragadt” az olcsó nyersanyagra és energiára alapozott (exponenciális) növekedés pályáján, akkor, amikor input oldalról már véget ért az olcsó és korlátlan nyersanyag és energia korszaka. Ez eme régió valós problémáinak (eladósodás, krónikussá vált egyensúlyi zavarok, elszegényedés) igazi oka és nem az, miszerint „többet termeltek mint amennyit elfogyasztottak”.

A harmadik világ és a volt szovjet tömb – közös néven innentől kezdve: a perifériák – egy gyarmati jellegű munkamegosztással tagolódtak be a világgazdaságba, vagyis alacsony fokon földolgozott, anyag- és energiaigényes termékeket kínálnak magas fokon földolgozott, brainigényes termékekért és szolgáltatásokért. A hosszú távú terms of trade index viszont az előbbieket folyamatosan leértékeli, az utóbbiakat tehát fölértékeli. Az általános energia-és nyersanyagár robbanás után a nyugat sikeresen visszafordította oda az árrobbanás hatásait, ahonnan jöttek: a perifériák felé. A feldolgozóipari termékek árai ugyanis döntően költségérzékenyek, míg a nyersanyagok és energiaforrások árai főként kereslet érzékenyek. A Nyugatnak sikerült drasztikusan csökkentenie a fajlagos energia-és nyersanyagfogyasztást, mégpedig a technikai fejlődés révén, annyira, hogy még a bruttó fogyasztás is csökkent. A fejlett Nyugat a ‘80-as évek vége felé még mindig kevesebb energiát és nyersanyagot használt föl abszolút értékben is, mint 1973-ban!

Magyarország és a korszakváltás

Mindez érvényes természetesen Magyarországra is, amely immár egy negyedszázada küszködik a fõnt említett problémákkal. Ha sikerül valami soványka gazdasági növekedést kicsiholni, azonnal borulnak a fõ gazdasági mérlegek, azonnal meglõdül az eladósodás spirálja. (Lásd: ábra!)

Az ábrán jók kivethetõk a „húzd meg – ereszd meg” periódusok. Az elsõ fiskális restriktív szakasz 1979-1984 közé tehetõ. Az import és a belsõ fogyasztás fiskális jellegû, adminisztratív visszafogása révén sikerült három éven át (1982-84) még külkereskedelmi többletet is kicsiholni. Sajnos a felszint kapargató fiskális nadrágszímeghúzó intézkedések – amelyek csak a rövidtávú, korlátozott tartalékok mozgósítására képesek mindig – kimerültek, ráadásul a vélt sikerek megtévesztették a gazdaságpolitikát, így jött az újabb dinamizálási kísérlet (1985-87), ami még súlyosabb egyensúlyboruláshoz vezetett. Az adósságállomány megkétszerezõdött 1984-87 között, 7 milliárd dollárról fölment 14 milliárd dollárra. Az MSZMP utolsó „békebeli” kongresszusán, 1985 márciusában döntés született a gazdaság dinamizálásáról.

1988-ban Német Miklós, akkor még MSZMP KB titkárként ki mondta a varázsigt: „a magyar gazdaság a jelenlegi szerkezetében nem dinamizálható”. Sajnos azóta sem figyelt oda senki erre a mondatra, pedig nagyon fontos lett volna. Ha megnézzük a már idézett ábrát, láthatjuk, hogy az egyensúlyi zavarokon még mindig nem vagyunk túl, vagyis igen kétes értékûnek kell tekintenünk az 1998-as és az 1999-es évi 3-5 százalékos GDP növekedést, de különösen az 1998-as 12 százaléki és az 1999-es évi 8 százaléki ipari termelésbõvülést is.

Gyakran beszélnek ma lelkenedezve a politikusok és gazdaságpolitikusok arról, hogy 1992-1999 között sikerült az exportot 10 milliárd dollárról 25 milliárd dollárra növelni, és hogy ma már a nagymultik adják az ipari termelés és az export közel 70%-át. Csakhogy közben az import 11 milliárd dollárról 28 milliárd dollárra nõtt, márpedig itt nem fo-

gyasztásicikk-behozatal bővülésről van szó! A fölhasznált energia- és nyersanyag, valamint az alkatrész importja bővült ilyen fantasztikus mértékben. Ez azt mutatja, hogy a nagy multik betelepődése ellenére sem ment végbe Magyarországon a világgazdasági korszakváltás, nem épült le kellő mértékben a konzervatív energia- és nyersanyagfaló nehézipar (kohászat, nehézgép-gyártás, alumínium vertikum, Ikarusz stb.), és főként, hogy nem épült föl ezek romjain, vagy akár ezek mellett amolyan félmegoldásként, a brain- és kreativitás igényes, fehérköpenyes gazdaság. A multik részben éppen a konzervatív ágazatokban telepedtek meg, kihasználva az olcsó munkaerőt, valamint azt, hogy ezek a környezetszennyező tevékenységek náluk már jóval költségesebben művelhetők, a fokozódó környezetvédelmi előírások és szigor miatt. Másrészt a multik főként alkatrész összeszerelő üzemeket építettek föl, szintén az olcsóbb magyar munkaerőre alapozva.

Megtévesztők az olyan kitételek, miszerint Magyarország legnagyobb exportőr vállalata ma már egy autógyár. Először is az autó összeszerelés nem autógyártás, tele vannak ilyen üzemekkel a periféria országai, másrészt ugyanez az „autógyár” egyben a legnagyobb importőr vállalata is az országnak. Ma már a magyar export 60 százaléka vám szabad területről származik. Kérdés, hogy ezt be szabadna-e számítani a magyar nemzeti exportba? Miután az ezekről a területekről magyar fogyasztónak eladott termékek után vámot kell fizetni, mint bármilyen importért, egyértelmű, hogy a vám szabad területeken termelt áruérték nem része a magyar nemzeti termelésnek, és így az exportnak sem. Magyarország éves exportját tehát igazság szerint 60 százalékkal csökkenteni kell. Ez persze vonatkozik az importra is.

A Privatizációs Kutatóintézet egy 1996-os jelentése szerint például a külföldi cégek nem javítják, hanem 2,5 milliárd dollárral rontják a magyar külkereskedelmi mérleget minden évben. Ez sajnos igaz.

A másik probléma a külföldi tőke hazai hasznosulása. Míg Csehországban egy dollár bejövő külföldi tőke 3,6 dollár GDP növekedést ge-

nerál, addig ez a szám hazánkban csak 0,6 dollár! Az összes posztiszocialista ország közül egyébként nálunk a legrosszabb ez a mutató. Ami azt is jelzi, hogy a külföldi működőtőke-import volumene ugyan hazánkban a legnagyobb, de egyben a legalacsonyabb hatékonyságú is.

Magyarország valójában nem hajtotta végre a világgazdasági korszakváltást, nem építette le a konzervatív energia-és nyersanyagfaló nehézipart, nem épített föl ezek helyén egy korszerű „brain-gazdaságot”. A külföldi tőke bejövetele sem változtatott ezen alapvetően. Ha voltak is pozitív elmozdulások a gazdasági makro szerkezetben, azok nem tekinthetők elégségesnek, és mindennek a legtokéletesebb indikátora a külkereskedelmi mérleg alakulása.

A fizetési mérleg alakulása azért nem jó, mert a privatizációs bevételek elfedhetik a tényleges egyensúlyi helyzetet. A privatizációs bevételek ugyanis a nemzeti vagyommérlegben már veszteségként jelentkeznek.

A magyar gazdaságban tehát nem következett be az átfordulás, az agráriumon kívül egyetlen ágazatot sem találunk, amelyiknek a külkereskedelmi szaldója pozitív lenne. A gépipar, kohászat stb. termelés- és exportbővülése sajnos nem járt együtt a fönti mérleg javulásával, inkább annak a romlását eredményezte.

Eladósodásunk alapvető oka tehát nem a lakosság túlfogyasztása, hanem az elavult gazdaságszerkezet továbbműködtetése. Bizonyított tény, hogy az 1970-es években összesen 3,8 milliárd dollárnyi hitelt vettünk effektíve föl. Ezt nem elfogyasztottuk, hanem rossz, gazdaságtalan beruházásokra költöttük. (Textilipar és kohászat „rekonstrukciója”, később a „liász-program”, „eocén program” stb.) Az 1981-es nagy nemzetközi kamatrobbanás után pedig már a kamatos kamat törvényei szerint kúszott föl ez az adósságállomány az 1995. évi 31 milliárd dollárra. Ebből a privatizációs bevételek (nemzeti vagyonvesztés!) és a

külföldi működőtőke-bejövetel révén sikerült lefaragni 9 milliárdot 1998-ra, ám az adósságszpirál azóta újra fölpörgőben van! 2000 júniusában már ismét 30 milliárd dollár fölött volt az adósságállomány!

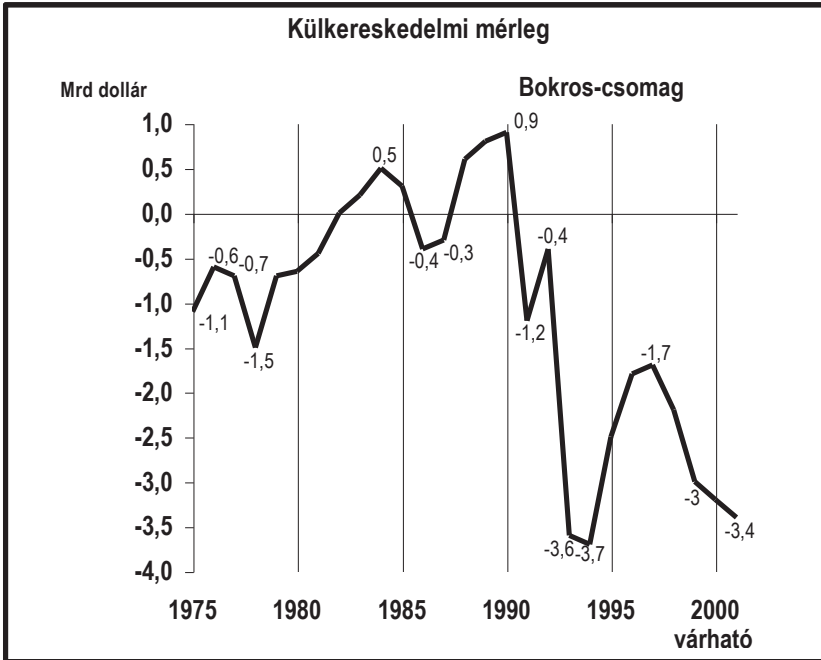

Ha megnézzük az ábrát, az is látható, hogy a fiskális-restrikciós „húzd meg” szakaszok eredménye egyre szánalmasabb! Az 1995. március 12-én meghirdetett Bokros-csomag már külkereskedelmi aktívumot sem tudott produkálni, mint az előző két ilyen intézkedés csomag (1979-ben és 1988-ban). Ez is igazolja azt, hogy a lakossági fogyasztás visszafogásában rejlő tartalékok rég kimerültek, a gazdaság mélyáramához kellene nyúlunk, a felszín kapargatása helyett!

Súlyos hiba volt ugyanakkor a rendszerváltás után a „majd a magántulajdon, majd a piacgazdaság megoldja” jellegű, inkább afféle vajákos ráolvasásszerű megoldást választani, és a kart ölbe téve várni a föl-

lendülést. A világgazdasági korszakváltás, a makroszintű szerkezetváltás minden sikeres országban kormányzati kézi vezérléssel ment végbe, kezdve Margaret Thacher Nagy Britanniájával, folytatva Ronald Reagan Egyesült Államok-jával, Helmut Kohl NSZK-jával, vagy Felipe Gonzales Spanyolországával. De említhetném Japánt, vagy akár a monetarista recepteket vaskövetkezetességgel alkalmazó svéd szociáldemokrata kormányokat is. A svéd ipari miniszter azzal dicsekedett egyszer, hogy amióta ő hivatalban van (1983) azóta válságágot, vagy veszteséges vállalat nem kapott egyetlen koronát sem az államtól.

A magyar gazdaság periférizálódása, lecsúszása tehát nem állt meg, a folyamat nem fordult meg az Orbán-kormány hatalomra kerülése óta, a látványos növekedési mutatók ellenére sem. Ne feledjük el, hogy a magyar gazdaság csupán utoléri most egykori önmagát, vagyis a GDP 1999-ben még mindig csak az 1989-es szintet érte el. A GDP belső felhasználása viszont csak az 1979-es volumennek felel meg, hiszen a nyolcvanas években a teljes gazdasági növekményt elvitte az adószolgáltatás! Még tragikusabb a kép, ha hozzátesszük, hogy a lakossági fogyasztás szintje pedig nagyjából az 1969-es szinttel azonos! Ugyanakkor 2000-ben 3,4 milliárd dollár körül alakul majd a külkereskedelmi mérleg hiánya (az év első felében 1,7 milliárd dollár volt, és régi tapasztalat, hogy az év második felében inkább romlik, mintsem javul ez a mutató), ami a harmadik legrosszabb eredmény a magyar gazdaság történetében! Grandiózus változásoknak kellene végbemennie ahhoz, hogy a hosszú távú romló tendencia megforduljon. Ágazatok tudatos leépítése, más ágazatok fölépítése, a tudás- és kreativitásigényes tevékenységek *tudatos* meghonosítása, a külföldi működő tőke megfelelő irányokba (csúc ágazatokba) való terelése stb. Valamint fölhagyni a humán tényezőt leértékelő fiskális restrikciónal! Alapvető hazai gazdaságpolitikai és gazdaságelméleti tévedés ugyanis a fiskalizmus és a monetarizmus összekeverése.

Fiskalizmus és monetarizmus

A fiskális, nadrágszíjmeghúzó restrikciónak csupán tüneti-felszíni kezelése a problémáknak. Céljaiban és hatásaiban egyaránt ellentétei egymásnak! A fiskális restrikciónak a fogyasztás és az elosztás oldalára koncentrálnia kell, míg a valós monetáris szigor a gazdaság mélyáramaira, a gazdaság szerkezetére.

Magyarországon óriási hiba volt a reformokat az elosztórendszerek reformjával kezdeni, sőt, tulajdonképpen arra *korlátozni*. Eközben gyakran mutogatnak nálunk a külföldi példákra, hogy lám Franciaországban is, Németországban is most folyik a nagy elosztórendszerek átalakítása. Csakhogy, Nyugaton az elosztórendszerek reformját megelőzte a gazdaság általános átalakítása, ami több mint egy évtizedig tartott, illetve még ma is tart. A makro-szerkezet átalakításáról van itt szó. Csak ezután kezdődött el az elosztórendszerek reformja. Mi a sorrendet fölcseréltük, annak minden tragikus következményével együtt. Miért tragikusak ezek a következmények? Azért, mert a szociális, egészségügyi, oktatási rendszerek átalakításának a lényege a Keynes-i paternalista állammodell fölszámolását jelentik, vagyis a piacosítást. De piacosítani ezeket csak akkor lehet, ha van rájuk piacképes kereslet, amely *vásárlóerőt* viszont éppen az egészséges, tehát már átalakított gazdaság képes csak kitermelni.

Magyarországon úgy leépíteni a szociális, egészségügyi, oktatásügyi stb. rendszerek államilag finanszírozott struktúráit, hogy még nincs meg hozzá a piacképes vásárlóerő, nem vezethetett máshoz, mint amihez vezetett is: az általános elszegényedéshez, elnyomorodáshoz, a szociális háló lyukainak szélesre tágulásához. Másrészt az elosztórendszerek célja nyugaton nem az, hogy forrásokat szabadítson föl, hanem hogy hatékonyabbá tegye a struktúrát. Magyarországon forrásokat vélték fölszabadítani, hiszen a Bokros csomagban szerepeltek a korhízi ágyszám csökkentéséből, az egyetemi oktatók elbocsátásából stb. származó (azóta már illuzórikusnak bizonyult) megtakarítások. Valójában

az elosztórendszerek reformja többletköltséggel járt és nem megtakarítással!

A monetarista szigor mindig is a termelés szférájában érvényesül, a gazdasági alanyok „érik meg”, vagyis keményednek a hatékonysági-pénzügyi korlátok.

A fiskális szigor viszont a fogyasztásra koncentrál, a kisember „érik meg” a saját zsebében.

A monetaristák szemében nem véletlenül az infláció az egyes számú közellenség, hiszen a gazdasági zavar oka a pénzügyi szféra zavara náluk. Amikor drasztikus kamatlábemeléssel letörlik az inflációt, akkor valójában a kisember jövedelmét (bér, nyugdíj) őrzik meg, vagyis regenerálják a piacot, mindenfajta föllendülés alfáját és ómegáját. A kisember jövedelmének megőrzése viszont homlokegyenest ellentmond a fiskalizmus egész logikájának, amelynek lényege éppen a nadrágszíj meghúzás.

Nem véletlen hogy a monetarista elveknézervatív kormányok több választási cikluson át hatalomban tudtak maradni Margaret Thacherre 1987-ben 37 millió bérből és fizetésből élő brit választó szavazott például, harmadszorra is hatalomba ültetve őt.

A forint csúszó (vagy akár a korábbi nem csúszó) leértékelgetésének a gyakorlata is gyökeresen ellentmond a monetarista elveknek. A nemzeti valuta leértékelése csupán az elavult exportszerkezetet rögzíti, hiszen a nemzetközi mércével mérve gazdaságtalannak bizonyult áru most a leértékelési aktus hatására egyszerűen gazdaságossá válik. Túl azon, hogy a valutaleértékelés gerjeszti az inflációt, Magyarországon már csak a gazdaság nagyfokú nyitottsága, importigényessége miatt is kétélű fegyver. Az importot nem fogja vissza, hiszen az alapvetően termelési célú import, és a behozatal volumenét az elavult gazdaság-szerkezet eleve garantálja, függetlenül az árfolyammozgásoktól: az adott vállalat egyszerűen költségként hárítja tovább a fogyasztóra. Ha

ugyanaz a termék exportra kerül, akkor viszont annyit nyer a leértékelés nyomán elért többlet áron (saját nemzeti valutájában persze), mint amennyit veszített a nyersanyag-, energia- és alkatrész import lebonyolításakor.

Az Orbán-kormány 2000-ben megvalósuló és 2001-re meghirdetett gazdaságpolitikája fordulatot jelez a fiskális restriktió terén: úgy tűnik, hogy egy negyedszázad hibás gazdaságpolitikája után végre merészen szakít a nadrágszíjmeghúzás gyakorlatával, amely Milton Friedman szerint még soha, sehol sem vezetett eredményre. Kérdés most az, hogy csupán választási megfontolásokról, vagy valóban gyökeres gazdaságpolitikai fordulatról van-e szó? Nem csak az Orbán-kormány sorsát, de Magyarország jövőjét is eldöntheti a válasz. Ha visszatér a 2002-es választások után a fiskális restriktió, akkor az ország sorsa megpecsételődött hosszú időkre. Ha nem tér vissza, akkor esély nyílik a fölzárkózás megkezdésére.

A megemelt beruházási ráta illúziója

A neves gazdaságkutató szakember kijelenti: a Bokros-csomag pozitív hatása az volt, hogy a fogyasztás oldaláról a felhalmozás oldalára csoportosította át a jövedelmeket. Vegyük észre, hogy ez a „létezett szocializmus” egyik rögeszméjének, a „ne együk meg az aranytojást tojó tyúkot” elvnek a továbbélése a piacgazdaság körülményei között.

Ha megnézzük a napjainkban zajló globalizáció előtörténetét, akkor törvényszerűen botlunk a két világrendszer egykori küzdelmének problémájába. Rögtön itt egy paradoxon: a szocialista világrendszer évtizedeken át nagyobb dinamikát tudott fölmutatni, mint a kapitalista világ, mégis az előbbi omlott össze és nem az utóbbi.

Simon András, „Gazdasági növekedés a két világrendszerben” c. 1986-ban (!) megjelent könyvében (Budapest, Kossuth Kiadó) megállapítja, hogy: „A gazdasági verseny ... eddig *a szocialista világrendszer számára kedvezően alakult.*” (69. o., kiemelés: Simon György.)

Ezt többek közt a következő táblázattal támasztja alá (hangsúlyozom: 1986-ban, mindössze négy évvel a szocialista vilárendszer világméretű összeomlása előtt!):

Ötévenkénti növekedési ütemek az iparban			
időszak	szocialista	tőkés	szocialista/tőkés
1951-1955	13,57	6,33	2,14
1956-1960	9,40	4,54	2,07
1961-1965	8,20	6,68	1,23
1966-1970	9,08	1,63	1,37
1971-1975	8,02	1,69	4,75
1976-1980	4,94	4,74	1,04

1957-ben Sztrumilin akadémikus kiszámította, hogy a Szovjetunió egy főre jutó nemzeti jövedelme már 1980-ban meg fogja haladni az Egyesült Államokét. Ekkor jelentette be Hruscsov, hogy „már ez a nemzedék meg fogja érni a kommunizmust”! A pesti humorban ekkor terjedt el a következő: „Mikor lesz kommunizmus? Amikor már mindenkinek mindentől elege lesz!”

1975-ben a Szovjetunió statisztikai hivatala azt tette közzé, hogy míg 1950-ben a Szovjetunió nemzeti jövedelme még csak 30%-a volt az USA nemzeti jövedelmének, addig 1975-ben ez az arány már 67%. Legendás szám volt ez, rengeteget idézték még vagy tíz éven keresztül. Aztán kezdték elfelejteni... Ezt is, mint ahogy Sztrumilin akadémikus számításait, valamint Hruscsov bejelentését is.

Ne gondoljuk, hogy a szocialista korszak statisztikai adatait manipulálták. A sztálini időszakban, vagy Ceausescu Romániájában még volt ilyen, de másutt a '70-es években már aligha.

Valóban nagyobb volt a szocialista világrendszer növekedési üteme, mint a fejlett Nyugaté, ám ebből nem következett az áhított utolérés, ellenkezőleg, éppen az erőltetett ipari növekedés, az ennek érdekében megemelt beruházási-fölhalmozási ráta vezetett a lemaradáshoz és végül a bukáshoz!

A nyugati országokban az 1960-as években 15-17 százalékát költötték a GDP-nek beruházásokra, ez napjainkban tíz százalék alá ment már. A szocialista országokban ez az arány 30-50% között mozgott, Ceausescu idejében Romániában 44% volt, Észak-Koreában ennél is több.

Az 1968-as reform után Magyarországon csökkent a legalacsonyabb szintre: 25% körülre. Mégis Magyarország mutatta föl a legimponálóbb fejlődést a szocialista országok között, nem csak az életszínvonalban (a láger legvidámabb barakkja, fridsider-szocializmus, gulyás-kommunizmus), hanem például a mezőgazdaság terén, amely a '70-es évek végére elérte a világszínvonalat, az akkori legfejlettebb államok szintjét, vagy a szolgáltatások és egyes iparágak termelékenységé, technikai szintje esetében (Tungsram, gyógyszergyártás stb.).

Valójában a szocialista világrendszer gazdasági vereségének alapvető oka éppen a felhalmozási-beruházási ráta túlzott megemelése, és ami ezzel ekvivalens: a *humán tényező* hosszú távú leértékelése volt.

Bizonyított tény, hogy a fejlett Nyugat több tőkét investált be a fejekbe, a „brain-be”, mint a termelés tárgyi feltételeibe összesen. Többet költött tehát oktatásra, képzésre, mint gépekre, termeléssel összefüggő építményekre. A magasabb életszínvonal, a magasabb fogyasztási ráta valójában a humán tényező jobb megbecsülését, kedvezőbb helyzetbe hozását is jelentette. Ez a jobb helyzetben levő humán tényező aztán megfelelő többletteljesítménnyel is honorálta a jobb lehetőséget. Ez nem több verejtékcsepp termelést jelent, ellenkezőleg! A munkaidő csökkentése a hatvanas évek végén (a '68-as diáklázadások és sztrájkok

legpozitívabb hatása), a futószalagrendszerről emberibb „termelési módra” való átállás mellett ment végbe a reálbérek emelkedése. A kreativitás, a tudás, a technikai fejlődés állt a gazdasági sikerek mögött, s erre a fejlődésre a jobb helyzetben levő, megnövekedett szabad idővel rendelkező ember volt képes.

A fogyasztás természetes rátája

A monetarista felfogás szerint a „dolgoknak”, vagyis a gazdaság alapvető mutatóinak, mint amilyen a növekedés, az infláció, a munkanélküliség stb. van egy természetes rátája, amit nem szabad és nem is érdemes megzavarni, mert az ilyen állami intézkedés bumerángxként üt vissza. A növekedést például nem kívánatos többletpénz kibocsátással gerjeszteni.

Ha „jól” mennek a dolgok, akkor úgy sincs szükség ilyen beavatkozásra, és az állami gazdaságpolitika szerepe éppen az, hogy „bóbiskoló éjjeliőrként” felügyelje a folyamatokat.

Ha tovább visszük a gondolatmenetet, akkor ki kell mondanunk, hogy létezik a fogyasztásnak és a felhalmozásnak is egy „természetes rátája”. Mi történik akkor, ha egy állam meg akarja gyorsítani a fejlődést? Például a szocialista országok erre törekedtek. A szocializmus egész története nem más, mint egy szerencsétlen erőszakos utolérési-fölzárkóztatási kísérlet és annak törvénytörő kudarca.

A megemelt beruházási ráta a másik oldalon a fogyasztás leszorításával ekvivalens.

Bármilyen gazdasági mutató természetes rátáját rövidtávon lehet monetáris eszközökkel befolyásolni Milton Friedman szerint, ám hosszú távon a technikai fejlődés üteme határozza meg mind a növekedés, mind a munkanélküliség, mind az infláció rátáját.

Lépünk tovább Friedman logikai láncolatában: a gazdasági fejlődés (ami nem egyenlő a gazdasági növekedéssel!) trendjét a technikai fejlődés

dés determinálja, viszont a technika általános fejlődése a humán tényező függvénye! Vagyis a humán oldal fogja meghatározni végső soron a gazdasági fejlődést, ami időszakonként egybeeshet a gazdasági növekedéssel, de inkább a kettő eltérése a jellemző. A szocialista országok esetében láttunk ez utóbbira példát: az erőltetett ipari növekedés extenzív bázison megy végbe, a pótlólagos erőforrások folyamatos bevonásával, és nem elősegíti a technikai fejlődést, de inkább lassítja, miután éppen ettől a szférától vonja el az erőforrásokat.

Szeretném ezt egy másik példával is megvilágítani.

Hitler 1940 májusában legyőzte a szövetségeseket, akik Dunkerque-nél csak nagy ügyel-bajjal tudták hadseregüket Angliába evakuálni. A német Luftwaffe főlénye nagy szerepet játszott a győzelemben. Erre alapozva indította meg Hitler 1940 őszén a légiháborút Anglia ellen, de nagy meglepetés érte. Ugyanazok a brit gépek, amelyeket már egyszer legyőztek, most sokkal jobbaknak bizonyultak a német Messerschmidteknél. Ugyanis időközben az amerikaiak kifejlesztettek egy új, nagyhatékonyságú repülőbenzint, és ellátták vele a szövetséges Royal Air Force-t. Göring légimarsall flottáját az amerikai szerveskémikusok győzték le! Mi van, ha az amerikaiak inkább a „beruházási rátát” növelik, vagyis több olajkutatót fűrnak, több olajfinomítót építenek, új kutatóintézetek beindítása és finanszírozása helyett? Akkor van több régi benzinjük ugyan, de a brit gépek egészen biztosan vereséget szenvednek a németekkel vívott harcban. És akkor...

Ne feledjük, Churchill azt mondta a brit pilótáknak: „soha még ilyen sok ember nem tartozott ekkora hálával ilyen kevés embernek”! De ugyanezt elmondhatta volna az amerikai szerveskémikusoknak is!

A XX. század történelme bizonyítja, hogy a brain-be, a tudásiparba, a kutatásba költött pénz a legrentábilisabb beruházás mindenképp között.

Ha egy ország, vagy országcsoport (lásd: a fejlett Nyugat!) biztosítja a humán tényező kibontakozásának szükségessé feltételeit, azaz biztosítja

a fogyasztás természetes rátáját, akkor saját fejlődését alapozza meg. A nemzetgazdaság fejlődését meggyorsítani tehát csakis a humán tényezőbe való „beruházással” lehet, vagyis éppen az oktatásügy, az egészségügy, a kutatás fejlesztésével, sőt, az általános fogyasztás megfelelő szintű emelésével. Természetesen az oktatásügyben, egészségügyben lehet racionalizálni, lehet a hatékonyságot növelni, de ezt ne keverjük össze az erre a célra fordított kiadásokban eszközölt *megetakarításokkal!*

Vagyis meg kell fordítanunk az ok-okozati kapcsolatot a fejlett Nyugat jóléte, technikai színvonala, termelékenysége között! A Nyugat nem azért él olyan jól, mert ennyire fejlett, hanem azért ennyire fejlett, mert relatíve jól élt, egészen pontosan: engedte a jólét szintjét a maga „természetes rátája” szerint alakulni, azaz nem szorította le a fogyasztást a maga természetes rátája alá. Az így helyzetbe hozott humán tényező aztán biztosította a magasabb technikai fejlődési rátát évtizedeken át. Ugyanakkor a másik oldalon, a szocialista világban az állami politika a beruházási ráta erőszakos megemelésével, a fogyasztási ráta leszorításával degradálta a humán tényezőt, rosszabb helyzetbe hozta azt, amely így nem is tudta eljátszani megfelelő szerepét a technikai fejlődésben.

Magyarországot említettem olyan példaként, ahol magasabb lehetett a fogyasztás rátája, mint a többi szocialista országban és ezért ért is el eredményeket a gazdaság különböző területein. Ám hozzá kell tenni, hogy a Nyugathoz képest nálunk is nagyon rossz volt ez az arány, vagyis a humán tényező, és azon belül is főként a kreatív szellemi munka megbecsülése messze elmaradt a kívánatostól. A legjobbak külföldre távoztak többnyire, évtizedeken át, akik itt maradtak, azokból lett a lángossütő, taxizó diplomások országa hazánk. „Doktor Magyarország” – mondták gúnyosan külföldön, aminek az oka nem a sok doktori címmel rendelkező egyetemi tanár, orvos, vagy ügyvéd volt, hanem hogy a lángossütő kisiparostól kezdve a műanyag fröccsöntő kisiparosig ott díszelgett a névjegykártyán a doktori cím az értelmiségi pályát el-

hagyók nagy száma miatt. Ahhoz lehet ezt hasonlítani, mintha Imperialt a csodalovat eke elé fognánk...

Magyarország mai gazdasági problémái alapvetően arra vezethetők vissza, hogy még mindig nem kezdődött meg a tudás, a szellemi munka felértékelődése. A másik oldalon pedig a gazdaság mélyáramainak rendbetétele (valódi makroszintű szerkezetváltás) helyen a felszint kapargató fiskális restrikció a meghatározó a gazdaságpolitika eszköztárában. A Bokros-csomagról elítélő szavakat mondani, de alapvetően e csomag ma is érvényben levő működési mechanizmusán nem változtatni – márpedig ez az Orbán-kormány tevékenységének lényege – csupán a húsz éve töretlenül folyó fiskalizmus tovább élését jelenti. Ez az a zsákutca, amittől a magyar gazdaság nem tud szabadulni a beáramló külföldi tőke hatásai ellenére sem.

Kapitalistákat bármi áron?

A rendszerváltás utáni eufórikus években volt egy „belső használatra” legyártott ideológia, amely úgy hangzott: hogyha kapitalizmust akarunk, ahhoz kapitalisták kellene, de bármi áron! Itt a „bármi áron” logikán van a hangsúly. Tulajdonképpen a Bokros-csomag is ezt szolgálta, hiszen a célja éppen az volt, hogy a kisemberek millióinak zsebéből kihúzott forintokat a vállalkozói szférának juttassák.

Egyrészt ebből a pénzből inkább mesés magánpaloták, luxusautók, stb. létesültek és nem annyira új termelő beruházások, még kevésbé korszerű technika, másrészt az a vállalkozó szféra, amely így „helyzetbe került” éppenséggel teljes alkalmatlanságát bizonyította az ország modernizálásának végrehajtását (pontosabban végre nem hajtását) illetően, az elmúlt évtizedben.

A neves jogászprofesszor kifejti: miért háborgunk annyit a korrupción, a sötét bankügyleteken, amikor így ment az a múlt századi eredeti tőkefölhalmozás idején is Nyugaton, tessék csak elolvasni Balzacot.

Két probléma van ezzel a logikával, túl azon, hogy velejéig cinikus és erkölcstelen:

1. Az egy múlt századi nyerskapitalizmus volt, a „szabadverseny” világa, és mi nem ezt céloztuk meg, hanem a XX. század végi modern Nyugatot!
2. Azért ama eredeti fölhalmozás mégis csak az Edisonok, Stephenso-nok kora volt, vagyis a fölemelkedés és a társadalmi modernizáció-ban játszott szerep szorosan összefüggött. Szemben a mai Magyaror-szággal, ahol bizony nem igen lehet kimutatni az ilyen jellegű kap-csolatot.

Ez viszont kihat a társadalom általános erkölcsi állapotára, ahol az emberek a viszkis rablónak drukkolnak, ahol szinte megszűnt a bizalom a rendőrségben, de bizonyos mértékig még az igazságszolgáltatás tisztaságában is.

A „kapitalistákat minden áron” logika keresendő alapvetően a bank-és adóskonzolidáció mögött, amikor 800 milliárd forintot költöttek a bankszektor konszolidációjára anélkül, hogy a szféra tönkremeneteléért elszámoltatták volna a felelősöket.

Sajnos ugyanez a logika szennyezte be a privatizációt is, hiszen egészen elképesztő módon az Antall-kormány egy egészen szűk csoportra bízta a nemzeti vagyon privatizációját, gyakorlatilag mindenfajta társadalmi kontroll nélkül. Még az „olajügyek” mögött is föllelhető a fönti logika: kapitalistákat bármi áron! Magas potentátok nélkül ez nem mehetett volna ilyen méretekben!

Elindultunk Európába és megérkeztünk tulajdonképpen Latin- Ame-rikába, már ami a tulajdonszerkezetet és a társadalmi egyenlőtlensé-geket illeti!

Tulajdon és tőke: koncentráció és dekoncentráció

A globalizálódó világban két látszólag ellentétes tendencia rajzolódik ki, amelyet gyakran össze is kevernek: a tulajdon dekoncentrációja, „szétkenődése”, vagyis a részvénytulajdon általánossá válása, valamint ezzel szemben viszont a nagy vállalatóriások, multinacionális cégek kialakulása. A kettő nem mond ellent egymásnak, sőt, kiegészíti és föltételezi is egymást.

Egyre több a tulajdonos a nyugati világban, és pedig általában véve is, valamint egy-egy vállalat tulajdonosi körét tekintve is. A General Motors-nak, a világ legnagyobb vállalatának például ma több a tulajdonosa, mint a dolgozója! A Volkswagennek félmillió részvényese van már. Egyre több bérből és fizetésből élő, sőt, nyugdíjas engedheti meg magának azt, hogy részvényeket vegyen, illetve akár tőzsdézzon is. Az USA-ban gyakori születésnap, vagy karácsonyi ajándék a részvény. Gyerekek is kapják, szüleiktől, rokonaiktól. És tizenévesek járnak tőzsdézni, gyakran lehet hallani páratlan karrierekről.

Az USA-ban a vállalatok fő finanszírozási formája mindig is a részvénykibocsátás volt a hitelfelvétel helyett. A hitelt vissza kell fizetni, ha sikeres a vállalkozás, ha nem, míg a részvényforma esetében a finanszírozók „együtt sírnak, együtt nevetnek”. És ez életre hívta a kisbefektetők tömegeit. A bérből élők döntő többségének (60-70 százalékának) már komoly részvénytulajdona is van.

A kisztrésvényes mindig a leggyorsabban reagáló befektető. Azonnal elad, ha részvénye árfolyama süllyed, azonnal vesz, ha egy másik vállalat részvényei emelkednek. A nagyrésvényes inkább hajlamos a kivárára, úgy is lehet fogalmazni, hogy az egészséges tőkeáramlást az alacsonyhatékonyságú szektorból a magas hatékonyságú felé éppen a sok kisztrésvényes tudja biztosítani, míg a tulajdon túlzott koncentrációja akadályozza ezt az áramlást. Az adott vállalat tulajdonában való magas részesedés inkább e vállalat megmentésére sarkallja a tulajdonost, akkor is, ha az gazdaságilag káros.

Éppen ez a baj a magyarországi privatizációval: sok kistrészcényes helyett kevés nagytulajdonost sikerült „legyártani” egy erkölcsileg is eléggé kifogásolható privatizációs ideológia révén. Kialakult egy 200 családból álló nemzeti tizenegy (Lengyel László megfogalmazása), egy milliárdos kör, amelyen mintegy lógnak a „kalauzhalak”, azok mögött meg ott tolonganak a morzsacsipegetők. A kevés „hipertulajdonossal” szemben viszont ott vannak a lecsúszó, elszegényedő milliók. Andorka Rudolf számításai szerint 1995-ben nyolcmillió szegény volt Magyarországon. Azóta ez a szám csak nőtt.

Így viszont egy tipikusan latin-amerikai tulajdonszerkezet alakult ki, és ennek legsúlyosabb következménye éppen az egészséges tőkeáramlás hiánya, a gazdasági makrostruktúra váltás elmaradása. Az új, parvenü tulajdonosi kör főként majmolni igyekszik nyugati „sorstársait”, persze annak nevenséges epigonjaként, bebetonozza politikai és gazdasági hatalmát, összefog az outsiders ellen, igyekszik konzerválni a fennálló gazdasági és hatalmi viszonyokat, vagyis ugyanúgy ellenértékelt az egészséges változásokkal szemben, mint a pártállami oligarchia volt az előző rendszerben.

Az egyes vállalatok, vállalkozások fönmaradása, jövedelmi helyzete nem annyira a hatékonyságtól, termelékenységétől, technikai fejlődéstől függ, mint inkább az állami központi forrásokhoz való hozzájutás lehetőségétől. Még a büntetőjogi felelősség (vagy felelőtlenség) kérdése is ilyen kapcsolódások függvénye a gazdasági szférában.

Így fönmaradhatnak olyan vállalatbirodalmak, amelyeknek egy valószínű gazdasági korszakváltás, vagy struktúra váltás esetén el kellene, vagy rég el kellett volna már tűnniük, ugyanakkor nem tudnak kifejlődni azok a modern csúcsgazdagságok, amelyek valóban modernizálhatnák a magyar gazdaságot.

A multik betelepüléséről már volt szó, nem tudták eljátszani a modernizátor szerepét, inkább afféle enklávékként épültek be a magyar gazdaság testébe, sőt, gyakran éppen a konzervatív szféra fönmaradá-

sát biztosították. Arról pedig keveset beszélünk, hogy folyik tőkekiáramlás is Magyarországról, még pedig nem is kismértékű. Nagyon sok az ötéves adókedvezményt kihasználva átmenetileg idetelepülő, majd öt év múltán távozó külföldi vállalkozás. Megfigyelhető a profit kivitelének növekedése az itteni befektetés helyett.

Félreértés ne essék: híve vagyok a működő tőke importnak, sőt, keveslem a tíz év alatt beáramlott húszmilliárd dollárnyi ilyen tőkét. (Törökországba, Portugáliába évente 5-6 milliárd dollárnyi tőke áramlik, míg hozzánk csak 1,5-2 milliárd.) De ne értékeljük túl e tőke szerepét a hazai modernizációban, mert érzékcsalódások áldozatai leszünk!

Arról sem feledkezzünk meg, hogy miközben a '90-es években bejött 20 milliárd dollár működő tőke, kifizettünk 30 milliárd dollárt adósszolgálat címén!

És még egy fontos mozzanat, amiről megfeledkezünk: a 20 milliárd dollárnyi működő tőke tekintélyes hányada a privatizáció révén jött be, ami a másik oldalon ugyanilyen arányú nemzeti vagyonvesztéssel azonos, tehát ténylegesen nem növelte az ország termelő kapacitását. Ma nem működik húszmilliárd dollárral több termelőtőke az országban, abból kifolyólag, hogy ennyi bejött az országba, tehát messze nem nőtt ennyivel az ország termelő potenciálja. Magyarország általában nem a működőtőke import „távol-keleti útját” járta, vagyis nem új, zöldmezős beruházásokban öltött többnyire testet a bevonzott tőke, hanem a „latin-amerikai” adósságcsökkentéssel egybe kötött utat, ami viszont gyakran a nemzeti tulajdon áron aluli kiárusítását eredményezte, valamint és nem utolsó sorban a korrupció elviselhetetlenné történő fölerősödését.

Bekapcsolódásunk a világgazdaságba tehát sokszorososan is gyarmati jellegű!

Pénzügyi függésünk nem csökken hanem fokozódik, ez egyben kiszolgáltatottságunk fokozódását is jelenti, másrészt export-import szerkezetünk továbbra is a klasszikus képletet mutatja: magas energia- és

nyersanyagtartalmú termékeket kínálunk magas brain-tartalmú termékekért.

A gépipart például kineveztük „húzóágazatnak”, ami azért tévedés, mert hús, de inkább harminc évvel ezelőtt volt a gépipar húzóágazat. Ma már az igazi csúcs- és húzóágazatok mind az információrobbanás-hoz kapcsolódnak: mikroelektronika, számítógépipar, külön a szoftveripar, informatika, vagy ami látszólag nem kapcsolódik olyan szorosan az információrobbanáshoz, a biotechnológia (vigyázat, nem azonos a vegyszermentes biotermesztéssel!) stb.

Ne feledjük el, hogy például egy chip értékéből egy százalék alatt van az anyag és energia értéke, a többi a befektetett szellemi munka. Igen mulatságos volt több mint egy évtizeddel ezelőtt, amikor Malaysia miniszterelnöke járt hazánkban, és a vele készült interjú előtt a tévébemondó ismertette az ország gazdaságát, nyilván egy hús évvel korábbi lexikon adatai alapján: fő termékei az ön, a kókuszdió, a kopra, a kaucsuk, a rizs. Ezután a maláj miniszterelnök csendesesen megjegyezte, hogy Malaysia adja a világ chip-exportjának 40 százalékát...

Bill Gates, korunk szupersztárja, a világ leggazdagabb embere egy szoftvercég vezetője! Még csak nem is chipet, vagy számítógépet gyárt. Kicsit leegyszerűsítve a szoftverhez nem kell más csak papír, ceruza és rengeteg ész!

Helyezzük be ebbe a gazdasági galaxisba a hazai nehézipart!

Leírok egy szót: Nokia! Lám, a kis Finnország, a „halszagú atyafiak”, akiknek gazdasága pedig nem is olyan rég még a miénknél is jobban kapcsolódott a szovjet gazdasághoz. Gépipar szovjet igényre, fa- és papíripar, halászat. Ma pedig Nokia... Egy kis ország amely elektronikai és számítógép-ipari középhatalommá tudott válni Európában. Maga a Nokia is egyébként egy fa- és papíripari cég volt 20 évvel ezelőtt még!

Apró személyes élményből vett kontraszt: Pécsen a hatos úton közeledve a városközpont felé, a Zsolnai Porcelángyár homlokzatán a Dunaferr Rt. reklámszlogenje: „Ha olcsó acél a cél!” Bizony, bizony, ha egy országban az „olcsó acél a cél” a XXI. Század elején...

Valójában hiába tereltük át külgazdasági kapcsolataink súlypontját az Európai Unió felé, ott kínált termékstruktúránk nem a XX. század végi követelményeknek megfelelő, sokkal inkább egy 30 évvel ezelőtti nyugati szintnek felel meg. Van valami jelképes, valami komikus abban, ahogy most két közép-európai kis nemzet közösen igyekszik megmenteni a kassai és a diósgyőri acélgyártást. Van valami tragikus abban, hogy a '90-es évek legsikeresebb két hazai ágazata végül is a kohászat és a nehézipar lett. Az évtized közepén, 1994-95-ben például kifejezetten a kohászat növelte leggyorsabban a termelés és az export volumenét az összes hazai ágazat közül. Szerkezetváltás magyar módra. De sorolhatnám az alumíniumvertikumot is, hiszen az alumínium értékéből a bauxit mindössze egy százalékban részesedik. Mélyművelésű karsztbauxitot pedig Magyarországon kívül már sehol nem is bányásznak, csak felszíni módon kitermelhető lateritbauxitot. Fönntartani egy ennyire (import) energiaigényes ágazatot, csak azért, mert van még némi kimerülőben levő, rendkívül drágán kitermelhető bauxitvagyunk, bizony nem tekinthető a szerkezetváltás részének. Azt se felejtjük el, hogy az alumíniumvertikum „termeli meg” az éves hazai veszélyes hulladék mennyiség felét!

Ebbe a képbe illik az Ikarusz, mint „zászlóshajó” is, hiszen külföldre valójában csak a kocsiszekrényt, alvázat tudjuk eladni. A motor (Volvo), az adagoló (Bosh) és mindaz, ami nyugatra eladható, már import termék. Magyarán: mi az energiát, a nyersanyagot és az olcsó munkaadót szolgáltatjuk az Ikarusz buszokhoz. (Ugyanez áll az Opel szentgotthárdi gyárára is, ahová az egyetlen számottevő magyar beszállítás az alumíniumtömb, amihez ugye nem kell kommentár! Mellesleg ha ebből a gyárból magyar vevő vásárol, akkor bizony vámot kell fizetnie. Az Opel gyár teljesítményét ezért szemfényvesztés beleszámítani a

magyar GDP-be és exportba!) De Angyal Ádám elképzelése a karcúsításra, a racionalizálásra keréktörést szenvedett, stílszerűen szólva a szokásos megalománia és a lobbyszerkezetek kátyújában.

Összefoglalásul megállapíthatjuk, hogy a gazdasági növekedés ellenére a magyar gazdaság és társadalom lecsúszása, periferezálódása továbbra is komoly veszély, ha erősebben fogalmazunk, akár szomorú tényként is kezdhethetjük.

A korszakváltás menedzselése

Ismételten hangsúlyozom, hogy Magyarország még nem hajtotta végre a világgazdasági korszakváltást, a makroszintű struktúraváltást. Ebben a külföldi működőtőke sem játszotta el a gyakran neki tulajdonított pozitív szerepet.

Miben lehetne összefoglalni a harmadik évezred elején a mindenkori magyar kormány végrehajtandó feladatait?

1. A tulajdonviszonyok átalakítása. Sok kis- és középtulajdonosra (nem azonos a kis-és középvállalattal!) lenne szükség a részvénytulajdon révén. „Szét kell kenni” a tulajdont, ki kell szélesíteni a tulajdonosi kört, jelentősen oldani kell a jelenlegi túlzott koncentrációt.
2. Olyan mechanizmusokat, ösztönző rendszereket kell kialakítani, amely a kiemelkedés, a vagyonosodás és a társadalmi modernizációban játszott szerep között szoros kapcsolatot teremt. Pozitív szelekciós mechanizmusok tudatos kiépítése, a kontraszelekciós mechanizmusok fõlszámolásával egy időben. Ebbe belefér a privatizációs és egyéb visszaélések föltárása, megfelelő szankcionálása. Ez már az általános erkölcsi megújulás és megtisztulás irányába mutat, ami nélkül hatékony modernizáció nem képzelhető el.
3. Valódi monetáris szigor a termelés szférájában (ideértve a monetáriszférát is!), ezzel párhuzamosan a fiskális restriktció minden elemé-

nek fölszámolása. A teljesítményhez kötött jövedelem minden téren! Adófizetők pénzén ne lehessen se termelővállalatot, se bankot (hitelvezőt), se adóst megmenteni.

4. Az erős pénz politikája, vagyis határozott antiinflációs küzdelem, egyelőre még igenis magas kamatlábakkal, a valutaleértékelgetés gyakorlatának megszüntetésével, tehát a nemzeti valuta külső és belső megerősítésével. Az inflációt az egyes számú közellenségként kell kezelni, megelőzve a munkanélküliség, vagy a recesszió elleni küzdelem feladatát is.
5. Jelentősen növelni kell (legalább megtriplázni) a K+F tevékenységbe történő investálás részarányát a GDP-ből. Tovább kell növelni érzékelhetően az oktatásba való beruházást. (Az oktatói pálya anyagi megbecsülése terén már érzékelhető végre valami pozitív elmozdulás. Csak remélni lehet, hogy ez tovább folytatódik!)
6. A magas brain-tartalmú tevékenységek Magyarországra vonzása megfelelő adó- és preferenciapolitikával. Ezzel párhuzamosan a magas energia- és nyersanyagtartalmú, környezetszennyező konzervatív tevékenységek tudatos „taszítása” szankcionáló, drágító adópolitikával, a környezetvédelmi törvények szigorításával.
7. A társadalom elesettjei számára egy civilizált, a kornak megfelelő szociális háló kiépítése, ami nem mond ellent a gazdasági hatékonyság általános követelményének, sőt, föltételezi egyik a másikat. A társadalomba ágyazott gazdaság megteremtése a jelenlegi „gazdaságba ágyazott, annak alárendelt társadalom” modellje helyett.

A lényeg tehát az, hogy a világgazdasági korszakváltás, a makroszintű szerkezetváltás kormányzati feladat kell hogy legyen, ezt nem lehet rábízni a magántulajdonra, a piacgazdaságra, a mindenkori kormánynak tehát kézi vezérléssel kell irányítania ezt az egyszerű, lökészerű folyamatot. Ha majd túl leszünk ezen, akkor „léphet működésbe” a bóbiskoló éjjeliőr-állam” modellje.

„Kormányzati menedzsmentre” van tehát szükség a társadalom és a gazdaság átalakítása tekintetében, vagy másként fogalmazva egy „menedzser-kormányra”. Az eddig tapasztalt „ügyvezető, ügyintéző kormány” modellje helyett!

A kétezredik év gazdaságpolitikai és gazdaságfilozófiai fordulatot sejtet. Kérdés, hogy csupán félfordulatról van-e szó, vagy radikális váltás kezdetéről. Az Orbán-kormány hamarosan tapasztalni fogja, hogy életszínvonal javító intézkedései nem rontják a gazdasági eredményeket, nem billentik föl a mérlegeket, ellenkezőleg: az egyensúly irányába vezetik a magyar társadalmat. Természetesen a közgazdák és gazdaságpolitikusok döntő többsége még megfordítja az ok-okozati viszonyt és azt hiszi: a javuló gazdasági eredmények teszik lehetővé az életszínvonal emelését. A valódi logikai láncolat pont fordított: a „helyzetbe” hozott humán termelési tényező, vagyis a jobb körülmények között önmagát újratermelő és önmagát fejlesztő ember a gazdasági fejlődés és növekedés (a kettő nem ugyanaz!) igazi motorja.

Ugyanakkor egy nagy veszélyre rá kell mutatni! Ha a fiskális restrikció bátor földadása nem párosul a termelő-és pénzügyi szférában megvalósuló monetáris vasszigorral (se tönkrement vállalatot, se tönkrement bankot többé ne lehessen megmenteni az adófizető pénzén!), akkor a gazdasági egyensúly mégiscsak fölborulhat. Ekkor az jelenti az igazi katasztrófát, hogy tévesen megint a „túlfogyasztást” fogják a közgazda guruk és a gazdaságpolitikusok hibáztatni, és az ország visszatér a fiskális restrikció, a nadrágszíjmeghúzás ördögi örvényébe.

Ezért szeretném nyomatékkal hangsúlyozni, hogy monetáris „terror” a termelő-és bankszférában (kemény hatékonysági korlátok!) egyfelől; a humán tényező fejlődésének, újratermelésének elősegítése emelkedő életszínvonal révén másfelől – csak e kettő együttes kombinációja hozhatja el a valódi, hosszú távú föllendülést, a leendő magyar „gazdasági csodát”!

Balázs Judit

A növekedés korlátai: afrikai gazdasági viszonyok a 19. században¹

A Szaharától délre eső afrikai országok gazdaságának jellemzésekor a legáltalánosabban megragadható fogalom a gazdasági elmaradottság. Az elmaradottság, mint relatív fogalom ugyanakkor azt is sugallja, hogy ezek az országok az egyetemes történelmi fejlődés útján visszamaradtak, időt és tempót veszítettek, s így megrekedtek a növekedés általános menetének egy korábbi, alacsonyabb szakaszában.

Az összehasonlítás ugyanakkor feltételezi egy fejlettebb világ létét, amihez mérve ítéljük meg az elmaradottságot. Ha folytatjuk a gondolat-sort, óhatatlanul vetődik fel egy további kérdés, mik voltak azok a gazdasági mozgatóerők, melyek a világ egyik részén relatív gyors fejlődést, míg a másik részén lemaradást, stagnálást, sőt pusztulást idéztek elő. Milyenek voltak azok a kapcsolatok, amelyek a fejlődő és a lemaradó világot összefűzték, s vajon nem itt keresendő a lemaradás egyik igen lényeges oka?

Közismertek azok a mozgatórugók, okok, melyek a fejlett világ, s így Európa előretörését eredményezték a 15. és 19. század közötti időszakban. S mi okozta ugyanebben az időben Afrika stagnálását, és miért vált éppen ebben a korszakban az Európa és Afrika vezető államait elválasztó kulturális rés széles szakadékká, miért követte ezt a villámgyors és teljes gyarmati hódítás, s miért tekintették, s miért tekinthették az európaiak az afrikaiakat „primitív” és „kultúra nélküli” embereknek, akik képtelenek saját civilizáció létrehozására.

¹ A szerző Magyar László emlékülésen elhangzott előadása.

Afrikát a fejlett világgal, Európával, történelme folyamán számos igen lényeges, sőt a fejlődésére determináló szál kötötte össze. Ezek a kapcsolatok, a két kultúra találkozása azonban a mérleget mindig egyik oldalra billentette, s igen lényeges szerepet játszott abban, hogy a társadalmi-gazdasági formációk csak lassú fejlődés árán, súlyos megtorpanásokon, hosszú stagnáló periódusokon keresztül jutottak el a 20. század küszöbére.

De a hosszú stagnálás, sőt hanyatlás időszakai után éppen az a korszak, mely Magyar László² afrikai tartózkodásához kapcsolódik, és érlelt olyan változásokat melyek a térség gazdaságában egy hosszú, romboló időszak végét jelentették, anélkül, hogy egy új felfelé ívelő rendszer csiréit kitermelték volna. A 19. század közepe hozzávetőlegesen a végét jelentette a rabszolgatermelő társadalom, a rabszolga-kereskedelemre épített gazdaságnak, mely évszázadokon keresztül meghatározta a térség létét, behatárolta a fejlődését, s végső soron önmaga pusztulását okozta.

S miután a térség gazdaságnak fejlődése döntően összefonódott a rabszolga-kereskedelem alakulásával – sokkal nagyobb mértékben, mint Afrika keleti partjain – így a gazdasági viszonyok bemutatása is alapvetően a rabszolga-kereskedelemre és annak következményeire összpontosít.

A 15. század közepe táján elkezdődött rabszolga-kereskedelem fojtogató gazdasági hatásai igen sokrétűk voltak. Nyilvánvaló és egyenes következményeként megnyomorította a gazdaságot a munkaerő elszívása, a legerősebb, munkavégzés szempontjából legértékesebb férfiak és nők elhurcolása, akik munkája otthon növelte volna a gazdaságot. A

² **Magyar László** (1818) magyar származású kutató és felfedező. A kalabári uralkodó által finanszírozott utazásaiban valósult meg az első és nagyon sokáig az egyetlen afrikai-európai közös vállalkozás a fekete kontinens feltárására és tudományos megismerésére. Magyar László 1849-ben érkezett a benguelai fennsíkon elterülő Bihé királyság területére. Az uralkodó családjába történő beházasodás révén belülről figyelhette meg az őt befogadó nép társadalmát, szokásait és mindennapi életét.

rabszolgák exportjával az afrikai államok saját legértékesebb tőkéjüket, a humán tőkét exportálták, anélkül, hogy ettől bármiféle kamatozó hasznot vagy gazdasági rendszerük expanzióját remélhették volna.

Ebben a tekintetben a rabszolga-export merőben különbözött a 19. századi Európa elszegényedett népességének többé-kevésbé kényszerű kivándorlásától. Azok a milliók ugyanis, akik ebben az időszakban elhagyták Nagy-Britanniát, bekapcsolódhattak a felfelé ívelő kapitalizmus fő áramlatába, s ezzel sok tekintetben hasznot hajtottak egykori hazájuknak. Az afrikai rabszolgák azonban kizárólag uraik jólétét gyarapíthatták, olyan gazdagságot növeltek, mely soha nem áramlott vissza Afrikába. Az afrikai kereskedők kétségtelenül kaptak fizetséget az eladott rabszolgákért, de az ellenérték szigorúan „nem produktív” jellegű volt. A csere feltételei eleve meggátolták azt a fajta tőkefelhalmozást, amely megvethette volna egy fejlettebb gazdaság alapjait. A királyok, a legfőbb kereskedők csak csecsebecsét és fegyvereket halmoztak fel „tőke” gyanánt.

Ilyen körülmények között az uralkodó csoportok meggazdagodása nem járhatott hasonló előnyökkel az egész nép számára. Jól mutatja ezt a foglyokért cserélt áruk listája, amelyen szinte kivétel nélkül mindig luxuscikkek, vagy fegyverek szerepeltek. E kereskedelemben az évszázadok folyamán alapjában véve semmi sem változott vagy fejlődött, kivéve a „kereskedelmi feltételeket”: a foglyok, mint cseretárgyak olcsóbbá vagy drágábbá váltak, a tengerentúli kereslet ingadozása szerint. Nagy általánosságban azonban értékük az évek múlásával egyre növekedett.³

³ 1776-ban Proyart abbé feljegyezte, hogy „Makriota rabszolga” (aki kétségtelenül ladino, tehát háztartási munkában jártas és ezért viszonylag drágán vásárolt rabszolga lehetett) „harminc darabba” került. E darabokat különféleképpen számították, felét textíliák tették ki, például karton, pamutszövet, batik; a negyedrészt „két puska, két hordó lőpor, két zsák ólom puskagolyó, két kard, és két tucat közönséges hüvelyes kés”; végül a maradék „öt bödön holland áruból, négy hordó pálínkából és tíz füzér üveggyöngyből” állott. Basil Davidson: *A fekete anya*. Budapest, 1965. 371. old.

A növekedés azonban nem jelentett minőségi változást, s a rabszolga-kereskedelem szinte egész időszakában az afrikai üzletfél semmi olyan áruhoz nem jutott, mely elősegítette volna hazájának magasabb gazdasági vagy társadalmi fokra való emelését.

Éppen ellenkezőleg: Kongóban még azok is elszegényedtek, akik kezükben tartották a rabszolga-kereskedelmet. S nemcsak azért történt így, mert megszámlálhatatlanul sok ezer egészséges férfit és nőt szállítottak a tengerentúlra, sem pedig azért, mert az értük vásárolt áruk többnyire csak háborús vagy fényűzési célokra szolgáltak. A rabszolga-kereskedelem mindezekben túlmenően tönkretette ezekben az országokban a hagyományos közigazgatást, s az ősi tradicionális rendszeren alapuló társadalmakat.

Az elszegényedés nyomon követhető az évek során. Következményei azonban még a Kongóban megtelepedett európaiakat is sújtották, hiszen végzetesen összekötötték sorsukat a rabszolga-kereskedelemmel, és nemigen foglalkoztak más vagyonszerzési lehetőségekkel. Hamarosan bekövetkezett az elkerülhetetlen. Luanda henye és elpuhult telepesei a múltó évek során hanyatlani kezdtek, míg nem a hajdani hírnévnek és gazdagságnak a 19. század elejére már csak az emléke maradt.⁴

S valójában a hanyatlás felgyorsulását a kereskedelem jellege okozta: ugyanis míg egyik oldalon szüntelenül növekedett a rabszolgák iránti kereslet⁵, a másikon pedig ez találkozott az afrikai törzsfőnökök mo-

4 Duffy, J. *Portuguese Africa*, 1959

5 A rabszolga-kereskedelem elsősorban Angola területéről, a Kongó torkolatvidékéről, Guinea partjairól szedte áldozatait. A mintegy négy évszázadon áttartó rabszolga-kereskedelem során a 18. században annyi rabszolgát hurcoltak el, mint a két megelőző században összesen. Számukra vonatkozóan némiképpen eltérnek az adatok. Egyedül Luanda és Benguela területéről 1680 és a törvényes rabszolga-kereskedelem 1836-ban történt lezárulásáig 2 millió ember hajóztak be a tengerentúlra, s az azt követő években pedig rengeteg embert szállítottak el illegálisan. Basil Davidson: *op. cit.* 373. old.

nopóliummá fejlődött szükségleteivel az európai áruk, elsősorban lőfegyverek iránt.

Az afrikai főnöki rendszer kudarca az, hogy nem tudott ellenállni a rabszolga-kereskedelem kísértésének, és nem látta előre ennek jövőbeni végzetes következményeit – ebben rejlik valójában Afrikának Európával szembeni sorsdöntő gyengesége.

Az elhurcolt rabszolgák seregei azonban már társadalmi méretű embervesztéssé nőttek, s az amúgy sem sűrűn lakott területek elnéptelenedéséhez vezetett. Milyen veszteségeket szenvedett Afrika az elnéptelenedés folytán? A rabszolga-kereskedelem átka nemcsak azokat a partvidékeket és tengermellékhez közeli fekvő területeket sújtotta, melyekről már beszéltünk, hanem fokozatosan terjedt át Afrika belső területeire is. És mégis úgy tűnik, hogy nem igazán az elnéptelenedés volt a tengerentúli rabszolga-kereskedelem legsúlyosabb következménye. Ha ugyanis a gyarmatosítás kora előtti Európával fenntartott kapcsolatot – tehát a rabszolga-kereskedelmet – az afrikai történelem egyik összetevőjének tekintjük, úgy a rendkívül hátrányos következményekkel járt a társadalom szerkezetének alakulása szempontjából.

Gazdasági szempontból azonban ennél is jóval súlyosabb volt a helyzet. Ma még nem bizonyítható be kétségtelenül, hogy az Európával 1450 és 1850 között fenntartott kapcsolatok okozták a gazdasági stagnálást, vagy hogy ez a pangás 1650 körül, tehát a rabszolga-kereskedelem túlsúlyra jutásakor öltött veszesebb arányokat. Hiszen még az emberkereskedelem nagy fellendülése után is szőttek-fontak az

5 millióra becsülik az Angolából és 20 millióra Fekete Afrikából elhurcolt rabszolgákat. A brutális rabszolga-kereskedelem áldozatainak száma azonban ennél jóval nagyobb, hiszen a rabszolgavadászat vagy a hosszú szállítás embertelen körülményei között megszámlálhatatlanul – egyes források szerint a rabszolgáknak csupán egynegyede érkezett meg a „rendeltetési helyére” – pusztultak az elfogottak. Thea Büttner: *Geschichte Afrikas. Von den Anfängen bis zur Gegenwart.* Akademie Verlag, Berlin 1976. 170. old.

afrikaiak, olvasztottak és kovácsoltak fémeket, megművelték a földeket, és végezték a mindennapi élet sokrétű munkálatait.

A mezőgazdaság meg egyenesen profitált is az európai kapcsolatból, mert a Dél-Amerikából érkező hajók új és hasznos növényeket hoztak, s ezek a termények később nagy jelentőségre tettek szert Afrika életében.⁶

Az élelmiszer helyzet kétségkívül javult, de egy alárendelt tényező volt abban az összetett kapcsolatrendszerben, ami Afrikának gazdasági tekintetben visszafordíthatatlan rombolást okozott.

Nagyjából a 17. század második felétől kezdődően az afrikai exportra termelés, igen kevés kivétellel, monokultúrává lett: szinte kizárólag rabszolgákat szállítottak a külföldi piacokra. Ez éppolyan biztosan megfojtotta a tengerpart és a tengerpart közelében fekvő területek gazdasági fejlődését, mint ahogyan – ugyanabban az időben – Európában a fogyasztási javak fokozott exportra termelése mérhetetlen előnyt biztosított az európai hajós nemzetek gazdasági fejlődésének.

Igaz, ahol a városok megszilárdultak, ott áttértek a pénzgazdálkodásra, a tőkés megtakarításra és beruházásra. Ez történt a transz-szaharai kereskedelmet lebonyolító nyugat-szudáni nagy városközpontokban, de talán még ennél is kézzelfoghatóbban nyilvánult meg ez a folyamata a kelet-afrikai partvidék középkori városaiban, amelyek szoros kapcsolatba álltak Indiával és Arábiával. Ez a fejlődés azonban csak ott mehetett végbe, ahol a rabszolga-kereskedelem nem vált a kereskedelem domináns tényezőjévé. A Kongó torkolatánál, Angolában kialakult „üzletlátszó” viszony részleges kivételétől eltekintve, az európai kapcsolat sehol sem eredményezett egy ilyen típusú fejlődést, mert mindekelőtt és mindenekfelett a rabszolga-kereskedelemre alapult.

⁶ A kukorica, manióka, ananász és számos más értékes termény ekkor honosodott meg Afrikában.

A rabszolgák iránti egyre sürgetőbb kereslet következtében a helyi iparok összezsugorodtak vagy teljesen megszűntek. Ahol az egyetlen könnyen értékesíthető termék maga termelő volt, ott a háziiparnak meg a kézműiparnak nem sok talaja maradt, növekedésről pedig szó sem lehetett. A guineai partvidéken előállított kiváló minőségű kelmét kiszorította az olcsó európai vászonáru. Holott a kelmekészítés olyan viszonylag hosszú hagyományokra tekintett vissza, hogy már a 16. század elejéről ismertek beszámolók, miszerint a portugálok felvásárolták, és Európába szállították a szöveteket. Különösen Benin volt messze földről híres textíliáiról. A 19. század közepére azonban a benini textilipar is elveszítette jelentőségét, noha ugyanebben az időben még virágzott és növekedett a textilipar az észak-nigériai Kanoban, melynek gazdasági rendszere kívül esett a tengerentúli rabszolga-kereskedelem közvetlen hatáskörén, s ahol a szárazföldi rabszolga-kereskedelem sem jutott soha túlsúlyra.

Dahomey textiliparának is az lett a sorsa, mint Beninének, bár még a 18. század végéről származó írás tanúsága szerint Dahomeyban „mind a mai napig igen tetszetős és tartós pamutszöveteket készítenek. Fesztékeik nagyon jól állják a mosást, különösen kékítőik, amelyek egyenesen páratlanok. E szövetek kiváló minőségét bizonyítja az is, hogy egyáltalán fenntarhatták magukat az olcsó európai és indiai pamutárak áradatában.”

Míg a helyi iparok sorra tönkrementek, a főnökök és a helyi kereskedők megszédtek magukat a rabszolga-kereskedelmen. Ez azonban nem vezetett a gazdaság anyagi alapjainak megerősödéséhez, az új kereskedelmi vagyon csak a kérédést szolgálta, vagy parazita módon felélték.

A delta kereskedelem fénykorának „tőkefelhalmozása” valójában jóvátehetetlenül megpecsételte Afrika ezen régiójának gazdasági sorsát. A rendszer hosszú távon nemcsak stagnálásra de pusztulásra, volt ítélve. De a saját korlátain belül a rendszer szilárdnak bizonyult, a korlátok

nem engedtek utat egy olyan gazdasági fejlődésnek, amely módszeres beruházásokat vont volna maga után. A rabszolga-kereskedelem újra, meg újra megszilárdította ezeket a korlátokat azáltal, hogy a királyok és a legnagyobb kereskedők hatalmát növelte, az elnéptelenedés pedig elszívta azt a népesedési nyomást és politikai elégedetlenséget, amely másutt termékenyítőleg hatott a gazdasági fejlődésre.

A belső korlátokkal körülbástyázott rendszer megváltoztatása így csak kívülről jövő erők segítségével történhetett meg. A rabszolga-kereskedelemnek angol és francia részről történő eltörlése egybeesett a tőkés világ új, magasabb fejlettségi fázisba átnövésével, az új imperializmus, a hódításra éhes rendszer kiteljesedésével. Az európaiak most már nem érték be a korábbi szövetség, sőt társas viszonyal, uralkodni akartak.

Az ipari Európa óhatatlanul diadalmaskodott a nem iparosodott Afrika felett. A rabszolga-kereskedelem, a felszámolását követő válság, a gyarmati hódítás, mind egy hosszan tartó folyamat mozzanatai voltak, melyek során alapvetően a rabszolga-kereskedelemből kiinduló egészen sajátos rendszer kapcsolta össze Afrikát Európával és nyitotta meg az utat Afrika történetének újabb szomorú fejezete, a gyarmati rendszer kiteljesedése előtt.

Irodalomjegyzék

1. Balázs Dénes (szerk.): Magyar utazók lexikona. Panoráma. Budapest. 1993.
2. Baker Anne: Rabszolgák földjén. Panoráma. 1987.
3. Büttner Thea: Geschichte Afrikas. Von den Anfängen bis zur Gegenwart. Teil I. Akademie Verlag. Berlin. 1976.
4. Davidson Basil: Az újra felfedezett ősi Afrika. gondolat. 1965.
5. Gáthy Vera (szerk.): Átalakulások. Társadalmi tendenciák a harmadik világban. Kossuth könyvkiadó. 1989.
6. Zaslavsky Claudia: Afrika számol. Gondolat. 1984.

