

# „Égi kincstár”

Balogh Csilla  
 Aranypillangók egy avar előkelő halotti szemfedeléről

## Az

avarok hittek a halál utáni életben; erről tanúskodnak temetkezéseik: ezekben gyakorta megtalálhatók a túlvilági útra szánt étel- és italmellékletek, illetve halottaikat mindennapos használati eszközeikkel, fegyvereikkel, ritkábban szerszamaikkal együtt temették el. A ruházat megmaradt elemei, az ékszerek és a sírba helyezett tárgyak anyaga, technikai kivitele többnyire árulkodik arról, hogy a halott közvetlen vagy tágabb közösségében milyen szerepet töltött be; vagyis főként a vagyonosabbak, előkelőbbek temetését végzők figyeltek gondosan arra, hogy kellőképpen demonstrálják a halott egykori társadalmi rangját. A legelőkelőbbek esetében a temetésnek az ékszereken, viseleti tárgyakon és különféle mellékleten kívül egyéb kellékei is lehettek, melyek egy része közvetlenül csak a temetési ceremóniához készült.

Arany-  
lunetta a  
kunbábonyi  
sírba  
(KJM, Kecskemét ©2019)

27

A Kárpát-medence éghajlati viszonyai és talajadottságai miatt nehéz vizsgálni az egykori, pusztuló anyagból készült temetési kellékeket. Írott források és korabeli ábrázolások hiányában többnyire csak az ásatási megfigyelésekre, formai és néprajzi analógiákra hagyatkozhatnak a régészek ezekkel kapcsolatosan. Elsősorban az alapos ásatási megfigyelések eredményeként tudjuk, hogy az avarok halottaikat többnyire koporsóban temették el, amik között lábakon álló vagy láb nélküli, ácsolt ládával, illetve rönkkoporsókkal is számolhatunk. A ládakoporsók esetében az egyenes és a háztető alakú koporsótetőre vonatkozóan is vannak hiteles megfigyelések. Ezekon kívül kerevetszerű halotti ágy sírba helyezéséről is tudunk.

A láda, mely a halottak sírba helyezését szolgálta, nem feltétlenül csak a temetés céljára készült alkalmatosság lehetett. Néprajzi példák mutatják, hogy akár a háztartásban használt ládák is koporsóként szolgálhattak.

A máig ismertté vált leggazdagabb avar kori temetkezésből – mely a Bács-Kiskun megyei Kunszentmiklós Bábony nevű határrészében került elő, és kunbábonyi leletként került be a szakmai és a köztudatba – számos különleges olyan temetési kellék látott napvilágot, mely a közösségtől távol, magányosan eltemetett férfi kiemelkedő szerepére utal.

A 60–70 éves korában meghalt, a maga korában igen idősnek számító férfit aranyozott ezüstlemezekkel díszített kerevettel helyezték a sírba, mely feltehetően eredetileg is fekvőalkalmatosságaként szolgált. Ezt a temetés céljára hordozórudakkal átalakították, és háztető formájú koporsófedéllel lefedték.

A sírban ezeken kívül további olyan aranylemezek is voltak – 2-2 levél, rombusz, valamint ívelt, keskenyebb téglalap alakú –, melyek peremén apró lyukak láthatók. A lyukak elhelyezkedése azt sugallja, hogy e vékony lemezdíszek valamilyen textil hordozófelületre lehettek felvarrva; aligha lehettek ruhadíszek, sokkal valószínűbb, hogy valamilyen halotti lepel díszéről van szó.

Hasonló díszítményekről elsőként Móra Ferenc egyik novellájában adott hírt; melyben a Szeged melletti Fehértó partján általa feltárt B jelzésű avar kori temető 82. sírjában lelt lemezekről így számolt be: *„Igazi aranypillangók úszkáltak a sír vizében, egész marékravalót szedtem össze a babérlevél alakú vékony ékeségekből, amelyek a szemfődelet díszíthették...”*

Vékony arany-, aranyozott vagy ezüstözött bronzlemezek, melyek halotti lepel, egyes esetekben talán

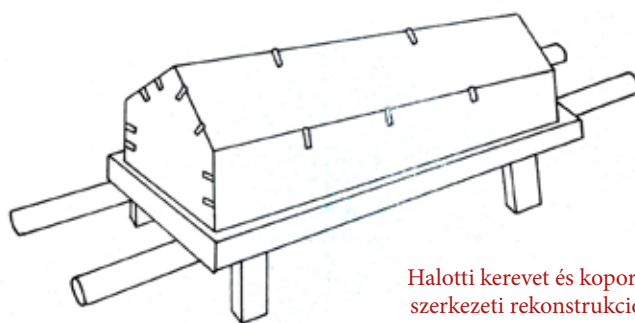

Halotti kerevet és koporsófedél szerkezeti rekonstrukciós rajza a kunbábonyi sír alapján



Koporsó nyoma egy avar sírban (Felgyő-Ürmös-tanya)

inkább koporsó díszítményei voltak, az egykori Avar Kaganátus területéről 14 lelőhely, 52 temetkezéséből ismertek; többségében férfitemetkezésekből származnak.

A lelőhelyek döntő többsége a Duna–Tisza köze északi felében helyezkedik el, abban a régióban, ahol a 7. század közepő harmadától az avar hatalmi központ volt. Ez jól tükrözi, hogy a 7–8. században a temetés során az aranylemezekkel díszített szertartási kellékek alkalmazása elsősorban a társadalmi hierarchia legfelső rétegére volt jellemző.

A kunbábonyiakhoz hasonló lemezdíszek általában a sírok láb felőli részéből, a lábfejek tájékáról kerültek elő, kivételes esetben a fej környékén, illetve a sírgödörök oldalai mentén találták őket. Formájuk legtöbbször

a töredékességük miatt egyértelműen nem állapítható meg, néhány levél, rombusz és keskenyebb téglalap alakú. Általában díszítetlenek, de textilmintás darabokat is ismerünk a kiskőrös-vágóhídi fejedelmi-nagycsaládi/nemzetségi temető sírjaiból, melyek között háromféle – vékonyszálú, közepes vastagságú és vastag szálú – vászontól származó és durvább, ripszes kötésű lenyomat [a ripszes vagy bordás kötés a vászonkötés egyik fajtája – a szerk.] látszódik, amelyek a lemezek textilre préselésével keletkeztek.

1971-ben a véletlennek köszönhetően került elő a Kárpát-medence máig leg-gazdagabb avar kori temetkezése Kun-szentmiklós-Bábonyon, melynek feltárása és a részben szétszóródott leletek összegyűjtése H. Tóth Elvira régész nevéhez fűződik. A feldúlt férfisírból 211 db aranytárgy került elő, melyek össz-súlya 2,33 kg. A leletegyüttes 630–660 közé keltezhető.

A kunbábonyi előkelő sírjában, a koponya környékén további, vékony arany lemezdíszek is voltak, melyek szintén a halotti lepelre vagy a halotti ruházatra lehettek felvarrva: öt V alakú, egy vastkos szárú T alakú lemez és egy nagy méretű lunetta, valamint egy aranylemezből kinyírt tű. Néhány hátoldalán nagyon finom szövésű textil, talán selyem lenyomata őrződött meg.

A T alakú veret az arclepel díszeként képzelhető el: felső része a szemeket, a szára az orrot jelképezte. Közeli párhuzama Közép-Ázsiából, Ketmen-Töbéből származik.

A teljes arcot fedő maszkok Egyiptomból, míg a szemüveg alakú, valamint a szem- és szájrakó formájú Elő-Ázsiából terjedt el hellenisztikus kulturális hatásként, előbb a mediterrán világba, majd onnan az időszámítás körül Közép- és Belső-Ázsiába. Kelet-Turkesztán környékén, vélhetően kínai hatásra terjedt el a fej selyemmel vagy bőrrel való burkolása, illetve a szemet és szájat takaró nemesfém lemezek egybeforrása. Az így kialakult halotti szemfedőtípus innen a népvándorlás népei révén került aztán vissza nyugatra, a kunbábonyi példa alapján egészen a Kárpát-medencéig.

A kunbábonyi leletek között találunk két, eltérő nagyságú kerek ezüstlapocskát. Ezek eredeti sírbéli helyzete sem ismert ugyan, de feltehetően mindkettő

halotti obulus lehetett, pontosabban azok helyettesítésére szolgálhattak. Elképzelhetőnek tartjuk, hogy az egyik a szem- és orrlemezrel díszített arclepel alatt lehetett, a halott szájában.

Első pillantásra ellentmondás látszódik az aranytárgyakban gazdag temetkezés és az egyszerű ezüstlemezek között: vajon miért került ezüst érempótló lemezke az egyébként aranytárgyakkal túlvilági útra indított fejedelmi halott mellé; a temetést végzőknek „nem tellett” aranyéremre?

A válasz ezekre a kérdésekre talán ugyanaz lehet, mint az Afganisztán északi részén lévő Tillya Tepe néven ismertté vált kusán kori temető egyik női sírjában, a halott szájában talált ezüstéremnek. A bolygatlan fejedelmi temetkezésekből majdnem húszezer aranytárgy került elő. Az ezüstérmes női sírban is csak aranytárgyak voltak, a nő markában is aranyérmek tartottak. Valószínű, hogy ebben a sírban és a kunbábonyiban is az ezüstérem, illetve ezüstlap esetében magának a fémnek, az ezüstnek volt megkülönböztetett jelentősége.

Ezzel még nem értünk a végére a kunbábonyi leletekben lévő, a halotti lepelhez tartozó díszek tárgyalásának. A leletek között V alakú aranylemezek és egy nagyobb, félholdforma aranylemez dísz is található, melyek talán összetartoztak; az előbbieket a félholdat foghatták közre. Hasonló félhold alakú díszek Közép- és főként Belső-Ázsia néhány olyan kora középkori férfi-

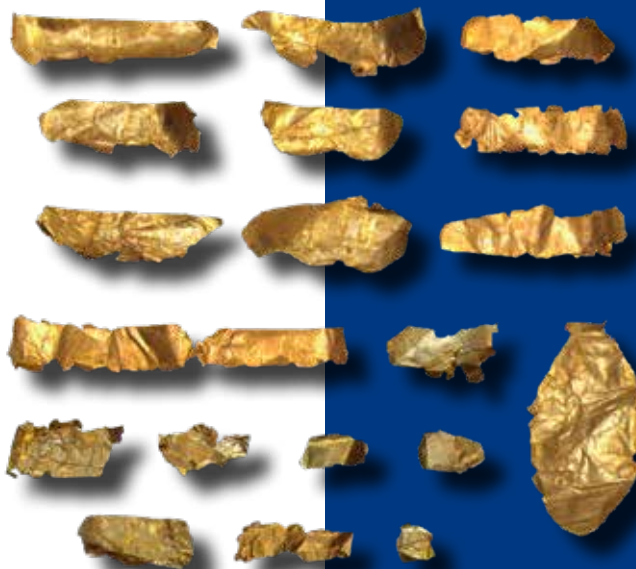

Aranylemezek Szeged-Fehértó lelőhelyről (Móra Ferenc ásatása – MFM, Szeged ©2019)



T és V alakú arany lemezdíszek, valamint ezüstkorongok és aranylunetta a kunbábonyi sírből (KJM, Kecskemét ©2019)

temetkezéséből ismer-  
tek, amelyeket a nomád  
elithez kötnek (pl. Bileqi,  
Galut Suum Bayanhon-  
gor [Mongólia], Yihe-Nur  
[Kína]). Ezek alapján va-  
lőszínűnek látszik, hogy  
a félholdforma nyakékek  
rangjelző tárgyak lehet-  
tek. De míg azok több-  
nyire viselésre alkalmas,  
valódi „ékszerek” voltak,  
a kunbábonyi leletben  
lévő vékonyka aranyle-  
mezből kinyírt, sérülé-  
keny dísz feltehetően  
csak a temetés számára  
készült, s a halotti lep-  
pelre vagy a ruházatra  
felvarrva mintegy  
szimbolizálta az eredeti  
nyakdísz.

Egyértelműen  
nem határozható  
meg, hogy a gazdag  
avar kori sírból szár-  
mazó aranytárgyak  
között lévő négy da-  
rab, eltérő méretű,  
kissé csúcsos végű,  
vékony lemezből ösz-  
szeállított kúpok mik  
lehetek. Felvetődött,  
hogy esetleg ezek is  
a halotti lepedíszek  
közé tartoznak, s a ha-  
lott kezét takaró lep-  
pelre voltak mintegy  
„halotti kesztyűként”  
felszerelve.

E díszes halotti  
leplen kívül a leletek  
között lévő arany-



Arany  
lemezdíszek  
a kunbábonyi  
sírból (KJM,  
Kecskemét  
©2019)



gyűrűk közül hét olyan  
nagy méretű, hogy  
minden bizonnyal nem  
tényleges ékszerek  
voltak, hanem vékony  
lemezből a temetés  
számára készültek. Ta-  
lán ugyancsak a halot-  
ti ceremóniában volt  
szerepe a teljesen fel-  
dúlt sírban talált arany-  
veretes szertartásíjnak,  
mely valószínűleg egy-  
ben méltóságjelző is  
volt. Az aranyveretek-  
kel ékesített íj biztosan  
nem volt valódi íjként  
használható: az íjkar  
végét díszítő arany-  
borításon, a kialakít-  
ott húrját nagyon  
távol ül az íj végétől,  
s ez alapján az íj  
egyetlen ma ismert  
népvándorlás kori  
íjtípussal sem azono-  
sítható.

Az idős korában  
meghalt, magas ran-  
gú avar férfit úgy te-  
mették el, hogy földi  
kincseinek egy részét  
magával vitte...



Gazdagon díszített  
aranytárgyak Tillya Tepe  
lelőhelyről



Arany lemezdíszek, „halotti kesztyűk” és színes üvegyöngyök a kunbábonyi sírból (KJM, Kecskemét ©2019)

### Kusánok

Eredetük nem teljesen tisztázott, több néppel is azonosították őket; a legvalószínűbb, hogy a belső-ázsiai jüe-csik (yue-chi) utódai. Maga a Kusán egy dinasztikus név, az öt jüe-csi uralkodó-dinasztia egyike. A Kusán Birodalom – mely kb. Kr. u. 10/40–230 között állt fent – Közép-Ázsiában, Kelet-Baktriában és az Indiai-félsziget északnyugati csücskében (mai Afganisztán, Pakisztán, esetleg India legészakibb része) terült el.

### Obulus

Az obulus eredetileg váltópénz, egy kis értékű ezüstpénz volt az ókori Athénban, melyet a görögök a halott nyelve alá tettek Kharónnak, az alvilági Sztüx folyó révészének fizetségéül. Az obulus adása a Kárpát-medencében az avarok után a honfoglaló magyar hagyatékban is fellelhető, egészen az Árpád-korig előforduló temetkezési szokás.



Arany íjborítás a kunbábonyi sírból (KJM, Kecskemét ©2019)

### Tillya Tepe

Az Észak-Afganisztánban található lelőhely feltárását 1978-ban Viktor Saranidi régész vezetésével egy szovjet–afgán régészeti expedíció végezte. A sírokból előkerült több mint húszezer aranytárgy „baktriai aranyak” néven vált világhírévé. A leletek között lévő érmek alapján a temetkezések, melyek a kusán uralkodók sírjai lehetnek, a Kr. u. 1. századból származnak.

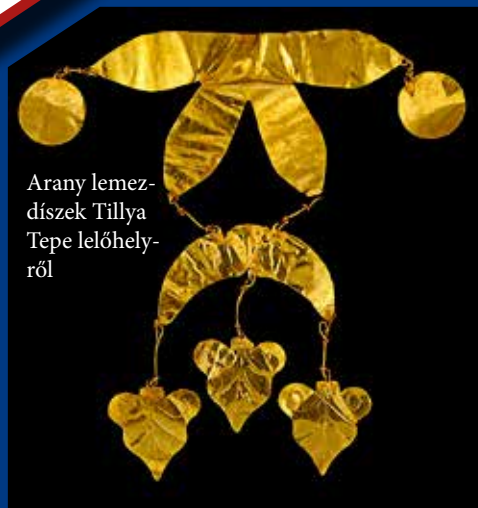

Arany lemezdíszek Tillya Tepe lelőhelyéről