

1 DÍJAZOTT LÁMPACSALÁD

Az emberi érzékeléssel és az épített környezetben megjelenő fényhatásokkal folytatott kísérletezés nyomán született meg az L33 fantázianévű lámpacsalád. A tárgy az A' Design Award világítástechnikai termék és tervek kategóriájának győztese lett 2015-ben, a tervező, Mázi Boglárka számára a formai ihletet a 60-as évek japán építésze adta. A vonalszerű megvilágítást biztosító fényforrás mindig rejtve marad, a letisztult forma minden irányból más szerkezetet mutat. A lámpacsaládból prototípusok készültek el: műkö, beton és plexi anyagokból; fényforrása: 12V LED-szalag, meleg fehér fényrel; méret: 320 x 170 x 320 mm. (www.behance.net/boglarkamazsi)



2



MEON

EGY NOMÁD CSALÁD

Fényforrás, amellyel sokoldalúan variálhatjuk környezetünk világítását. Forgassuk kedvünk szerint a lámpaburát a számunkra megfelelő pozícióba! Legyen szó olvasásról vagy csak egyszerűen hangulatvilágításról, a NOMAD-ra mindig számíthatunk! A minőségi anyagokkal kialakított tiszta, geometrikus forma öleli körbe a fényforrást. A MEONIN Furniture Workshop által készített, Bogár Máté designer által tervezett NOMAD lámpasorozat két méretben született meg, fél transzparens akrilló lámparésszel és tölgyfa/kőrisfa lábszerkezettel. (Fotó: Nagy Tibor)

ADDIO L'OMINO CON I BAFFI!

3

93 éves korában elhunyt Renato Bialetti a legendás La Moka kotyogó sikerének kovácsa. A '30-as években apja által szabadalmazott kávéfőzőt a fiú az '50-es években kitalált, saját bajuszos önmagáról készített karikatúra-reklámmal vitte sikerre. Renato bácsi hamvai idén februárban egy méretes mokka-főzőbe kerültek, amit szeretett felesége, Elia hamvai mellé temettek el. A különös ceremónia óta hónapos előjegyzés van a La Mokára. Fotó: D. Donadio



VILÁGHÓDÍTÓK

4

Izgalmas szakmai és kereskedelmi utat jár be 2016-ban az IVANKA, a bővülő termékportfólió, nemzetközi együttműködések tükrözik mindezt. Az idei Milánói Design Héten mutatta be két újdonságát a cég: a letisztult formavilágú KUVARO kádak között a Volcano köthető hozzájuk, a QTZ CONCRETE Edition pedig Alexander Lotersztain 2015-ös, szintén Milánóban debütált, limitált kiadású rozsdamentes-acél sorozatának betonból készült újragondolása. Ezen felül a cég a tengerentúli piacot hódítja meg éppen: a New York-i Navy Yard Center homlokzati burkolatának kialakítása mellett, egy bemutatóterem megnyitását tervezik Miami-ban, illetve a chicagói Coverings kiállításon is önálló standdal szerepelnek.

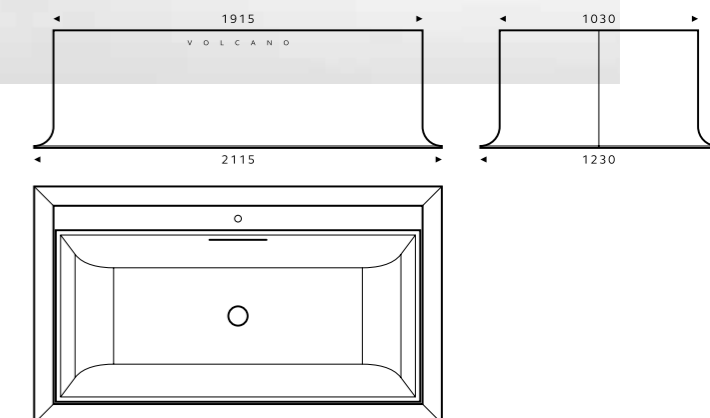
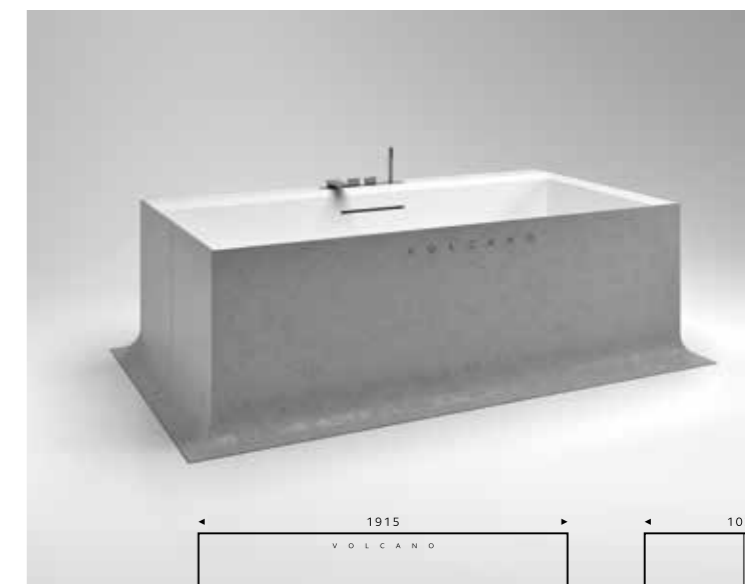

5 ÖRÖKIFJÚ

1946. április 23-án regisztrálták az olasz Ipari Minisztériumban a Vespa szabadalmát, melyből azóta világszerte kb. 18 millió darabot adtak el. A robogó ötlete a repülőgépgyártással foglalkozó Piaggio család mérnöksarjától, Enrico-tól származik, az első modelljét Corradino d'Ascanio mérnök rajzolta le, a név pedig állítólag onnan származik, hogy Enrico az első tervrajzokat megpillantva, egy darázshoz hasonlította a gépet (la vespa = darázs). Az évfordulóra kihozott új limitált kiadású modell három, a 40-50-es éveket idéző színben, karakterben kapható, elegáns nyeregűtáskával kiegészítve.

„Számomra ma a design halott”

MARTINKÓ JÓZSEF INTERJÚJA
EUGENIO PERAZZÁVAL,
A MAGIS ALAPÍTÓJÁVAL

Az idei Salone del Mobile rendezvénydömpingjének kiemelt eseményei között az olasz design egyik legfontosabb családi cégének, a Magis alapításának negyvenedik évfordulóját ünnepelte a világ design-szakmai elitje. A cég magyarországi forgalmazója, a Do Work Kft. szervezésében ez alkalommal néhány magyar tervezőn kívül magazinunk munkatársa is látogatást tehetett a Torre di Mosto mellett található központi épületben, illetve az egyik közeli gyártóhoz, egy kovácsműhelybe is eljuthatott a szakmai stáb, ahol a Bouroullec testvérek új sorozata készül. Noha ebben az időszakban már rendkívül elfoglalt a cég vezetősége, az Octogon nem csak arra kapott lehetőséget, hogy a vállalkozás operatív vezetésében ma már oroszlanrészt vállaló „második generációval” találkozhasson, hanem az a megtiszteltetés is ért minket, hogy a Magist negyven évvel ezelőtt megalapító, 1940-ben született Eugenio Perazza is adott lapunknak egy rövid interjút.

►
Signore Magis, azaz
Eugenio Perazza,
a cég alapítója
(fotó: Martinkó József)



Hogyan jellemezné a Magis szellemiségét, s úgy általában a filozófiáját?

A Magisról köztudott, hogy rengeteg tervezővel dolgozik együtt: a Bouroullec testvérekkel, Konstantin Grcic, Mark Newson, Philippe Starck, Naoto Fukasawa tervezőkkel, hogy csak egy párat említsék. Mindegyik tervező különböző design nyelvet használ, ami jó, mert a Magis

tudatosan eklektikus akar maradni. Bizonyos szituációkban minimalista, míg más szituációban kissé barokk. A jövőben sok kiállításon tervezünk szerepelni, de a legfontosabb a milánói Salone del Mobile, ahová nem új kollekcióval készültünk, hanem egy átfogó Magis kiállítással, ami a cég jövőjét és múltját mutatja be. Szeretném, ha a 2017-es év a Magis „lelkének”

a platformja lenne, a Magis hangulatáé és stílusáé. Céloom bemutatni azt a légkört, amit a Magis tárgyak kreálnak maguk köré, amikor bekerülnek egy hotel terébe, egy étkezőbe vagy egy nappaliba. A Magis szelleme nagyon nomád, internacionális. Egyediek szeretnék maradni az egész világon, amit imádnak vagy utálnak, de senki számára nem közömbös. De ha



szereted a Magis termékeket, akkor valószínűleg meg is veszed őket, mert nem könnyű hozzájuk hasonlót találni a piacon.

40 évvel ezelőtt alapította a Magist. Hogyan került először személyesen kapcsolatba a kortárs designnal?

40 évvel ezelőtt nagyon kevés tőkével alapítottam meg a céget, egy olyan vállalkozás koncepcióját fektettem le, ami kevés befektetést igényel, ezért kezdetben a gyártási folyamatokat kiadtuk és csak a tervezéssel és a terjesztéssel, forgalmazással foglalkoztunk. Az előzményekhez tartozik, hogy a Magis előtt egy közepes méretű gyártó cég kereskedelmi részlegénél dolgoztam. A fő alapanyag ott a fémhuzal volt, amiből mindenféle háztartási cikkeket gyártottak a gyümölcsösösártól a vasalódeszkáig. Ez a cég rengeteget fektetett a gyártásba, a kifinomult gépekbe, de semmit a kutatásba és a designba. A céljuk csak annyi volt, hogy a lemásolják a piacon a legjobb termékeket. Egy nap beszéltem a cég tulajdonosával és mondtam neki, hogy itt az idő, hogy energiát és pénzt fektessenek a designba, mire ő megkért, hogy mutassak neki egy ötletet. Gondolkodtam a dolgon és éppen abban az időben a szerencsének köszönhetően felfedeztem egy csővázból készült széket, ami a patinás KNOLL cég gyönyörű darabja volt. Mai áron kb. 300 euróért vettem meg ezt a széket és bevitettem a vállalkozás gyártási részlegébe. A kérdésemre, hogy mennyibe kerülne legyártani a széket, néhány napon belül megérkezett a válasz: mai áron 10 eurónyi összeget mondtak. Az az ötletem támadt, hogy acélcsőből gyártható széket kellene terveznünk. Richard Sapperrel együtt csináltunk egy tervet egy acélvázal készülő bútorra – nagyon büszke vagyok, hogy együttműködhettem

◀ A Torre di Mostóban álló Magis központ közelében működő kovácsműhely, ahol a Bouroullec testvérek új sorozata, az *Officina* készül, a széria székei láthatóak alább; balra a *CARTools* játéksorozat darabja Floris Hovers tervei alapján



„Az erős ötlet nélkül a terv nem más, mint stílusgyakorlat.”

